

*Конференция приурочена
к 150-летию со дня рождения
Николая Михайловича Печёнкина (1871–1918?)*

УДК 94(902 + 904)»652»(063)
ББК 63.48(2Рос-6Крм)
А 72

*Издание осуществлено при финансовой помощи
Фонда поддержки гуманитарных наук «Моя история»*

*Издается по решению Ученого совета
Государственного историко-археологического
музея-заповедника «Херсонес Таврический»*

Античные Реликвии Херсонеса: Открытия, Находки, Теории. Материалы научной конференции, Севастополь, 20–24 сентября 2021 года / Под ред. А. В. Зайкова, Д. А. Костромичева, Е. С. Лесной. – Севастополь: ГИАМЗ «Херсонес Таврический», 2021. – 392 с.

ISBN 978-5-6046758-1-6

В сборник вошли материалы научной конференции «Античные Реликвии Херсонеса: Открытия, Находки, Теории», состоявшейся в Государственном историко-археологическом музее-заповеднике «Херсонес Таврический» 20–24 сентября 2021 года и посвященной актуальным проблемам античной истории и археологии. Среди представленных материалов преобладают темы, связанные с историко-археологическим изучением Херсонеса, Боспорского царства и варварского мира Причерноморья.

Сборник рассчитан на профессиональных историков, археологов, антропологов, специалистов по охране культурного наследия, а также на всех интересующихся античной эпохой и археологическими памятниками северного побережья Черного моря.

УДК 94(902 + 904)»652»(063)
ББК 63.48(2Рос-6Крм)

ISBN 978-5-6046758-1-6

© Государственный историко-археологический музей-заповедник «Херсонес Таврический», 2021
© Оригинал-макет: издательство «Антиква», 2021



Государственный историко-археологический
музей-заповедник «Херсонес Таврический»

**АНТИЧНЫЕ
РЕЛИКВИИ
ХЕРСОНЕСА:
ОТКРЫТИЯ,
НАХОДКИ,
ТЕОРИИ**

*Материалы научной конференции
Севастополь, 20–24 сентября 2021 года*

Севастополь
2021

Содержание

Александрова О. И.

Речи Демосфена как источник по морской торговле
Афин с Причерноморьем в середине IV в. до н. э. 14

Алексеенко Н. А.

Матродор сын Лисиппа –
астином и монетарий античного Хесонеса 19

Асташова Н. С., Лесная Е. С.

Находки анатолийской керамики в Херсонесе 22

Ахмадеева М. М.

О датировке кургана у маяка
на мысе Святого Ильи, Феодосия 29

Болонкина Е. В., Ефремов Н. В., Колесников А. Б.

Новый синопский астином и некоторые заметки
к керамическим клеймам Синопы 33

Букатов А. А.

Подводные археологические исследования района отмели
в бухте Круглой. Проблемы интерпретации 40

Вдовиченко И. И.

Изображение симпозиа на вазах из Керкинитиды 45

<u>Виноградов Ю. А.</u> <u>«Старый Херсонес» Н. М. Печёнкина.....</u>	53
<u>Внуков С. Ю.</u> <u>Городище Кара-Тобе в эпоху эллинизма.....</u>	56
<u>Гаврилов А. В.</u> Курганный некрополь античной Феодосии (современное состояние).....	62
<u>Голофаст Л. А., Свиридов А. Н.</u> Стекланный кубок из могильника Фронтовое 3.....	67
<u>Горончаровский В. А., Тихонова Т. С.</u> Посвятительные рельефы с изображением Кибелы, Гермеса и Гекаты.....	73
<u>Григорьев А. М.</u> Особенности фортификации Херсонесского государства в эллинистический период.....	78
<u>Губарев И. В.</u> <u>Транспортные амфоры из раскопок</u> <u>Елизаветовского городища на Дону 2006–2015 гг.</u>	81
<u>Дедюлькин А. В.</u> Каменные алтари из кургана Туак-Оба.....	84
<u>Дорошко В. В.</u> Амфорный материал из раскопок южного сектора на высоте Суздальской.....	89

<i>Дорошко О. П.</i> Кухонная гончарная посуда римского времени из южного сектора на высоте Суздальская (исследования 2009, 2012, 2017–2018 гг.)	94
<u><i>Егорова Т. В.</i></u> <u>Комплекс чернолаковой керамики</u> <u>из подводных исследований 2015–2017 гг.</u> <u>у мыса Ак-Бурун</u>	100
<i>Журавлев Д. В.</i> Краснолаковая керамика из кургана у Братского кладбища (раскопки Н. М. Печенкина 1904–1905 гг.)	103
<u><i>Зайцев Ю. П.</i></u> <u>Основные итоги исследований царского кургана</u> <u>Туак-Оба в Центральном Крыму.....</u>	108
<i>Застрожнова Е. Г.</i> «Великий перелом» и раскопки Фанагории: 1929–1930 гг. в истории изучения памятника	112
<i>Зедгендзе А. А.</i> Результаты исследования укрепления на перешейке Маячного полуострова: фрурион, акрополь, храм на акрополе	115
<i>Зинько В. Н., Зинько А. В.</i> Святилище Диониса из раскопок Тиритак.....	118
<u><i>Иванов А. В., Сударев Н. И.</i></u> <u>Каменный склеп в кургане у хутора</u> <u>Розы Люксембург в Анапском районе.....</u>	122

Ильяшенко С. М., Волошинов А. А., Буравлев С. А.

Новая керамическая мастерская
эллинистического времени на хоре
Херсонеса Таврического 127

Ковалевская Л. А.

К вопросу о системе водоснабжения
античного Херсонеса и его сельской округи 138

Коваленко А. Н.

Амфорная тара Херсонеса Таврического
из памятников Нижнего Дона второй половины IV –
первой трети III в. до н. э...... 142

Костромичев Д. А., Лесная Е. С., Тюрин М. И.,

Новоселова Н. Ю., Шаров О. В.

Слои и находки эллинистического времени,
открытые разведками 2020 года
в Южном пригороде Херсонеса 147

Котина А. В.

«Бог молчания» из Тиритаки
(иконографический аспект) 157

Краснодубец Е. М.

Ткацкие грузила из гончарных мастерских Херсонеса,
открытых В. В. Борисовой в 1955–1957 гг. 160

Кропотов В. В., Толочко И. В.

Шарнирная брошь в форме рыбки из Танаиса 167

Кузнецова Е. В.

Особенности работы с амфорным материалом
Прикубанского некрополя..... 171

Ланцов С. Б.

Терракотовые фимиатерии из руин
провинциального городка Херсонесского государства
эллинистического времени..... 176

Масякин В. В.

О паноплии, изображенной на надгробии
первого архонта Херсонеса Газурия..... 187

Медведев Г. В.

Юго-Восточный участок античной усадьбы
поселения Вилино (Рассадное).
Исследования 2013–2014 гг. 196

Меньшиков М. Ю., Юнкин Ж. А., Внуков С. Ю.

Поселение Тууш 3. Раскоп 3. Объект 40:
святилище или погребальная конструкция? 201

Молев Е. А.

Лепные светильники
из раскопок Китея 2010–2017 гг. 205

Монахов С. Ю.

Новые материалы к хронологии
и типологии амфор Аканфа..... 210

<u>Нессель В. А., Лесная Е. С., Ушакова К. С.</u> <u>О характере сооружения древних дорог</u> <u>на Гераклейском полуострове: некоторые наблюдения</u> <u>по результатам исследований 2018 и 2020 гг.</u>	219
<i>Новиченкова Н. Г.</i> Об античных геммах из святилища у перевала Гурзуфское Седло.....	226
<i>Новиченкова-Лукичева К. В.</i> О римском литом оконном стекле из святилища у перевала Гурзуфское Седло.....	231
<i>Панченко В. В.</i> О проявлениях патриотизма херсонеситов в первые века нашей эры	234
<i>Печатнова Л. Г.</i> Погребальный обряд спартанских царей.....	238
<u>Подосинов А. В.</u> <u>О названиях античных городов</u> <u>Северного Причерноморья</u> <u>(к истории переименований)</u>	243
<i>Прохорова Т. А.</i> Материалы о жизни и деятельности Н. М. Печёнкина в архиве Государственного музея-заповедника «Херсонес Таврический».....	246

Русакова А. А., Кладченко О. В.
Краснофигурный лекиф
из погребения скифского времени
Доно-Кагальницкого водораздела.....253

Рыжов С. Г., Тюрин М. И.
Фрагмент пунической амфоры с клеймом
из позднеэллинистического комплекса
в Северном районе Херсонеса.....257

Савеля О. Я., Савеля Д. Ю.
Археологические памятники Варнутской долины
(к археологической карте Севастополя
и его окрестностей).....264

Савостина Е. А., Тихонова Т. С.
Находка 2020 года в Горгиппии:
мастерская коропласта и ее продукция.....267

*Свиркина Н. Г., Добровольская М. В., Мастыкова А. В.,
Гавритухин И. О., Свиридов А. Н., Языков С. В.*
Хронологическая динамика
демографических показателей населения,
оставившего могильник Фронтное 3.....270

Свиркина Н. Г., Добровольская М. В.
Преднамеренная деформация головы
в среде позднескифского населения
(по материалам могильника Фронтное 3)273

Скуридин О. А.

Памятники олимпийщикам
как символы полисного патриотизма277

Смекалова Т. Н., Терехин Э. А.

Новые данные о древнейшей
античной межевой системе Херсонеса.
Дистанционные методы изучения280

Стоянов Р. В.

Архитектура Шверинского кургана286

Строков А. А., Калашиников М. В.

Могильник римской и позднеантичной эпох
Красноармейский I: вопросы хронологии290

Супренков А. А., Топоривская М. А.

Архитектурное погребение с кремацией
на некрополе Капканы Северный I
на востоке Керчи.....296

Суриков И. Е.

Некоторые проблемы творчества
Гелланика Лесбосского –
одного из древнейших греческих историков301

Трейстер М. Ю.

Клад позднеэллинистических фаларов из окрестностей
Таганрога (1897 г.): новые данные305

Туровский Е. Я.

Легенды на греческих монетах как отражение
политического режима в полисе на примере
Херсонеса Таврического в V–I вв. до н. э.....313

Ушаков С. В.

О нижней хронологической границе истории
Херсонеса Таврического318

Филиппенко-Коринфский А. А.

О строительстве батарей № 12, 13
и разрушении Херсонеса в конце XIX в.....323

Храпунов Н. И.

К истории начального периода изучения Херсонеса
и его окрестностей331

Храпунов И. Н., Стоянова А. А., Канторович А. Р.

Архаические и экзотические предметы
из крымских могильников римского времени.....335

Чурекова Н. Б.

Амфоры архаического и раннеклассического времени
в собрании Краснодарского историко-археологического
музея-заповедника.....339

Шабанов С. Б.

Охота в Древнем Риме и ее отображение в искусстве
(на примере стеклянной посуды эпохи империи)346

<i>Шаров О. В., Костромичев Д. А., Ушакова К. С., Новоселова Н. Ю.</i>	
Цистерна эллинистического времени, открытая в пригороде Херсонеса в 2020 году.....	351
<i>Шелов-Коведяев Ф. В.</i>	
Из античной эпиграфики Херсонеса.....	359
<i>Шкрибляк И. И.</i>	
Каменный склеп в кургане Туак-Оба: архитектурная концепция и строительство	363
<i>Язиков С. В., Свиридов А. Н., Волошинов А. А.</i>	
Каменные надгробия могильника Киль-Дере 1 (предварительная информация).....	370
<i>Язиков С. В., Тюрин М. И.</i>	
Новые и малоизвестные усадьбы хоры Херсонеса Таврического на Гераклеюском полуострове: предварительные итоги разведок 2021 г.	380
Список сокращений.....	387

Е. В. Кузнецова

*Саратовский государственный университет им. Н.Г. Чернышевского,
г. Саратов*

Особенности работы с амфорным материалом Прикубанского некрополя¹

В 1998–2001 гг. в ходе новостроечных работ Краснодарской археологической экспедиции Кубанского государственного университета была раскопана часть меотского могильника около хутора Прикубанский (Красноармейский район Краснодарского края), расположенного в пойменной части правого берега р. Кубань, в нижнем ее течении. Всего за эти четыре года было вскрыто 429 погребений, в которых обнаружено больше двух с половиной тысяч предметов инвентаря. Среди них присутствовали: меотская гончарная и лепная керамика, предметы конской упряжи, украшения, оружие и большое количество импортной керамической продукции – амфор, расписной и чернолаковой керамики. Материал частично публиковался авторами раскопок – Н. Ю. Лимберис, И. И. Марченко, В. В. Бочковым. Работа с амфорным материалом этого некрополя является продолжением большого проекта по изданию амфорных собраний различных музеев [Монахов и др. 2016; 2017; 2019; 2020].

Одной из особенностей исследованного участка могильника являются его достаточно узкие хронологические рамки – с рубежа V–IV вв. по начало III в. до н. э. В ходе раскопок было обнаружено 335 амфор разной степени сохранности. Что для нас более важно – было зафиксировано сто керамических комплексов! В это число вошли не только погребения, содержавшие 2 и более амфор (чаще всего две), но и погребения, в которых помимо керамической тары присутствовала чернолаковая керамика, позволяющая уточнить датировку тары. Наличие импорта особенно важно для определения хронологии местной меотской керамики (лепной и кружальной), предметов вооружения и т. д. Необходимость установления возможно более узких датировок этих категорий инвентаря наложило дополнительную ответственность на точность датировки и амфорной тары. Особенно это относится к сосудам, происходящим из погребений, не со-

¹ Исследование выполнено за счет гранта Российского научного фонда (проект № 18-18-00096).

державших иногo импорта. Для обеспечения точности их датировки был использован алгоритм построения хронологических рядов.

Первоначально были детально рассмотрены комплексы, содержавшие клейменные сосуды. Несколько клейм из-за плохой сохранности восстановить не удалось, в большинстве же случаев они были прочитаны и дали надежную датировку. К примеру, установлены узкие хронологические рамки для ранних синопских сосудов, изготовлявавшихся до начала систематического клеймения. Ранее, не имея надежных комплексов, С. Ю. Монахов широко датировал первые выпуски синопской тары первой третью IV в. до н. э. [Monachov 1993, fig. 1.1–4]. Прикубанские погребения № 22 и № 150 позволяют повысить эту дату до конца 380-х гг. до н. э. благодаря присутствию в них гераклейских амфор с клеймами магистрата Этера (рис. 1.1, 4). Погребение № 8 кургана № 3 показывает, что в это же время начинается изготовление синопских амфор и второго, «пифоидного» типа. Вместе с синопской была обнаружена гераклейская амфора с клеймом Аристана (рис. 1.7–9). Это не исключает вероятность изготовления синопских сосудов и в более раннее время, однако комплексов, подтверждающих это, на данный момент у нас нет. Можно уверенно говорить о том, что изготовление тары происходило в рамках двух параллельных типов, условно названных «коническим» (тип I) и «пифоидным» (тип II) по характерным особенностям тулова. Очевидно, что прототипом для сосудов послужила форма амфор Фасоса первой трети IV столетия.

Далее, по степени надежности датировок, следуют комплексы, содержавшие помимо амфоры чернолаковый сосуд (редко два). Сочетание тарной и аттической керамики позволяет взаимно уточнить их датировки. В уже упомянутом погребении № 8 кургана № 3 помимо амфор присутствовала чернолаковая лекана (рис. 1.9). Такие сосуды крайне редки в материалах Северного Причерноморья. Лекана из Прикубанки датируется не позднее 370-х гг. до н. э., хотя имеющиеся на ней следы потертости могут говорить и о более ранней дате изготовления [Лимберис, Марченко, 2010, с. 338, рис. 5.16].

В качестве еще одного примера можно привести погребение № 171, где наряду с амфорой обнаружен поддон чернолакового канфара. И хотя поддон датируется в широком диапазоне второй – третьей четвертей IV столетия, он позволяет установить датировку *неклеименой* амфоры Аканфа (см. подробнее статью С. Ю. Монахова в этом сборнике).

В погребениях № 186 и № 262 помимо амфор Менды и Книда (рис. 2) были обнаружены краснофигурные скифосы и, в одном

случае, поддон чашевидного скифоса, а в другом – чернолаковая солонка (рис. 2.3, 4; 2.7, 8). Благодаря комплексам, где возможна перекрестная датировка, удалось скорректировать даты изготовления синопской тары в период до появления систематического клеймения. Кроме того, в связи с привлечением материалов из других меотских некрополей были уточнены датировки отдельных типов и вариантов кидских амфор, выпускавшихся в IV в. до н. э.²

Установление точных датировок погребений позволило выстроить хронологические ряды для тары основных производственных центров, чья продукция представлена среди импорта Прикубанского могильника. Опорными реперами в них послужили сосуды из узкодатированных комплексов. Остальные амфоры, происходящие из погребений с более широкими хронологическими рамками, подставлялись в данные ряды, исходя из их морфологических особенностей. Благодаря такому подходу удалось установить достаточно надежные даты и для амфор, происходящих из погребений, не содержащих иного импорта. Выстроенные подобным образом типологические линейки позволят в дальнейшем более надежно определять датировку и тарных сосудов из раскопок иных памятников.

Литература

Лимберис Н. Ю., Марченко И. И. Хронология керамических комплексов с античными импортами из раскопок меотских могильников правобережья Кубани // Материалы и исследования по археологии Кубани. 2005. Вып. 5. С. 219–325.

Монахов С. Ю., Кузнецова Е. В., Федосеев Н. Ф., Чурекова Н. Б. Амфоры VI–II вв. до н. э. из собрания Восточно-Крымского историко-культурного музея-заповедника. Каталог. Керчь; Саратов, 2016.

Монахов С. Ю., Кузнецова Е. В., Чурекова Н. Б. Амфоры V–II вв. до н. э. из собрания Государственного историко-археологического музея-заповедника «Херсонес Таврический». Каталог. Саратов, 2017.

Монахов С. Ю., Кузнецова Е. В., Чистов Д. Е., Чурекова Н. Б. Античная амфорная коллекция Государственного Эрмитажа VI–II вв. до н. э. Каталог. Саратов, 2019.

Монахов С. Ю., Кузнецова Е. В., Толстикова В. П., Чурекова Н. Б. Амфоры VI–I вв. до н. э. из собрания Государственного музея изобразительных искусств им. А. С. Пушкина. Саратов, 2021.

Monachov S.J. Les amphores de Sinope // *Anatolia Antiqua*. 1993. Vol. II. P. 107–131.

² Статьи, посвященные обоим сюжетам, будут опубликованы в ближайшее время.

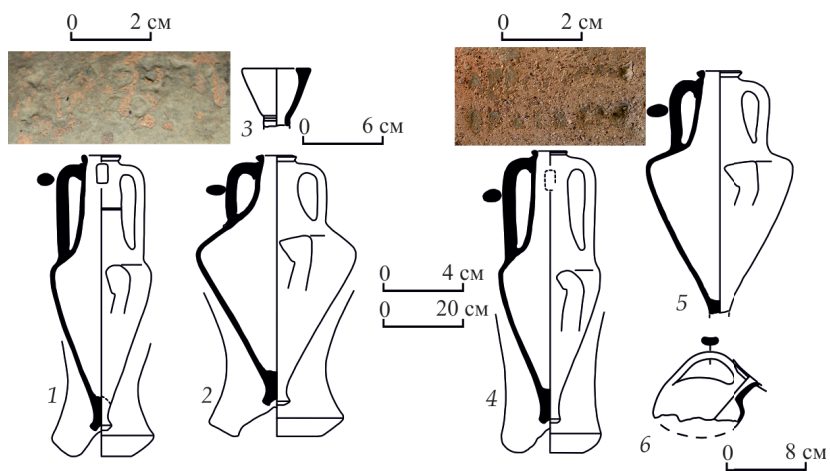

Погребение № 22

Погребение № 150

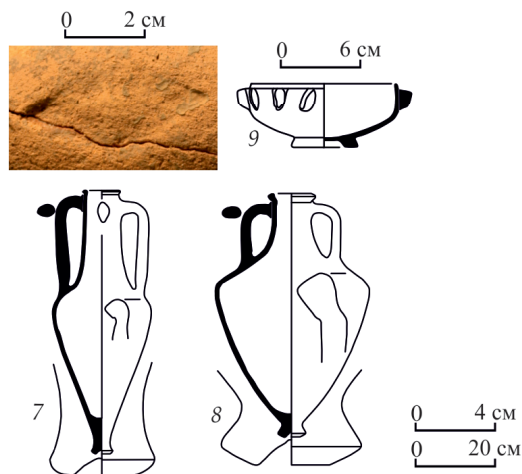

Курган № 3, погребение № 8

Рис. 1. Керамические комплексы Прикубанского некрополя: 1, 4, 7 – амфоры Геракли; 2, 5, 8 – амфоры Синопы; 3, 6, 9 – чернолаковая керамика.

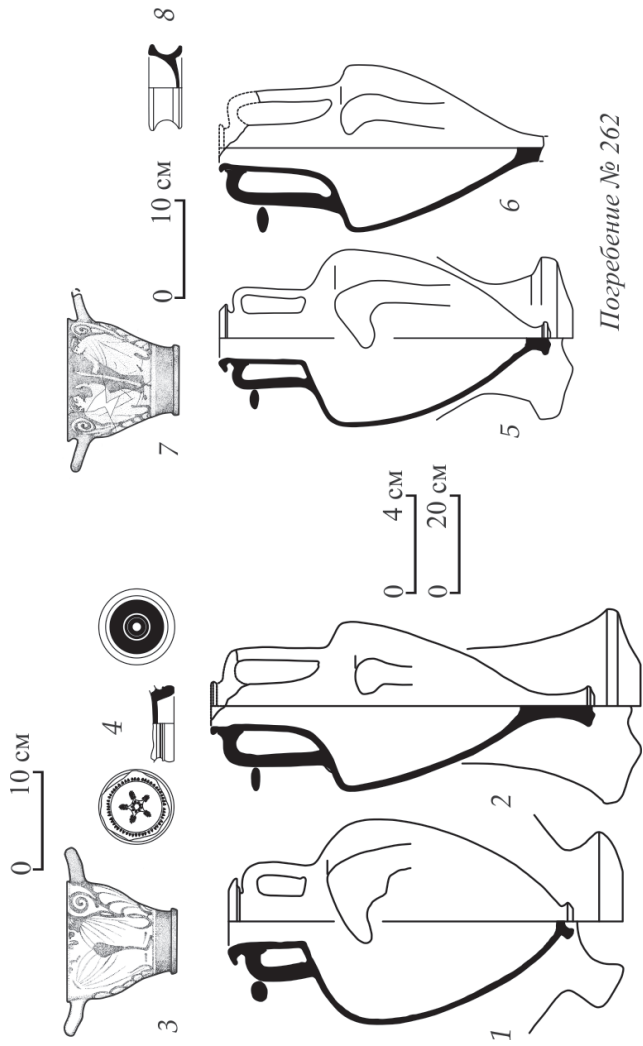

Погребение № 186

Рис. 2. Материалы погребения № 262: 1, 5 – амфоры Книды; 2, 6 – амфоры Менды; 3, 7 – краснофигурные скифосы; 4 – поддон чашевидного скифоса; 8 – чернолаковая солонка.