

Балашовский институт (филиал)
ГОУ ВПО «Саратовский государственный университет
имени Н. Г. Чернышевского»

Актуальные проблемы науки и образования

Сборник научных статей

Под общей редакцией С. А. Ляшко

Балашов
2011

УДК 378+001
ББК 74.58+72
А44

Редакционная коллегия:

М. А. Ляшко — доц., канд. физ.-мат. наук; Т. Н. Смотрова — доц., канд. психол. наук; Е. В. Сухорукова — доц., канд. пед. наук; С. И. Шумарин — доц., канд. филол. наук; В. В. Назаров — доц., канд. ист. наук; А. И. Золотухин — доц., канд. биол. наук; Т. Н. Попова — доц., канд. пед. наук.

Печатается по решению Редакционно-издательского совета
Балашовского института (филиала) ГОУ ВПО «Саратовский государственный
университет имени Н. Г. Чернышевского».

А44 Актуальные проблемы науки и образования : сб. науч. ст. / под общ.
ред. С. А. Ляшко. — Балашов : Николаев, 2011. — 156 с.
ISBN 978-5-94035-448-2

В сборник включены материалы выступлений молодых ученых, представленные для обсуждения на секционных заседаниях ежегодной научно-практической конференции «Актуальные проблемы науки и образования» Балашовского института Саратовского университета, которая состоялась 11—18 апреля 2011 г.

Издание предназначено преподавателям, аспирантам и студентам.

УДК 378+001
ББК 74.58+72

ISBN 978-5-94035-448-2

© Балашовский институт
Саратовского университета, 2011
© Коллектив авторов, 2011

С о д е р ж а н и е

<i>Абрамова И. А.</i> Способы выражения авторской позиции в публицистике (на материале британской прессы о жизни королевской семьи)	7
<i>Агафонова К. Г.</i> Из балашовской микротопонимии	8
<i>Алеева Л. Н.</i> Профилактика тревожности в условиях общеобразовательной школы	10
<i>Алтынов В. В.</i> Влияние средств массовой информации на развитие агрессивности в подростковом и юношеском возрасте	11
<i>Аляев Ф. Ю.</i> Формы физического воспитания со студентами специальной медицинской группы	13
<i>Андреев К. О.</i> Эволюция подходов к трактовке понятия «социальное познание»	14
<i>Анисимова Т. В.</i> Проблема эффективности социальной работы в учреждении стационарного типа	17
<i>Анохина И. А.</i> Физкультурно-оздоровительные мероприятия в режиме дня младших школьников	19
<i>Афанасьева Е. В.</i> Мониторинг здоровья учащихся младших классов МОУ СОШ № 9	21
<i>Афанасьева И. В.</i> Фауна мышевидных грызунов Прихоперья	23
<i>Белюсова С. И.</i> Проектирование информационной системы, автоматизирующей процесс оформления потребительских кредитов Сбербанка России	25
<i>Белунина Е. А.</i> Нарративно-речевой план точки зрения и его представление в романе Б. Стокера «Дракула»	26
<i>Бессмертнова С. В.</i> Нарративные средства очуждения экзистенциальных мотивов в новелле Б. Брехта «Плащ еретика»	28
<i>Бирюкова М. С.</i> К изучению экологии жуков-долгоносиков (<i>Coleoptera, Curculionidae</i>) Саратовского Прихоперья	31
<i>Богина М. Ю.</i> Моделирование деформирования конструктивного элемента в условиях радиационного облучения	33
<i>Бригадиренко М. Н.</i> Освещение подходов к изучению гендерной проблемы в лингвистике и литературоведении	36
<i>Бурдин М. В., Московян Л. Б.</i> Влияние элементов питания на рост и развитие подсолнечника	39
<i>Васильев С. Б.</i> К вопросу о секретной миссии Рудольфа Гесса	40
<i>Вершкова Ю. А.</i> Ирония как стилистический прием в произведениях Курта Тухольского	42
<i>Волков Д. К.</i> Информационная активность подростков в период кризиса идентичности	44
<i>Володина А. А.</i> Имитационное моделирование процесса обработки данных в распределенной вычислительной системе	46

Володченко А. Н. Использование насекомых в исследовательской деятельности учащихся.....	47
Горина П. А. Экспериментальная работа с декоративными видами семейства Лилейные	50
Горнаева С. В. К проблеме переживания чувств вины и стыда и регуляции поведения	51
Гребенщикова Е. М. Автоматизация розничной торговли салона сотовой связи.....	54
Денисова Л. Н. Методические аспекты профильного обучения по биологии.....	56
Донской К. Ю. Социально-психологическая адаптация личности в современном обществе.....	58
Егорова М. А. Зарубежный опыт социальной интеграции детей с ограниченными возможностями	59
Екимова Т. С. «Словарь живого великорусского языка» В. И. Даля как средство формирования языковой и лингвистической компетенции старших школьников	61
Елкина Н. В. Профилактика дорожно-транспортного травматизма у детей дошкольного возраста	62
Еремينا Е. В. Психологическое исследование взаимосвязи личностных особенностей и распределения ролей в современной молодой семье.....	64
Жуликова Ю. В. Виды нарушений осанки у младших школьников и способы ее коррекции.....	65
Земцов П. Н. О флористическом составе сельских территорий (на примере с. Лесное)	67
Зябина О. В. Основные теоретические подходы к определению социального самочувствия	68
Иевлева А. А. Развод родителей как условие снижения уровня самооценки детей младшего школьного возраста	71
Казанкова О. С. Мотивация к физкультурно-спортивной деятельности студентов.....	72
Камардина Ю. С. Тема театра в романе Ч. Дикенса «Жизнь и приключения Николаса Никльби».....	74
Кильдюшова Ю. А. Разработка имитационной модели работы склада готовой продукции.....	77
Киракосян Ж. В. Нарушение ценностных ориентаций как фактор безработицы молодежи.....	79
Коноваленко И. А. Проблемы социализации детей из неполных семей	80
Кривошеева Е. А. Совершенствование преподавания курса «Здоровый образ жизни и его составляющие».....	82
Крючкова Н. С. Муаммар Каддафи: лидер ливийской революции или «бешеный пес Ближнего Востока»?	84
Кузина Н. В. Формирование здоровья ребенка в семье	85

<i>Мальцева О. А.</i> Элективный курс «Числа Фибоначчи» в предпрофильной подготовке школьников	87
<i>Медведева Н. А.</i> Особенности подготовки студентов к реализации программы «Основы здорового образа жизни» в условиях педагогической практики	89
<i>Морозова Т. И.</i> Психологическое исследование особенностей функционально-ролевой структуры и удовлетворенности браком молодой семьи	92
<i>Мохонь Е. П.</i> Исследование эколого-гигиенического состояния общеобразовательных учреждений	94
<i>Орлова А. С.</i> Оценка силы действия фитонцидов комнатных растений	95
<i>Орлюк Д. А.</i> Экономический кризис — 2008: мировой опыт и отечественная практика	97
<i>Плешакова А. Ю., Тарунтаева К. С.</i> Использование мультимедийных обучающих программ в семейном умственном воспитании	98
<i>Плотникова О. П.</i> Проблема лидерства в спортивном коллективе	100
<i>Полянская О. А.</i> Музыкальное и художественное образование и воспитание младших школьников на уроках музыки	101
<i>Пономарева М. А.</i> Дифференциация критериев вывода в ремонт магистрального газопровода на основе нечеткой логики	102
<i>Попов А. В.</i> Организация занятий по физической культуре со студентами, освобожденными от практических занятий	105
<i>Попова Д. А.</i> Оценочный компонент концепта «президент» в американском политическом дискурсе	108
<i>Рагрина В. Б.</i> Национально-культурные стереотипы в межкультурной коммуникации	109
<i>Рожкова Т. А.</i> Показатели функциональных реакций сердечно-сосудистой системы студентов Волгоградской области из различных районов проживания	111
<i>Романенко А. С.</i> Культурные проекции образа князя Мышкина в романе Ф. М. Достоевского «Идиот»	113
<i>Руднева Е. С.</i> Древнерусские причастия с суффиксами -уч-/-юч-, -ач-/-яч- (история и современное состояние)	114
<i>Рыльская М. В.</i> Проект автоматизация учета, начисления и выплаты пенсий	116
<i>Рыльский О. Н.</i> Совершенствование учебного процесса в вузе	118
<i>Рябихина О. Б.</i> Работа социального педагога с одаренными детьми	120
<i>Сахарова О. С.</i> Социологический анализ отношения студентов педагогического вуза к здоровому образу жизни	122
<i>Свиридов В. В.</i> Проблема дефицита двигательной активности у студентов специальной медицинской группы	123
<i>Синельникова Е. В.</i> Новые подходы к изучению иностранного языка на неязыковых факультетах	126
<i>Смотров А. А.</i> Роль студенческого совета в общественной жизни факультета социальной работы	129

Смыкова Л. А. Особенности работы социального педагога с дезадаптированными подростками	130
Снурицин В. А. Плазменный громкоговоритель	132
Степанов Р. А. Использование факторного анализа при исследовании интернальности	134
Степанова Е. А. Автоматизация розничной торговли	136
Сухина Е. В., Чекалова Н. Г. Проблема ребенка-изгоя в классе.....	138
Ткачук Д. В. К проблеме сравнительного анализа новеллы «Белокурый Экберт» Л. Тика и одноименной баллады В. А. Жуковского.....	139
Тюриня Я. С. К вопросу о мифопоэтике рассказа И. А. Бунина «Последнее свидание»	142
Фалько А. О. К вопросу о гражданском браке	143
Хромова С. Ю. Жанровая Специфика пьесы Ф. Шиллера «Дон Карлос»	145
Цельх Н. В. Программа социально-педагогической деятельности с несовершеннолетними правонарушителями.....	148
Черникова Е. С. Процессы категоризации и категории в поэтической картине мира	149
Чурзина Н. С. Графическое изображение юмористических текстов в мультимедийном дискурсе	151
Шанева Е. И. Сервисы WEB и методика их изложения в курсе информатики средней школы	153
Шишкова Ю. А. Взаимосвязь ролевых ожиданий и притязаний в браке с адаптацией молодых супружеских пар.....	154
Щербинина А. М. Римская клиентела.....	156

*И. А. Абрамова
г. Балашов, БИСГУ*

**Способы выражения авторской позиции в публицистике
(на материале британской прессы о жизни королевской семьи)**

В статье рассматриваются некоторые языковые способы выражения голоса автора в публицистических материалах британской прессы.

Автор публицистических статей должен не просто проинформировать читателя об актуальных событиях, но и дать оценки, выводы, прогнозы. Мнение, выраженное на газетной полосе, адресовано широкой аудитории. В связи с этим социальная ответственность за сказанное резко возрастает. Материал ориентирован на аудиторию, не придерживающуюся данного мнения. Он призван ее переубедить. Журналист использует простой для понимания разговорный язык, не требуя от читателя особого напряжения. Его материалы можно легко воспринимать. Иногда он вводит автобиографические элементы, которые могут не только развлечь читателя и послужить иллюстрацией к размышлениям, но и сблизить автора с читателем через общность элементов биографии.

Системный анализ способов представления голоса автора в журналистском нарративе представлен в ряде статей Л. В. Татару¹. В частности,

¹ Татару Л. В. История знаменитости как новый феномен массовой культуры // Филологические науки. 2010. № 5/6. С. 46—55.

голос автора выражается через эмотивную лексику (We saw the highs, the lows, the smiles and the tears.) и экспрессивную лексику (вплоть до «f...-words») (Queen Victoria loathed being pregnant), восклицательными и вопросительными предложениями (Shouldn't such noble worn have a voice in the government, argue the suffragettes?)². Имплицитная оценка автора выражается в метафорах (a crown is merely a hat). Эксплицитная оценка может быть заложена в контексте. Контекст — мощный механизм формирования нужной оценки у нейтральной номинации. Оценка закладывается не в сему (основное значение) номинации, а в ее словесное окружение. Так, например, в статье «Queen and working mother» по контексту становится понятно, что данная статья написана в духе феминизма. Оценочное отношение автора может быть как апологетическое, так и критическое. Апологетическое отношение — это, прежде всего, пропаганда, где автор выступает как агитатор. Выражая критическое отношение, автор выступает как полемист и часто бывает ироничен. Например, в статье «The Royal Squeeze», автор приравнивает королеву к простым людям (like all the rest of us). Квазисинонимическая ситуация — выстраивание в один ряд слов, сближающихся по смыслу только в рамках определенного контекста — также носит воздействующий характер и указывает на присутствие голоса автора (Today Queen Victoria seems severe, remote, alabaster).

К. Г. Агафонова
г. Балашов, БИСУ

Из балашовской микропонимии

В статье рассматриваются онимы города Балашова: их состав, особенности номинации и структуры.

Интерес к микропонимам города Балашова большой и постоянный. Не угасает он и в настоящее время. Нами собрано и проанализировано 252 онима. Они представлены следующими группами: ойконимом (названием любого населенного пункта, от города до отдельно стоящего дома): Балашов (1 единица); гидронимом (названием любого водного объекта): Хопер (1 ед.); урбанонимами: годонимами (названиями линейных объектов в городе): улицы Автозаводская, Белинского и др.; переулки Астраханский, Водный и т. д. (241 ед.); оронимами (названиями гор, возвышенностей): Богатырка, Крутица, Собачий хутор и др. (7 ед.); названиями оврагов: Ерменихинский, Ильменский, Кошачий (3 ед.).

Интересно установить мотивы номинации улиц города. В настоящее время их 7, в советский период их было больше — 11. Подавляющая

² Там же.

часть улиц Балашова, появившихся после 1917 г., была названа по географическому положению (ул. Южная и др.), по направлению дорог, ведущих в те или иные населенные пункты (ул. Саратовская и др.), по названию рек (ул. Хоперская и др.), по названию оврагов (Ерменихинский пер.), по постройкам и предприятиям (ул. Заводская и др.), по фамилиям писателей, поэтов, композиторов, политических и общественных деятелей и т. д. (ул. Пушкина и др.), по редкой мотивации (ул. 8 Марта).

В структурном отношении большинство годонимов г. Балашова являются однословными (ул. Радищева, пер. Западный).

На территории города протекает река Хопер. Из уст в уста, из поколения в поколение передается легенда о том, как давным-давно в Попереченской степи старик по имени Хопер набрел на холм, из подножья которого били двенадцать ключей. Старик соединил русла ручейков в один, построил небольшую мельницу и заставил работать на себя эту речушку. Назвали речку его именем — Хопер. Это народная версия. Есть и научные объяснения происхождения названия. Так, А. И. Соболевский предполагал иранское происхождение: ху — «хороший», перена — «полный». Справедливо против этого высказался М. Фасмер, однако предлагаемая им этимология из славянского хопити — «хватать, тащить, влечь» — неубедительна. В. А. Никонов считал, что, вероятно, первоначальная форма онима подверглась слишком большому изменению, поэтому невозможно точно установить ее этимологию.

Интересны названия возвышенностей, холмов Балашова (в народе их называют горами). Можно выделить ряд их классификационных признаков. По принципам номинации они делятся на две группы: 1) по фамилиям поселенцев и владельцев земель: Чувилкина, Наумкина, Татарникова, Сушкова, Трушкина; 2) по особенностям фауны: Собачий хутор. Названия холмов и возвышенностей различны и по структуре. Среди них выделяются как однословные микротопонимы (оронимы, образованные от имен и фамилий на -ин, -ов: Чувилкина, Наумкина, Сушкова, Трушкина, оронимы-прилагательные, образованные от существительных с помощью морфологического суффиксального способа словообразования: Татарникова), так и онимы, образованные путем словосочетания прилагательное+существительное: Собачий хутор.

На территории г. Балашова находится большое количество оврагов, однако многие из них безымянные. Жители, как правило, говорят лишь о трех оврагах, которые имеют названия. Через железную дорогу от Ветлянки протянулся Кошачий овраг. Ильменский (Безымянный) овраг начинается напротив комбината хлебопродуктов и заканчивается перед старым железнодорожным вокзалом. А деревня Ермениха, существовав-

шая до 1938 г., дала название еще одному оврагу — Ерменихинскому (он находится в Козловке).

Сбор и изучение микротопонимов г. Балашова необходимо продолжить. Это интересная страница региональной ономастики малой родины.

Л. Н. Алеева
г. Балашов, БИСГУ

Профилактика тревожности в условиях общеобразовательной школы

*В статье рассматривается сущность понятия «тревожность»,
ее причины, выдвигаются возможные пути профилактики
тревожности у старших подростков в условиях массовой
общеобразовательной школы.*

Проблема профилактики тревожности является одной из самых актуальных проблем в современной психологии и педагогике. Среди негативных переживаний человека тревожность занимает особое место, часто она приводит к снижению работоспособности, продуктивности деятельности, к трудностям в общении. Человек с повышенной тревожностью впоследствии может столкнуться с различными соматическими заболеваниями. В состоянии тревоги мы, как правило, переживаем не одну эмоцию, а некоторую комбинацию различных эмоций, каждая из которых оказывает влияние на наши социальные взаимодействия, соматическое состояние, восприятие, мышление, поведение.

В настоящее время увеличилось число детей, отличающихся повышенным беспокойством, неуверенностью, эмоциональной неустойчивостью. Возникновение и закрепление тревожности связано с неудовлетворением возрастных потребностей ребенка.

Тревожность в подростковом возрасте может быть следствием переживания психотравмирующих ситуаций и затем закрепиться как личностная особенность.

Тревожность (А. И. Захаров) — индивидуальная психологическая особенность, состоящая в повышенной склонности испытывать беспокойство в различных жизненных ситуациях, в том числе и тех, объективные характеристики которых к этому не предрасполагают. Из-за нарастания тревожности и связанной с ней низкой самооценки снижаются учебные достижения, закрепляется неуспех. Неуверенность в себе приводит к ряду других особенностей — желанию бездумно следовать указаниям взрослого, действовать только по образцам и шаблонам, боязни проявить инициативу, формальному усвоению знаний и способов действий.

Особенно острой проблема тревожности является для учащихся подросткового возраста. В силу ряда возрастных особенностей подростниче-

ство часто называют «возрастом тревог». Среди возможных причин возникновения тревожности могут выступать: физиологические особенности (особенности нервной системы — повышенная чувствительность или сензитивность), индивидуальные особенности, взаимоотношения со сверстниками и с родителями, проблемы в школе.

А. М. Прихожан в работе по профилактике тревожности выделяет психологическое просвещение родителей и учителей как одно из важнейших в предотвращении невротических расстройств и проблем в поведении учащихся. Психологическое просвещение родителей осуществляется в форме лекций, бесед. Основная задача такой работы — формирование у родителей представления о том, что им принадлежит решающая роль в профилактике тревожности и ее преодолении, обучение их конкретным способам преодоления повышенной тревожности у подростка.

В психологическом просвещении педагогов значительное внимание уделяется прежде всего объяснению того, какое влияние может оказать тревожность как устойчивая черта личности на развитие подростка, успешность его деятельности, его будущее. Особое внимание уделяется формированию правильного отношения к ошибкам, умению использовать их для лучшего понимания материала. Известно, что именно «ориентация на ошибку», которая нередко подкрепляется отношением педагогов к ошибкам как к недопустимому, наказуемому явлению, — одна из основных форм школьной и тестовой тревожности. Важнейшей составляющей психопрофилактики является и непосредственная психологическая работа с подростками, ориентированная на выработку и укрепление уверенности в себе, собственных критериев успешности, умения вести себя в трудных ситуациях, в случаях неуспеха.

Литература

1. Захаров А. И. Неврозы у детей и подростков. Л.: ЛГУ, 1988.
2. Прихожан А. М. Причины, профилактика и преодоление тревожности // Психологическая наука и образование. 1998. № 2. С. 11—17.

В. В. Алтынов
г. Балашов, БИСУ

Влияние средств массовой информации на развитие агрессивности в подростковом и юношеском возрасте

В статье рассматривается проблема влияния средств массовой информации на развитие агрессивности в подростковом и юношеском возрасте.

В последнее время особую тревогу у родителей и специалистов вызывают модели агрессии, демонстрируемые по телевидению. И это не случайно, ведь вербальная и физическая агрессия на наших телеэкранах вовсе не редкость. Дети очень часто сталкиваются с насилием в масс-медиа, напрашиваются выводы, что подобная «видеодиета» может повысить у них склонность к агрессивному поведению. Эта тема, представляющая особый интерес для науки и обладающая высокой социальной значимостью, последнее время вызывает пристальное внимание исследователей³.

Цель исследования — влияние средств массовой информации на развитие агрессивности в подростковом и юношеском возрасте.

Гипотеза — развитие осознанного медиапотребления способствует снижению агрессивности.

Исследование проводилось на базе МОУ СОШ № 7 г. Балашова. В нем принимали участие 30 учеников 10-х классов в возрасте от 15 до 17 лет. Были применены следующие методы: наблюдение, беседа, анкетирование и тестирование. В качестве методик исследования использовались: 1) опросник Басса-Дарки, позволяющий выявить уровень физической агрессии; 2) тест А. Ассингера «Оценка агрессивности в отношениях»; 3) личностный опросник МСИА «Мотивационная структура информационной активности»; 4) опросник ИСМ (индивидуальный стиль медиапотребления).

Исследование показало следующие результаты:

1) у агрессивных детей доминирующим мотивом медиапотребления является компенсаторный: дети с повышенным уровнем агрессии стремятся заменить недостающее им в реальной жизни общение, социальный статус и т. п. виртуальным;

2) у подростков проявляется тенденция к чрезмерной вовлеченности в медиапотребление, то есть не могут прожить без ТВ и компьютера ни одного дня;

3) у испытуемых с повышенным уровнем агрессивности диагностируется низкий уровень развития умений и навыков самоконтроля, способности к критичному анализу медиаинформации, неразборчивости в выборе ее источников и содержания. Процесс формирования привычек медиапотребления имеет крайне хаотичный характер, что приводит к нарушению необходимого баланса между временем, отводимым на медиапотребление, и временем, затрачиваемым на все остальные виды деятельности;

4) у респондентов с повышенным уровнем агрессивности был выявлен низкий уровень развития знаний, умений и навыков, способствующих

³ Долгов Ю. Н., Коповой А. С., Малоченко Г. Н. и др. Развитие культуры медиапотребления: социально-психологический подход: моногр. / под ред. Г. Н. Малоченко, А. С. Коповой. Саратов: Изд-во Сарат. ун-та, 2009. 208 с.

продуктивному поиску актуально значимой информации, не могут «фильтровать» информацию и получают огромное количество не нужной и способствующей развитию агрессии информации.

Далее проводилась психолого-педагогическая программа «Развитие осознанного медиапотребления», затем — повторно методики Басса-Дарки и тест А. Ассингера, по результатам которых у 80 % агрессивных детей снизился уровень агрессии (подтверждается методами математической статистики).

Таким образом, программа развития осознанного медиапотребления способствовала снижению агрессии у респондентов.

Ф. Ю. Аляев
г. Балашов, БИСУ

Формы физического воспитания со студентами специальной медицинской группы

В статье рассматриваются формы физического воспитания со студентами специальной медицинской группы.

Физическое воспитание студентов вузов, отнесенных по состоянию здоровья к специальной медицинской группе (СМГ), в последние годы является важной и актуальной темой из-за возрастания числа студентов с различными отклонениями в состоянии здоровья.

Правильно организованные систематические занятия физическими упражнениями — важнейшее средство укрепления здоровья студенческой молодежи. Они улучшают физическое развитие, повышают функциональные возможности организма студентов, отнесенных по состоянию здоровья к СМГ, и уровень их физической подготовленности [1].

Высокая эффективность занятий достигается правильным выбором методических приемов. Определяя содержание каждого занятия, преподаватель должен уметь подобрать и использовать наиболее рациональные средства и методы физического воспитания, отвечающие состоянию здоровья и уровню физической подготовленности занимающихся, и при этом учитывать медицинские противопоказания и педагогические рекомендации.

В работе с учащимися СМГ используют ряд форм физического воспитания, каждая из которых обеспечивает свойственный лишь ей результат. Основной формой физического воспитания являются учебные занятия которые должны проводиться систематически, не менее двух раз в неделю [2].

Также к формам физического воспитания студентов СМГ относятся:

утренняя гигиеническая гимнастика (УГГ) — обязательная форма занятий физическими упражнениями. Необходимо иметь в виду, что она не может быть заменена вводной, так как у этих видов гимнастики разные

задачи. УТГ помогает организму, расслабившемуся во время ночного сна, перестроиться на активную деятельность в течение дня, ликвидировать застойные явления во внутренних органах и привести ЦНС и нервно-мышечный аппарат в рабочее состояние. Таким образом, утренняя гигиеническая гимнастика решает задачу восстановления функционального состояния организма после отдыха;

вводная гимнастика, выполняющаяся непосредственно перед учебной деятельностью, в отличие от утренней гигиенической выполняет задачу подготовить организм к предстоящему новому виду деятельности;

физкультурная пауза и *физкультминутка* вместе с вводной гимнастикой представляют собой воздействия, используемые в процессе учебного дня с целью обеспечить наиболее эффективный, активный отдых студентам. Физкультурную паузу (5—8 мин) целесообразно применять при длительной умственной деятельности [3].

Домашние задания по физическому воспитанию имеют существенное значение для повышения его эффективности. Наблюдая в процессе учебных занятий за ходом улучшения физической подготовленности и выявляя при этом отстающие ее стороны, преподаватель дает задания для самостоятельной работы студентам по развитию отдельных физических качеств, формированию отстающих двигательных навыков и т. д. Основное условие успешности этой работы — назначение в качестве домашних заданий с точным указанием необходимых дозировок таких упражнений, которые юноша или девушка смогут правильно выполнить.

Также студенты специальной медицинской группы по рекомендациям преподавателя и врача могут дополнительно заниматься корригирующей гимнастикой, использовать другие формы физкультурно-оздоровительной работы.

Литература

1. Булич Э. Г. Физическое воспитание в специальных медицинских группах: учеб. пособие для техникумов. М.: Высш. шк., 1986. 255 с.
2. Маринченко А. Л. Физическое воспитание учащихся специальных медицинских групп. М., 1992. 35 с.
3. Сетяева Н. Н. Физическое воспитание в специальных медицинских группах педагогического вуза // Теория и практика физической культуры. 2010. № 2. С. 34—38.

К. О. Андреев
г. Балашов, БИСУ

Эволюция подходов к трактовке понятия «социальное познание»

В статье рассматриваются подходы к интерпретации понятия «социальное познание». На основании трех исторических контек-

стов, в которых формировалось данное понятие, выделяются и рассматриваются три подхода к трактовке социального познания: философский, социологический и психологический.

Рассматривая развитие представлений о понятии «социальное познание», можно выделить три ключевых контекста, в которых оно формировалось. Эти контексты являются основными подходами, определявшими трактовку данного понятия. Чтобы яснее понимать современные представления о социальном познании важно проследить путь эволюции этих представлений.

Первым подходом к интерпретации данного понятия является философский. Изначально данный подход рассматривал социальное познание как попытку связи человеческого познания с реальными условиями его существования в социальном мире. Спустя время этот вопрос стал рассматриваться как вопрос единства (или различия) двух конкретных форм познания: физического и социального (духовного) мира.

Труды Платона проводят черту между «истинным знанием» и «мнением».

Все представители философии XVII в. участвовали в разработке идеи о том, что человек — это часть природы, однако он обладает ключевой способностью — разумно и рационально мыслить, что дает действию свободу.

Р. Декарт был автором известного выражения «мыслью, следовательно, существую»), суть которого заключается в провозглашении силы разума.

Его прямым оппонентом стал Т. Гоббс, предположивший, что обнаружение связей между людьми, которые осуществляют познавательный процесс, поможет еще глубже понять природу познания, так как люди обмениваются друг с другом знаниями, воплощенными в конкретные слова («метки»). Таким образом, в познавательный процесс была введена коммуникация.

Д. Локк представляет возможности разума с позиции регуляции практического поведения личности с целью продолжения социально-общественной жизни и «нахождения в ней удовольствия».

Социальным по своей природе сознание определяет И. Кант. Индивидуальное знание определяется приобщением к всемирно-историческому потоку знания посредством системы понятий и категорий, выработанных им. В начале XX в. неокантианство стремилось доказать принципиальное различие двух типов наук, «наук о культуре» и «наук о природе», а позитивизм был устремлен к созданию новой науки, социологии, которая была призвана твердо встать на фундамент аналитического знания.

Философская концепция марксизма утверждала, что сознание само по себе формируется в результате непосредственной практической деятельности и содержит в себе общественно-исторический опыт всего человечества. Познавательная деятельность, в свою очередь, имеет социально обу-

словенный характер, так как содержит в себе процесс межличностной коммуникации.

Вторым подходом к трактовке понятия «социальное познание» является социологический подход. Здесь сделана попытка исследовать социальное познание в качестве социального явления при выделении следующих сфер: социальная детерминация форм знания, возможностей хранения этого знания и использования его различными социальными группами общества, социальная обусловленность знания в зависимости от типов в определенные периоды, а также социальная структура формирования знаний и социальные институты.

Классики социологии П. Сорокин, М. Вебер, Э. Дюркгейм и ряд других исследователей в своих трудах заложили немало новых подходов. По П. Сорокину, сама социальная жизнь представляет собой систему разнообразных «социальных взаимодействий», скомпонованных в различные системы. М. Вебер считал, что для изучения социальной действительности социолог вырабатывает особые понятия, абстракции — «идеальные типы», с помощью которых затем строятся типологии разнообразных общественных систем. Э. Дюркгейм в своей социологии, наоборот, продолжил позитивистскую традицию. По его словам, суть общества состоит в системе «коллективных представлений», которые в нем формируются и не могут быть выражены индивидуальными представлениями конкретных людей о каком-либо социальном явлении.

Развитие представлений о социальном познании, прежде всего, подразумевало более четкое определение принципа его детерминации социальными факторами, и, как следствие, понимание его природы. Данные мысли особенно конкретно были представлены в рамках социологии знания (или социологии познания) — самостоятельной области, выделившейся из социологии, предмет которой — изучение знания как социального явления. Ее родоначальниками стали М. Шелер и К. Маннгейм.

Для Роберта Мертона знание представляет собой «психическую продукцию», имеющую две базы: социальную и культурную.

60-е г. XX в. ознаменовались тем, что Франкфуртской философской и социологической школой была сформулирована своя концепция социального познания с ключевым понятием «одномерного человека».

Таким образом, в отличие от философского подхода к вопросу здесь обозначены многие новые проблемы, касающиеся специфики самого предмета социологии. Проблема разрабатывается более детально, количество затрагиваемых вопросов, непосредственным образом касающихся различных сторон взаимоотношений общества и знания, значительно возрастает, ряд вопросов рассматривается сквозь призму связи познания и действия в намного более значительной степени.

Третьим ключевым подходом к трактовке социального познания стала психология. Психологический подход берет свое начало с 70-х гг. XX в., когда

в социально-психологических изданиях стали подниматься вопросы, в итоге объединенные в новое направление — «психология социального познания».

Г. М. Андреева в своей статье «К проблематике психологии социального познания» дает два объяснения тому, что психология обратила свое внимание на давно обозначенную проблему именно во второй половине XX столетия⁴.

Первая причина заключается в том, что вся предшествующая традиция, развитая в философии и в классическом варианте социологии знания не делала должного различия между двумя возможными акцентами при изучении социального познания. Первый из них представляет собой анализ методологии социального познания, второй акцент — это познание социального мира обыкновенным человеком. Социальную психологию интересует последнее.

Второй причиной является сама логика развития этой науки. Познавательные процессы — традиционный раздел общей психологии — во второй половине века начал все больше выделяться в предмет особой отрасли психологической науки — когнитивную психологию. Однако вскоре возникла угроза оторваться от того процесса познания, который проходит в реальном мире, и в когнитивной психологии были заявлены подходы, направленные на анализ в условиях естественной целенаправленной деятельности. Это стало шагом навстречу социально-психологическому исследованию когнитивных процессов. Оказалось, что социальная психология больше всех готова стать непосредственной предшественницей психологии социального познания.

Г. М. Андреева называет три ключевых области, где практически сложились предпосылки для нового широкого фронта исследований: это проблематика межличностного восприятия (и вообще социальной перцепции), анализ атрибутивных процессов и теории когнитивного соответствия.

Внимательно рассмотрев богатую историю развития представлений о понятии «социальное познание», можно увидеть важное историческое значение, которое оно занимало в умах и трудах большого количества философов, социологов и психологов. Этот факт дает основание сделать ясный вывод о значимости и актуальности этого понятия, а также о важности и необходимости продолжения исследований, связанных с ним.

Т. В. Анисимова
г. Балашов, БИСТУ

Проблема эффективности социальной работы в учреждениях стационарного типа

⁴ Андреева Г. М. К проблематике психологии социального познания. URL: <http://flogiston.ru/articles/social/andreeva>

В статье рассматриваются основные показатели, определяющие качество жизни пожилых людей в условиях стационарных учреждений, определяется взаимосвязь данных характеристик с эффективностью социальной работы с лицами старшего возраста.

В контексте проблемы старения населения особую значимость приобретает попечительство — социальная работа с пожилыми людьми, неспособными в полной мере (или вообще) осуществлять свои права и выполнять обязанности по состоянию здоровья, главной формой которого является функционирование системы домов-интернатов.

Эффективность социальной работы в учреждениях стационарного типа определяется многими факторами и, в частности, качеством жизни пожилых людей, проживающих в домах-интернатах.

Качество жизни — это комплексная интегральная характеристика положения человека в различных социальных системах и структурах, выражающая степень его социальной свободы, возможности всестороннего развития и реализации его способностей и жизненных планов. Оценка качества жизни включает в себя параметры социальной активности, жизнедеятельности, состояния здоровья, правовой защищенности.

Исследование качества жизни лиц пожилого и старческого возраста и определение взаимосвязи данной характеристики с эффективностью социальной работы проводилось на базе дома-интерната для престарелых и инвалидов города Балашова. В нем принимали участие 183 пожилых человека, из них 32 % — мужчины, 68 % — женщины.

Исследование с помощью специально разработанной анкеты позволило получить следующие результаты.

Так, проблема здоровья является одной из самых актуальных для лиц пожилого возраста: 70 % опрошенных пожилых людей выразили жалобы.

Второй по значимости для пожилых людей является проблема общения: на вопрос о том, общаются ли проживающие в доме-интернате с родственниками и сослуживцами отрицательно ответили 30 %.

Создание собственной семьи как желательной перспективы рассматривают лишь 7 % пожилых людей, причем мужчины в четыре раза чаще стремятся к созданию семьи, чем пожилые женщины.

Весьма актуальными для проживающих в доме-интернате являются и вопросы материальных трудностей. Эта проблема, по данным нашего исследования, является третьей по значимости после проблем здоровья и общения.

Условиями проживания (комнатой, в которой проживают) не удовлетворены 15 % пожилых людей; обстановку своей комнаты хотели бы изменить 33,3 % опрошенных. Совместное проживание в комнате устраивает большинство респондентов, на возможность проживать изолированно отрицательно ответили 76 %.

Социальная активность проживающих в доме-интернате достаточно высока: так, 83 % пожилых людей участвуют в мероприятиях, специально организуемых для них сотрудниками дома-интерната.

Отношением к себе сотрудников дома-интерната удовлетворены 95 % проживающих.

В то же время ни хорошее отношение сотрудников, ни материальный достаток, ни комфортные условия проживания не могут заменить пожилым эмоциональной теплоты и внимания близких. Очевидно, именно этих составляющих не хватает 64 % опрошенных пожилых людей для ощущения себя счастливыми.

Таким образом, результаты проведенного нами исследования, подтвердили предположение о том, что эффективность социальной работы в условиях дома-интерната во многом определяется качеством жизни пожилых, проживающих в учреждениях данного типа. При соответствующем отношении к пожилым людям со стороны государства, общественных и других объединений и организаций, общества в целом их жизнь может быть достаточно полноценной.

И. А. Анохина
г. Балашов, БИСУ

Физкультурно-оздоровительные мероприятия в режиме дня младших школьников

В статье рассмотрены вопросы эффективности физкультурно-оздоровительных мероприятий в режиме дня младших школьников.

Исследования последних лет выявили тенденцию к ухудшению состояния здоровья учащихся общеобразовательной школы и неудовлетворительный уровень владения ими основными показателями, характеризующими подготовленность по учебному предмету «Физическая культура».

Одной из эффективных форм занятий физической культурой в режиме дня общеобразовательной школы, которая может снизить указанные негативные моменты, являются мероприятия, используемые в системе физкультурно-оздоровительной деятельности.

Физкультурно-оздоровительная деятельность — это система различных физкультурно-спортивных мероприятий, направленных на оздоровление занимающихся людей. По своему содержанию и организационным формам физкультурно-оздоровительная работа имеет два направления:

1. Мероприятия, направленные на поддержание достаточно высокого уровня умственной работоспособности (гимнастика до учебных занятий, подвижные перемены, физкультурные минутки (паузы), физкультурные праздники и походы).

2. Мероприятия, направленные на повышение двигательной активности и двигательной подготовленности (кружки физической культуры, группы общей физической подготовки) [2].

На основе теоретического исследования нами разработана программа организации физкультурно-оздоровительной работы среди учащихся младших классов в рамках первого направления. Программа состоит из трех блоков:

1. Блок мероприятий проводимых на уроке (упражнения для снятия общего или локального утомления («Буратино», «Лягушки»), упражнения для кистей рук («Птичка», «Здравствуйте» и другие), гимнастика для улучшения слуха, упражнения, корректирующие осанку («Кузнечики»), дыхательная гимнастика («Чудо-носик»).

2. Блок мероприятий проводимых на переменах (подвижные игры на перемене («Класс, смирно», «Светофор», «Два мороза» и другие).

3. Блок мероприятий проводимых на уроке физической культуры (упражнения, укрепляющие мышцы туловища и способствующие правильной осанке («Кошечка добрая — кошечка сердится», «Птичка» и другие) [1].

На итоговом этапе определена эффективность предложенной программы. Исследование проводилось до и после внедрения программы, на базе Гимназии имени Ю. А. Гарнаева в 4а классе (21 человек).

Задачи исследования:

- 1) определить уровень отвлечений учащихся в процессе урока;
- 2) определить уровень активности, самочувствия и настроения по методике «САН».
- 3) определить свойства нервной системы по методике Е. П. Ильина;
- 4) проследить динамику утомляемости учеников в процессе учебной деятельности по «Корректурной пробе».

На основе полученных данных можно сделать вывод: в начале учебного дня активность класса высокая, в течение учебного дня активность класса снижается, но использование Программы позволяет снизить уровень утомляемости у учащихся, о чем говорят результаты исследования (см. рис.).

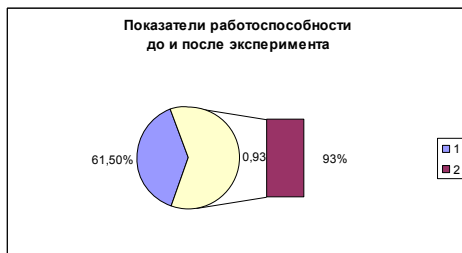

Уровень утомляемости учащихся

Таким образом, предложенная и апробированная нами программа позволяет увеличить работоспособность школьников в течение занятий на 31,5 %. Данное обстоятельство свидетельствует об эффективности разработанной программы, в рамках которой система физкультурно-оздоровительных мероприятий для учащихся начальной школы будет наиболее эффективной при условии:

- комплексного применения физкультурно-оздоровительных мероприятий;
- учета состояния здоровья и функциональных возможностей учащихся.

Литература

1. Жуков М. Н. Подвижные игры: учеб. М., 2000.
2. Физкультурно-оздоровительная работа в школе / под ред. А. М. Шлемина. М.: Просвещение, 1988.

Е. В. Афанасьева
г. Балашов, БИСГУ

Мониторинг здоровья учащихся младших классов МОУ СОШ № 9

В статье освещается ход реализации комплексно-целевой программы «Здоровье» на базе МОУ СОШ № 9 г. Балашова, представлены показатели здоровья учащихся 4-х классов данной школы.

Большое влияние на здоровье школьников оказывает здоровьесберегающая образовательная среда, которая включает в себя как весь комплекс условий осуществления образовательного процесса, так и обстановку в классе, школе и в течение образовательной деятельности дома.

Особое значение имеет рациональная организация самого образовательного процесса. Сказываются на здоровье детей и преобладающие формы организации урока, сопровождающие моторно-инновационной позой учащихся с теми последствиями, которые свойственны гипокинезии.

Предметом исследования — здоровьесберегающая организация учебно-воспитательного процесса в младших классах МОУ СОШ № 9.

Объект — организация образовательного процесса в младших классах.

В ходе исследования организации учебно-воспитательного процесса получены следующие данные: расположение здания и прилегающих к ней территорий, площадь классной комнаты соответствуют санитарно-гигиеническим требованиям; ориентация окон в классах (Ю, ЮВ), освещение и состояние воздушной среды удовлетворительное, мебель соответствует норме с учетом расстояния от доски до парт; проводится каж-

додневная влажная уборка класса. При составлении расписания учтена динамика уменьшения работоспособности учащихся в течение учебного дня и учебной недели. На уроках проводятся физкультминутки и динамическая пауза.

В МОУ СОШ № 9 с 2007 г. реализуется комплексно-целевая программа «Здоровье», где процесс образования проводится по системе Базарного, включающий направления:

- образовательное;
- медико-профилактическое;
- физкультурно-оздоровительное;
- психологическое.

Нами был разработан комплекс диагностических методик, направленных на оценку физического, психического, социального здоровья учащихся 4-х классов.

Для оценки физического здоровья определены антропометрические показатели, подсчитаны индексы Кетле, Робинсона, Руфье; психического здоровья — «Числовой квадрат», тест Керна-Ирасека, «Теппинг-Тест», изучение самооценки школьника; социального здоровья — методики «Сколько в тебе грусти?», «Сколько в тебе агрессии?», а также проведена структурированная беседа.

На основании проведенного исследования учащихся 4а и 4б классов МОУ СОШ № 9 можно сделать следующие выводы:

1. Антропометрические показатели превышают среднестатистические показатели по России.
2. Снизилась заболеваемость органов пищеварения, кровообращения, опорно-двигательного аппарата.
3. Снижился уровень хронических патологий и нервно-психических расстройств.
4. Показатели физического здоровья детей остаются на среднем уровне.
5. Мотивация на обучение у девочек выше, чем у мальчиков.
6. Большинство детей со средне-слабой нервной системой (72,7 % девочек и 70,5 % мальчиков), менее — с сильной (9,09 % у девочек) и слабой (1,75 % у мальчиков).
7. Девочки в отличие от мальчиков более внимательны и сосредоточены на уроках.
8. Большинство (и девочек, и мальчиков) имеют заниженный уровень самооценки;
9. Большинство характеризуется словесной агрессией (девочки) и физической (мальчики).
10. Среди девочек — большое количество со средним уровнем депрессии, среди мальчиков — со средним и высоким.

Хороший уровень физического, психического и социального здоровья обусловлен добросовестной здоровьесберегающей работой педагогов 4-х классов, которые стараются организовать учебный процесс по всем нормам программы «Здоровье», повысить эмоциональный фон учащихся, улучшить экопространство класса.

Таким образом, результаты исследования показали, что составленный нами комплекс диагностических методик позволяет в целом судить о состоянии здоровья детей младшего школьного возраста. Апробация данного комплекса может успешно применяться в образовательном учреждении любого типа для проведения мониторинга здоровья детей младшего школьного возраста.

Литература

1. Валеология. Диагностика, средства и практика обеспечения здоровья / под ред. И. И. Брехмана. СПб.: Наука, 1993.
2. Науменко Ю. В. Современная практика здоровьесберегающего образования // Валеология. 2006. № 3.
3. Севрук А. И., Юнина Е. А. Здоровьесберегающий урок // Школьные технологии. 2004. № 2.
4. Смирнов Н. Как обучать школьников без ущерба для их здоровья. М.: Чистые пруды, 2005.

И. В. Афанасьева
г. Балашов, БИСГУ

Фауна мышевидных грызунов Прихоперья

В статье рассматриваются результаты исследований видового состава и структуры населения мышевидных грызунов степных и лесных биоценозов Среднего Прихоперья в окрестностях с. Тростянка.

Мышевидные грызуны как наиболее многочисленная группа млекопитающих играют значительную роль в функционировании наземных экосистем. Являясь серьезными вредителями лесного и сельского хозяйства и основной кормовой базой для ценных охотничье-промысловых животных, они нередко выступают в роли хранителей и переносчиков возбудителей особо опасных природноочаговых заболеваний. Поэтому изучение видового состава и особенностей популяционной динамики грызунов является одной из важнейших задач экологии.

Целью нашей работы было изучение биологического разнообразия, биотопического распределения и структуры сообществ мелких млекопитающих в степном правобережном районе Саратовской области, в пределах

Окско-Донской равнины, в бассейне р. Хопер, в окрестностях с. Тростянка Балашовского района.

Материалом для данной работы послужили результаты проведения весенних и летних учетов грызунов в 2008—2010 гг. на постоянных местообитаниях по общепринятым методикам совместно с кандидатами биологических наук В. А. Обидиной и А. А. Цветковой. Отработано 5 175 ловушко-суток, отловлено 1 030 экз. мелких млекопитающих, на поле озимой пшеницы проведены маршрутные учеты нор на 10 участках площадью 0,5 га. В качестве меры биологического разнообразия сообществ использовали индекс биотопической приуроченности (биотоп, стация — лес, луг, поле) [2].

В результате исследований нами установлено, что фауна мышевидных грызунов Среднего Прихоперья представлена 11 видами: степная мышовка (*Sicista subtilis*); лесная мышовка (*S. betulina*); мышовка Штранда (*S. strandi*); мышь малая лесная (*A. Uralensis*); мышь желтогорлая (*A. Flavicollis*); мышь полевая (*Apodemus agrarius*); мышь домовая (*Mus musculus*); крыса черная (*Rattus rattus*); хомяк обыкновенный (*Cricetus cricetus*); полевка обыкновенная (*M. arvalis*); рыжая полевка (*Clethrionomys glareolus*).

Основу населения мышевидных грызунов лесного сообщества составляют лесная мышь и рыжая полевка, показатели обилия которых варьируют от 22,0 до 39,0 % у лесной мыши и от 16,7 до 21,7 % у рыжей полевки. Желтогорлая мышь с показателем обилия 4,2 % заметно уступает им в численности. Эти виды являются фоновыми для дубовых пойменных лесов и опушек смешанного леса [1].

Фоновыми видами антропогенных местообитаний являются полевая мышь, серый хомячок, обыкновенная полевка и домовая мышь. При этом доминируют полевая мышь (10,3 %) и серый хомячок (до 8 %), а обыкновенная полевка (2,5 %), домовая мышь (0,9 %) встречаются значительно реже.

Видовое разнообразие и набор доминирующих видов мышевидных грызунов в естественных и антропогенных биотопах существенно отличаются в зависимости от экологических условий обитания. При переходе от лесных сообществ к антропогенным полностью меняется состав доминирующих видов, при этом в естественных биоценозах степень доминирования выше, чем в антропогенных.

Литература

1. Цветкова А. А. Динамика численности мышевидных грызунов в степном правобережье Саратовской области // Поволжский экологический журнал. 2007. № 4. С. 353—357.

2. Цветкова А. А., Опарин М. Л., Опарина О. С. Роль мелких млекопитающих в природных и антропогенных ландшафтах Саратовского Правобережья // Экология. 2008. № 2. С. 134—140.

*С. И. Белоусова
г. Балашов, БИСГУ*

**Проектирование информационной системы,
автоматизирующей процесс оформления
потребительских кредитов Сбербанка России**

*В статье предложена логическая модель данных процесса
оформления потребительского кредита.*

Потребительский кредит играет важную роль в нашей жизни. Он дает возможность получить те вещи, которые без использования кредита были бы недоступны; делать покупки в удобное время на распродажах при снижении цен и совершать выгодные сделки, даже если в этот момент мы не располагаем нужной суммой наличных; оплачивать непредвиденные срочные расходы и др.

Сбербанк России является наиболее популярной кредитной организацией в нашей стране, занимающей лидирующие позиции в области потребительского кредитования. Только в феврале 2011 г. Сбербанк России выдал потребительских ссуд на сумму в 1 262 659 млн руб. Для сравнения, за этот же период в ВТБ24 объем потребительского кредитования составил всего 381 258 млн руб., а в Росбанке — кредитной организации, занимающей 3 место в рейтинге банков по потребительским кредитам, — 199 954 млн руб. [1].

При выдаче кредита время является наиболее важным фактором. Неэффективность процесса рассмотрения заявок, оформления и выдачи кредита приводит к неизбежным задержкам и невозможности выполнения обязательств: клиентов заставляют повторно предоставлять информацию, введение данных вручную в компьютерные системы банка приводит к возникновению ошибок, так что сотрудникам приходится часто связываться с клиентами для уточнения данных, в связи с размерами кредитов и сложностью оформления при получении кредитов необходима подробная сопроводительная документация, и неправильно введенная информация может стать причиной продолжительной задержки. Поэтому не только процесс рассмотрения заявки на кредит должен занимать короткие сроки, но и оформление кредита должно быть быстрым и удобным не только для клиента, но и для банка.



Диаграмма «Сущность — связь» информационной системы, автоматизирующей процесс оформления потребительских кредитов Сбербанка России.

Важной моделью, используемой при разработке ИС, автоматизирующей процесс оформления потребительских кредитов, является модель «Сущность — связь» (см. рис.). В этой модели представлены основные сущности предметной области, их атрибуты и связи между выделенными сущностями. В дальнейшем эта модель позволит создать грамотную информационную систему, автоматизирующую процесс оформления потребительских кредитов.

Литература

1. URL: <http://bankiinf.ru/?p=719>.
2. URL: <http://www.sbrf.ru>.

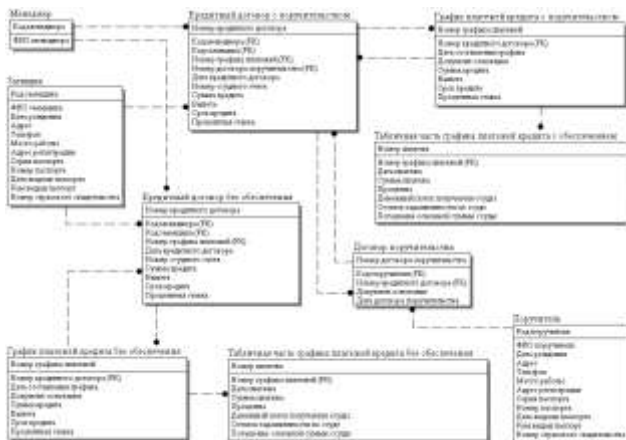
Е. А. Белунина
г. Балашов, БИСТУ

Нарративно-речевой план точки зрения и его представление в романе Б. Стокера «Дракула»

В статье рассматривается проблема определения точки зрения как базовой единицы нарратива, характеризуется ритм точек зрения в нарративно-речевом плане в романе Б. Стокера «Дракула».

Центральная категория нарратологии — «точка зрения» (англ. point of view; фр. point de vue; исп. punto de vista). На сегодняшний день разрабо-

тано множество многоуровневых моделей точки зрения, но от этого проблема определения данного феномена не становится легче.

С 1980-х гг. в международной нарратологии широкое распространение получило введенное Ж. Женеттом понятие focalisation («фокализация») [2]. Нарратологи используют термины «точка зрения» и «фокализация» как взаимозаменимые, регулирующие и коммуникативный процесс рассказывания, и когнитивный процесс понимания истории. По мнению Л. В. Татару, понятие точки зрения включает в себя и пространственно-временную позицию субъекта (когнитивный фактор формирования аспекта фокализации), и его «голос» (фактор формирования нарративного дискурса), и его аксиологию (фактор формирования концептуальных смыслов текста) [1]. Два первых плана вместе образуют объектный план композиции. Объектным он является потому, что, соответствуя категориям сюжета и хронотопа, пространственно-временные ориентиры «мира истории» отражают когнитивные способы концептуализации фрагмента мира и предназначены для «ментального зрения» читателя. Третий, субъектно-речевой план текста, организует общую стратегию внутритекстовой коммуникации и предназначен для «ментального слуха» читателя. Сферой пересечения пространственно-временного и субъектно-речевого планов текста является текстовая модальность — категория, в которой главным является выражение ценностно-оценочного отношения автора к тому, о чем он говорит.

Нами рассмотрены особенности чередований точек зрения повествователя в речевом плане в романе Б. Стокера «Дракула». Эти чередования определяют последовательность закономерно сменяющихся модусов дискурса: в начале автор-повествователь вступает в коммуникацию с самим собой, занимая внутреннюю позицию Я-повествователя. Повествователь представляет события как их участник, что является знаком его искренности. Герой-рассказчик определяет следующую структуру начала романа: экспозиция (общий пространственно-временной план) — начало и развитие событий (постепенно укрупняющийся план, детальное описание сцен) — кульминация (натуралистический крупный план, воспроизведенное восприятие и внутренний монолог). Затем автор-повествователь вступает в монолог с персонажами, занимая одновременно внутреннюю и внешнюю позицию персонифицированного третьеличного повествователя, в речи которого доминирует внутренняя позиция говорения и восприятия. Это объясняется стремлением автора проникнуть в сознание персонажей, пытающихся разгадать череду странных событий, заставив тем самым и читателя виртуально перенестись в мир истории. Такая нарративно-речевая структура обладает способностью «вовлечь» читателя в мир истории, создать психологическое напряжение за счет затруднения восприятия информации (по воле автора мы переключаемся с одной психологической перспективы на другую), а значит, активировать работу мысли

читателя, который, проникая в субъективные миры таинственной истории, приобретает к их опыту.

Литература

1. Татару Л. В. Точка зрения и композиционный ритм нарратива (на материале англоязычных модернистских текстов): моногр. М.: Изд-во МГОУ, 2009. 302 с.
2. Genette G. Narrative discourse. An Essay in Method (1972) // Trans. Jane E. Lewin. Ithaca: Cornell University Press, 1980.

С. В. Бессмертнова
г. Балашов, БИСГУ

Нарративные средства очуждения экзистенциальных мотивов в новелле Б. Брехта «Плащ еретика»

В статье представлен нарративный анализ новеллы Брехта «Плащ еретика», дающий представление о средствах очуждения экзистенциальных мотивов на уровне прозы.

История Джордано Бруно, закончившаяся после инквизиторского следствия сожжением на костре, — уникальный для философии экзистенциализма случай бытия. Во-первых, казнь по приговору — иллюстрация абсурда (смерти), во-вторых, — это вид насильственной смерти, противоположный суициду, и, следовательно, проявление экзистенциального бунта. Ожидание казни на рассвете — главный мотив произведений Сартра и Камю. В истории же Бруно ожидание «рассветной» казни затянулось на восемь лет. Поэтому можно рассматривать данный срок как иллюстрацию человеческой жизни вообще с неизбежным смертельным итогом, Бруно же — как человека вообще, стоящего перед лицом смерти, с той только разницей, что он, как и Человек Абсурда, постоянно знает о своей конечности. В принципе, это знание есть экзистенциальное «бытие-для-смерти», противоположное существованию в мире забвения «Моп» (термин Хайдеггера, означающий безличный мир забвения, мир обывателей). Этот уникальный случай бытия дополняется Брехтом историей с плащом, которая одновременно показывает метафизический бунт и выводит на другую бытийную плоскость, других героев и другую проблему. Такое «другое» бытие является очуждением для истинного Бытия.

В новелле это очуждение осуществляется, по нашему мнению, на уровне нарративных структур. Приведем ниже анализ новеллы с точки зрения структурной организации автора-повествователя.

Итак, в экспозиции автор-повествователь занимает внутреннюю позицию по отношению к миру истории современников Брехта, но внешнюю — по отношению к миру истории повествуемого события. (Примеры экспликации этой позиции: *«почтается всеми великим человеком», «впослед-*

ствии подтвердившиеся гипотезы», «достаточно прочесть книги Бруно»). Этот тип еще не раз будет возникать в ходе повествования, когда появится необходимость сообщить какие-то исторические данные, известные времени реципиента и Брехта.

Далее хронотоп меняется, а вместе с тем автор-повествователь начинает занимать внутреннюю позицию по отношению к миру истории. *«И действительно, в ночь с воскресенья на понедельник явилась стража и отвела ученого в тюрьму инквизиции»* — это слова не всезнающего повествователя, а свидетеля событий, наблюдающего за историей Бруно как бы издалека. Его обзору подвластно ограниченное пространство (он не может войти в застенки к Бруно, пока не воспользуется точкой зрения старухи Цунто). Этот свидетель, с одной стороны, выглядит причастным социальному слою портного, обладает точкой зрения «низов» в речевом и идеологическом плане, местами его сведения опираются на сплетни, в чем он и признается. С другой стороны, в его ведение входят мысли персонажей. Сказовое, «перепорученное», повествование «используется как прием остранения и представляет события в необычном ракурсе» [1, с. 175], что соответствует и творческим принципам Брехта.

С появлением первого персонажа точка зрения не меняется, мысли Мочениго не ассимилируют повествование. Это, скорее, «композиционно-речевая форма стилизации чужой речи, создающая эффект полифонизма» [1, с. 186], или свободный косвенный дискурс. Здесь же через этот дискурс посредством косвенной речи слышим Бруно: *«Когда же это не помогло, он донес на Бруно инквизиции. Он написал, что этот недостойный, неблагодарный человек хулил в его присутствии Христа, называл монахов ослами, говорил, что они дурачат народ, а кроме того, утверждал, будто есть не одно солнце, как сказано в библии, а бесконечное множество солнц и так далее и так далее»*. И дальше, вплоть до появления Бруно, будем его «слышать» через косвенную речь очуждающих повествователей.

Следующий тип повествовательной позиции, который необходим Брехту для очуждения — это точка зрения портного. События репрезентируются частично через его сознание, а именно через его восприятие: *«Мы достаточно потратились на этого обманщика, — орал он, стоя на пороге, да так громко, что прохожие начали оборачиваться. — Ступайте-ка в священный трибунал и расскажите там, что у вас были дела с этим еретиком»*. Речь уличного оратора привлекла внимание портного, скорее всего, именно в его восприятии голос был громок («да так»), его взгляд заметил оглядывающихся прохожих. Это точка зрения портного в рецептивном, психологическом плане.

Далее жена портного время от времени становится героем-фокализатором (тип повествования также персонифицированный), нарратор «из nachgeschichte» начинает «плясать под ее дудку», верить ей, как верит муж-портной, как верит она сама себе. Точкой отсчета такой перемены фокуса можно считать следующие фразы: *«Неудивительно, что такой человек не заплатил за плащ. Однако добрая женщина не хотела терпеть убытки»*. Называя скарредную старуху «доброй женщиной», нарратор принимает обывательскую точку зрения, точку зрения окружающей старуху Цунто среды. Это «перевоплощение», конечно, не имеет ничего общего со слиянием при персональном повествовании, здесь принятие стороны женщины создает, в первую очередь, очуждающий эффект.

Так уже в названии, то есть в сильной позиции текста, присутствует эта очуждающая точка зрения («Der Mäntel des Ketzers») и ставится акцент на очуждающий элемент (Geschichte mit dem Mäntel). Эта Geschichte mit dem Mäntel — то единственное, на чем должен быть основан новеллистический сюжет. Бруно в новелле интересен повествователю, взявшему обывательскую точку зрения не как Человек Абсурда, а как человек, волнующийся за судьбу плаща.

Далее повествователя занимает преимущественно рассказ о старухе и плаще, Бруно в повествовании выглядит неким молчащим фактором, от которого зависит судьба плаща и денег. Бруно видим только в перспективе ее пространственно-временной точки зрения: *«он повернулся к высокому толстому чиновнику»*; *«Она прождала его в маленькой комнатке с решетчатыми окнами более часу, так как он был на допросе. Он пришел»*; *«Один из служителей ушел и вернулся с заключенным. Разговор состоялся в присутствии важного чиновника»*. Говорит здесь диегетический нарратор-наблюдатель, однако парадоксальным образом его точка зрения в пространственном и временном плане совпадает с восприятием старухи. Но если раньше речь диегетического нарратора была псевдообъективной [2, с. 75], то теперь, после появления Бруно, она ближе к объективности и надежности [2, с. 78]. Речь, мотивации больше не носят такого отпечатка сознания персонажа (старухи), как раньше, нарратор становится объективным сторонним наблюдателем, хотя все еще в его ведении остаются только мысли старухи и никак не Бруно.

В целом, на всем протяжении повествования, внутренний мир самого Бруно остается недоступным нарратору и имплицирован. Функция интерпретации перепоручается реципиенту. Принципиальный отказ от приближения к внутреннему миру Бруно при перенесении центра тяжести на существование за счет повествования преимущественно с позиций «Map» позволяет создать двучастную контрастную модель (мир/человек), из которой рождается чувство абсурда. В тексте оно имплицировано, narra-

тивный фокус не переходит даже к Бруно, но он должен возникнуть в сознании реципиента.

Внимание к непрерывной пограничной ситуации Бруно, — к непреложной смерти, — привлекается еще и за счет введения антиклирикальных мотивов, отменяющих «другой мир» для Бруно. Однако механизм очуждения на уровне прозы, осуществленный Брехтом в данной новелле, основывается преимущественно на особенностях смены точки зрения, а именно, включение повествовательных перспектив «Ман», выполняющих очуждающую функцию по отношению к модели «бытия», которая должна открываться реципиенту.

Литература

1. Татару Л. В. Точка зрения и композиционный ритм нарратива (на материале англоязычных модернистских текстов): моногр. М.: Изд-во МГОУ, 2009.
2. Шмид В. Нарратология. М: Языки славянской культуры, 2003.
3. Брехт Б. Стихотворения. Пьесы. Рассказы / пер. с нем., вступ. ст. и прим. И. Фрадкина. М.: Худ. лит., 1972.

М. С. Бирюкова
г. Балашов, БИСГУ

К изучению экологии жуков-долгоносиков (*Coleoptera, Curculionidae*) Саратовского Прихоперья

В статье рассматриваются особенности фенологии и трофической специализации жуков-долгоносиков Саратовского Прихоперья.

Актуальность изучения жуков-долгоносиков определяется чрезвычайным разнообразием их видового состава: в мире их насчитывается более 70 000 видов, в нашей стране приблизительно 5 000 видов. Многие виды имеют практическое значение как опасные вредители культурных или дикорастущих растений либо как фитофаги сорняков. До сих пор особенности экологии многих жуков-долгоносиков мало изучены.

Целью исследования было изучение особенностей питания и фенологии жуков-долгоносиков Саратовского Прихоперья. Методами сбора материала являлись ручной сбор с поверхности субстрата и растений, кошение энтомологическим сачком по траве и ветвям деревьев. При определении объекта питания использовались собственные материалы и литературные данные⁵.

⁵ Исаев А. Ю. Эколого-фаунистический обзор жуков-долгоносиков (*Coleoptera: Arionidae, Rhynchophoridae, Curculionidae*) Ульяновской области. Ульяновск: Филиал МГУ, 1994. 102 с.

Все 67 обнаруженных видов долгоносиков питаются разнообразными частями растений, из них 51 вид развивается за счет травянистых растений, остальные 16 видов питаются тканями и органами деревьев.

Из 16 видов долгоносиков дендрофагов пять видов являются ксилофагами, четыре — флеофагами, три — карпофагами, два — ризофагами и один — филлофагом. Облигатными дендрофагами являются представители подсемейств *Cossoninae*, *Mesoptiliinae*, *Molytinae*, которые питаются корой и древесиной деревьев.

Облигатными гербифагами являются представители подсемейств *Lixinae*, *Hyperinae*, *Ceutorhynchinae*. По трофической специализации среди гербифагов преобладают ризофаги (26 видов), остальные трофические группы представлены меньшим количеством видов: филлофаги и карпофаги по семь видов, антофаги представлены шестью видами и каулифаги пятью видами.

Широкая полифагия отмечена у шести видов из разных подсемейств, к ним относятся корнегрызущие виды. Большинство видов являются олигофагами и развиваются на растениях одного семейства, часто предпочитают один или несколько видов растений одного рода. Чаще всего используются в пищу растения из семейств сложноцветные, бобовые, а также гречишные, розоцветные и маревые. Лишь часть видов является монофагами и развивается только на одном виде растений, например *Ceutorhynchus roberti Gyllenhal*, 1 837 развивается только на чесночнице лекарственной.

По времени лета имаго жуков-долгоносиков выделено четыре фенологических группы. Наиболее богата видами весенне-летняя фенологическая группа, которая представлена 30 видами. Следующие по численности весенне-осенняя и летняя группы включают 17 и 13 видов соответственно. Весеннюю феногруппу составляют всего два вида.

Фенологические особенности объясняются трофической специализацией — сроки развития личинок и время выхода имаго тесно связаны со сроками развития кормового растения. Например, *Curculio glandium Marsham*, 1 802 развивается в желудях и поэтому встречается только в период созревания желудей.

На основании собранного материала и изученных особенностей экологии пока нельзя выделить редкие и малочисленные виды, нуждающиеся в охране. Однако можно рассматривать жуков-долгоносиков как необходимую для устойчивого функционирования экосистем и рационального использования природных ресурсов.

М. Ю. Богина
г. Балашов, БИСТУ

Моделирование деформирования конструктивного элемента в условиях радиационного облучения

В статье рассматривается вопрос моделирования деформирования и разрушения конструктивного элемента в условиях радиационного облучения, приводятся физические соотношения, кинетика накопления повреждений, закон изменения поврежденности и т. п.

Вопросам учета воздействия различных факторов, в том числе и агрессивной внешней среды, при расчете элементов конструкций в настоящее время уделяется большое внимание. Не только деформирование, но и разрушение есть не мгновенный акт, а длительный процесс, который начинает развиваться практически с момента приложения к телу внешней нагрузки. Температура, агрессивная среда с одновременным радиационным воздействием приводят к изменению кинетики этого процесса. Деформация и разрушение тел определяются как приложенными нагрузками, так и другими, в том числе и радиационными внешними воздействиями.

При описании процессов деформирования могут использоваться разные виды моделей: физические, упрощенные физические и математические.

Физическая модель представляет собой описание изучаемого процесса в физически содержательных терминах, учитывающее современный уровень сведений об этом процессе. Физическая модель включает систематизированные экспериментальные данные, известные и изученные соотношения между параметрами процессов, всевозможные гипотезы о различных сторонах данного процесса. Физическая модель в силу этого оказывается весьма сложной, поэтому для анализа применяют более упрощенные физические модели, в которых с помощью ряда гипотез не учитываются или упрощенно учитываются некоторые причины и факторы, отражающие воздействие реальных условий эксплуатации, а сложные зависимости аппроксимируются простыми.

Математические модели описывают изменение и взаимосвязь параметров в расчетных схемах (в упрощенных физических моделях) с помощью некоторых математических соотношений, а именно алгебраических, дифференциальных, интегральных уравнений и других соотношений, а также алгоритмов и программ. С использованием математических моделей можно не только описать известные экспериментальные эффекты, но и спрогнозировать возможное их изменение с течением времени, либо при других параметрах, отражающих воздействие внешних факторов.

Рассмотрим модель деформирования и разрушения конструктивного элемента в условиях радиационного облучения, приводящего к ускоренному деформированию. Физические соотношения примем в виде⁶:

$$\varepsilon(\sigma, \Phi, \Pi) = A(\Phi)\sigma^{\alpha(\Phi)} \cdot \exp[\lambda(\Phi)\Pi] + \varepsilon_{\phi} \quad (1)$$

Кинетику накопления повреждений будем описывать уравнением:

$$\frac{d\Pi}{dt} = S(\Phi) \left(\frac{\sigma_u}{1-\Pi} \right)^{g(\Phi)},$$

$$\Pi(0) = 0, \quad \Pi(t_p) = 1 \quad (2)$$

В этих уравнениях: ε — полная деформация; σ — напряжение; t — время; $A(\Phi)$, $\alpha(\Phi)$, $\lambda(\Phi)$, $S(\Phi)$, $g(\Phi)$ — коэффициенты, зависящие от флюенса и принимающие постоянные значения при определенных условиях облучения. То есть, предполагаем, что под действием облучения вид определяющих уравнений не изменится, а изменятся лишь значения коэффициентов. Из уравнения (1) для случая «мгновенного» нагружения в момент времени $t = 0$ имеем степенную зависимость:

$$\varepsilon_{\text{мгн}} = A \cdot \sigma^{\alpha} \quad (3)$$

Интегрируя (2) при постоянных значениях коэффициентов и $\sigma = \sigma_0 = \text{const}$, получим следующий закон изменения поврежденности:

$$\Pi = 1 - \left[1 - S(g+1)\sigma_0^g t \right]^{\frac{1}{g+1}} \quad (4)$$

$$t_p = 1 / \left[S(g+1)\sigma_0^g \right]$$

Из (4), полагая $\Pi = 1$, получим уравнение кривой длительной прочности:

$$(5)$$

Если имеются экспериментальные данные по длительной прочности необлученных или облученных до определенной дозы образцов, то, используя метод наименьших квадратов, можно определить коэффициенты S и g .

$$g = \left[\frac{1}{N} \sum_{i=1}^N \ln t_i^* \cdot \sum_{i=1}^N \ln \sigma_i - \sum_{i=1}^N \ln t_i^* \sigma_i \right] / \left[\sum_{i=1}^N (\ln \sigma_i)^2 - \frac{1}{N} \left(\sum_{i=1}^N \ln \sigma_i \right)^2 \right], \quad (6)$$

$$S = \left(\frac{1}{g+1} \right) \exp \left(- \frac{1}{N} \sum_{i=1}^N \ln t_i^* \sigma_i^g \right). \quad (7)$$

В этих выражениях t_i^* — время до разрушения при напряжении σ_i ; N — число экспериментальных точек на кривой длительной прочности.

⁶ Матора А. В., Наумова Г. А., Овчинников И. Г. Напряженно-деформированное состояние армированных элементов конструкций при воздействии радиационных полей. Саратов: Сарат. гос. техн. ун-т, 2004. С. 100.

Подставляя (4) в (1), получим следующее выражение (справедливое при $\sigma = \sigma_0$):

$$\varepsilon = A \cdot \sigma_0^\alpha \cdot \exp \left\{ \lambda \left[1 - \left(1 - S(g+1)\sigma_0^g t \right)^{\frac{1}{g+1}} \right] \right\}. \quad (8)$$

Вычитая из этого выражения «мгновенную» деформацию (3), получим выражение для деформации «ползучести», вызванной накоплением повреждений:

$$p = \varepsilon - \varepsilon_{\text{мгн}} = A \cdot \sigma_0^\alpha \cdot \exp \left\{ \lambda \left[1 - \left(1 - S(g+1)\sigma_0^g t \right)^{\frac{1}{g+1}} \right] - 1 \right\}. \quad (9)$$

Аппроксимируя этой зависимостью опытные кривые ползучести, можно определить коэффициент λ . По методу наименьших квадратов имеем:

$$\lambda = \left[\sum_{i=1}^M p_i \ln(1 + p_i / (A \cdot \sigma_i^\alpha)) \right] / \left[\sum_{i=1}^M (p_i)^2 \right]. \quad (10)$$

Здесь Π_i , σ_i , t_i — координаты опытных точек на кривых ползучести, $p_i = p(t_i, \sigma_i)$; M — количество опытных точек на кривых ползучести.

Входящие в (10) значения A и α легко определяются при аппроксимации экспериментальной диаграммы «мгновенного» деформирования материала зависимостью (3). Используя метод наименьших квадратов, получим:

$$A = \exp \left[L \cdot \frac{\left(\sum_{i=1}^L \ln \sigma_i \right)}{L} + \frac{\left(\sum_{i=1}^L \ln \varepsilon_i \right)}{L} \right], \quad (11)$$

$$\alpha = \sum_{i=1}^L (\ln \sigma_i)(\ln \varepsilon_i) - \frac{\sum_{i=1}^L (\ln \sigma_i)(\ln \varepsilon_i)}{L} / \left[\frac{\sum_{i=1}^L (\ln \sigma_i)^2}{L} + \sum_{i=1}^L (\ln \sigma_i)^2 \right], \quad (12)$$

где L — число экспериментальных точек на диаграмме «мгновенного» деформирования материала.

Если имеются данные по длительной пластичности, то есть зависимости деформации ползучести при разрушении от напряжения при $\Pi = 1$, то коэффициент λ можно найти с помощью преобразованного уравнения (10):

$$\lambda = \frac{1}{R} \left[\sum_{i=1}^R \ln(1 + p_i^* / A \cdot \sigma_i^\alpha) \right], \quad (13)$$

где p_i^* , σ_i — координаты экспериментальных точек на кривой длительной пластичности $p^*(\sigma)$; R — число опытных точек на этой кривой.

С использованием полученных формул были определены значения коэффициентов для стали ОХ16Н15МЗБ, которые приведены в табл.

Значение коэффициентов модели

Коэффициенты	A, МПа	λ	S	g
Значения коэффициентов для стали без облучения	5×10^{-6}	28 ,4	$1,1 \times 10^{-47}$	18 ,21
Значения коэффициентов для стали после облучения	$5,7 \times 10^{-6}$	23 ,06	$1,83 \times 10^{-25}$	9, 47

Зависимость (1) с учетом (2) позволяет рассчитывать поведение изгибаемых элементов как при отсутствии облучения, так и после облучения определенной дозой.

М. Н. Бригадиренко
г. Балашов, БИСГУ

Освещение подходов к изучению гендерной проблемы в лингвистике и литературоведении

В статье рассматриваются гендерные подходы в современной лингвистике и литературоведении, доказываются их несомненная важность и актуальность в развитии современных наук, намечаются перспективы дальнейших исследований.

Многомерное, развивающееся, по-разному толкуемое многочисленными исследователями понятие «гендер» стало в последней трети XX столетия центральной категорией междисциплинарной научной области знания. Появление понятия гендера ни исторически, ни логически не случайно. Этот термин принадлежит английскому языку и западной цивилизации, в русском языке он скалькирован с английского и не имеет точного перевода. Можно сказать, что «гендер» является составной частью современного процесса глобализации, понимаемого как вовлечение всего мира в единые универсальные процессы.

Гендер рассматривают «как реально (а не только мыслительно) существующую систему межличностного взаимодействия, посредством которого создается, подтверждается и воспроизводится представление о мужском и женском как категориях социального порядка» [1].

Принимая во внимание значимость этой проблематики, можно сказать, что гендерное «измерение» зачастую позволяет по-иному взглянуть на хорошо известные факты из жизни общества и истории или произведения искусства, интерпретировать их с учетом гендерного знания. При

описании же теоретико-методологических основ гендерных исследований можно говорить о трех подходах: 1) теория социального конструирования гендера; эта категория понимается как модель социальных отношений между мужчинами и женщинами, которая определяет их социальные отношения в основных институтах общества; 2) понимание гендера как стратификационной категории, связанной с другими стратификационными категориями; гендер пересекается с другими нормативными переменными, например, такими, как раса и класс; 3) интерпретация гендера как культурной метафоры; формирование обществом различий мужских и женских ролей, поведения, ментальных и эмоциональных характеристик [2].

Анализируя методологию исследования гендера, А. В. Кирилина к общенаучным принципам относит следующие положения. Во-первых, гендер является общенаучной категорией и принципы гендерного подхода применимы к любой из частных наук. Во-вторых, гендер является продуктом развития культуры и социума. В-третьих, будучи конструкцией, гендер изменчив и динамичен во времени (и в языковом пространстве) [6]. С середины 90-х гг. XX в. в российской гуманитарной науке начинается бурное развитие гендерной лингвистики, связанное с освоением новых теоретических установок [4].

Гендерная лингвистика (лингвистическая гендерология) — научное направление в составе междисциплинарных гендерных исследований, при помощи лингвистического понятийного аппарата изучающее гендер (социокультурный пол, понимаемый как конвенциональный конструкт, относительно автономный от биологического пола) [3]. В самом общем плане гендерная лингвистика изучает две группы вопросов: отражение гендера в языке: номинативную систему, лексикон, синтаксис, категорию рода и ряд сходных объектов. Цель такого подхода состоит в описании и объяснении того, как манифестируется в языке наличие людей разного пола, какие лингвистические механизмы лежат в основе этого процесса.

Речевое и в целом коммуникативное поведение мужчин и женщин: исследуется, при помощи каких средств и в каких контекстах конструируется гендер, как влияют на этот процесс социальные факторы и коммуникативная среда (например, Интернет). В этой области до настоящего времени конкурируют теория социокультурного детерминизма и теория биодетерминизма. В последние годы наблюдается разнообразие методологических подходов к изучению гендера [5]. Некоторые ученые выделяют общенаучные и лингвистические принципы анализа гендерного параметра: А. В. Кирилина [5].

Категория «гендер», прочно вошедшая в обиход западной славистики, только со второй половины 1990-х гг. также проникает в литературоведение. Проводниками понятия «гендер» в российское литературоведение стали русская исследовательница Ирина Савкина и немецкая русистка

Элизабет Шоре. Как и в других областях гендерных исследований, в литературоведении используются определенные ключевые понятия, которые используются при интерпретации и анализе литературного произведения с позиций гендерного подхода. К основным из них относятся следующие: «гендер», «гендерная картина мира», «гендерные стереотипы», «мужественность» и «женственность». Объектом гендерных исследований в литературоведении являются взаимоотношения мужчин и женщин как социальных и культурных субъектов, а также зафиксированные в литературе социально-психологические стереотипы «мужественности» и «женственности». Целями же таких исследований являются следующие: описать модели мужского и женского поведения в художественном произведении; проследить историю гендерных отношений персонажей; охарактеризовать представления о нормативно мужском и нормативно женском (гендерные стереотипы), воплощенных в художественном тексте [7].

Гендерный анализ, пришедший в литературоведение из сферы социальных наук, может служить исследовательским инструментом для интерпретации литературного текста. Гендерные исследования в литературе — весьма перспективная область знаний, формирующая, по словам С. Охотниковой, автора многочисленных работ, посвященных гендерной проблематике, новую «гендерную поэтику». Разработка категорий гендерной поэтики дает возможность отойти от традиционных литературоведческих и социально-политических трактовок, анализировать произведения с точки зрения представлений о понятиях «мужественное» и «женственное», являющихся конструктами культуры и подвергающихся постоянной эволюции в исторической перспективе, что способствует формированию нового взгляда на литературное произведение. В основе гендерной поэтики лежит гендерная система, сущностью которой является диалог полов — полярность и противопоставление феминного и маскулинного начал. Однако как западный, так и отечественный гендерный дискурс преимущественно сконцентрированы на обсуждении «женского вопроса» (работы М.П. Абашевой, И.Л. Савкиной, Т. Ровенской, Е. Широковой, Т. Мелешко, И. Жеребкиной).

Таким образом, «гендер» можно рассматривать как важный фактор, влияющий на создание и интерпретацию литературных произведений. В заключение хотелось бы подчеркнуть актуальность и перспективность гендерных исследований в современном литературоведении и лингвистике и их несомненную важность в развитии современных наук о человеке и обществе в целом.

Литература

1. Воробьева Н. В. Понятие гендера: становление, основные концепции и представления. URL: <http://www.gender-cent.ryazan.ru/blohina.htm>

2. Воронина О. А. Теоретико-методологические основы гендерных исследований. URL: <http://www.vvsu.ru/grc/blg/evolution.asp>
3. Каменская О. Л. Гендергетика — наука будущего. URL: <http://www.undp.kz/~ngorc/mainru/roster/GE.html>
4. Кирилина Л. В. Категория «gender» в языкознании. URL: <http://ru.wikipedia.org>
5. Кирилина А. В. Гендер и язык. URL: <http://ru.wikipedia.org>
6. Охотникова С. А. Гендерные исследования в литературоведении: проблемы гендерной поэтики. URL: http://www.a-z.ru/women_cd1/html/gender_issledovan.html

*М. В. Бурдин, Л. Б. Москвян
г. Балашов, БИСГУ*

Влияние элементов питания на рост и развитие подсолнечника

Дан сравнительный анализ потребления питательных веществ из почвы у сортов подсолнечника ВНИИМК Улучшенный и Степной 81. Исследованы коэффициенты использования фотосинтетической активной радиации (ФАР).

Минеральное питание является одним из важнейших процессов, определяющих жизнедеятельность растений, их рост и развитие, величину урожайности и показатели качества продукции. В соответствии с классическим законом земледелия — законом оптимума — потенциальная продуктивность любой полевой культуры может быть реализована лишь при оптимальной обеспеченности растений всеми необходимыми элементами питания.

Данные по минеральному питанию подсолнечника недостаточны и весьма противоречивы. Последняя работа, затрагивающая эту проблему, проводилась в нашей зоне более 20 лет назад [1]. Исследования проводились СПХ «Малиновское» Аркадакского района на черноземе обыкновенном, глинистом гранулометрического состава, среднегумусным, слабосмытом. Полевые исследования велись по Б. А. Доспехову (1985) и Рекомендациям по методике проведения наблюдений и исследований в полевом опыте НИИСХ Юга-Востока. Содержание питательных веществ в почве определялось по методикам: нитратный азот — по Къельдалю, доступный фосфор и обменный калий по Чирикову в модификации ЦИНАО.

Подсолнечник в связи с мощно развитой корневой системой обладает большой способностью мобилизовывать питательные вещества из почвы. Наши исследования 2009—2010 гг. показали, что потребление элементов питания составляет: у сорта ВНИИМК 8883 Улучшенный — 55,4—72,5 кг/га азота, 25,2—29,0 кг/га фосфора и 105—142 кг/га калия; у сорта Степной 81 соответственно 68—82 кг/га, 29,8—39,6 кг/га, 124,0—162,1 кг/га, т. е.

второй сорт более требователен к минеральному питанию, но он и более урожайный.

Элементы питания оказывают большее влияние на формирование урожая (у сорта Степной 81 в среднем за 2 года она составила 1,85 т/га; у ВНИИМК 8 883 Улучшенный 1,18 т/га). Коэффициенты корреляции по азоту у первого сорта колебались от 0,81 до 0,98; у второго — от 0,11 до 0,69; по фосфору соответственно 0,92—0,98 и 0,48—0,88; по калию — 0,89—0,99 и 0,61—0,83.

Если потребление фосфора и калия у изучаемых сортов в течение вегетации примерно одинаковое, то потребление азота у сорта ВНИИМК 8 883 улучшенный более значительное — 43,5 % против 40,2 % у сорта Степной 81.

Сорт ВНИИМК Улучшенный при таком большом потреблении азота формирует значительную надземную биомассу, но в то же время дал меньшую урожайность маслосемян; из чего можно сделать вывод, что быстрое начальное потребление азота и интенсивный рост биомассы идут во вред продуктивности.

По сортам подсолнечника наибольшая величина сухой биомассы часто не соответствует максимальной урожайности. Расчет эффективности использования фотосинтетической активной радиации правильнее проводить на хозяйственно-ценную часть урожая — маслосемяна. При полученной в период исследований урожайности семян подсолнечника 0,97—1,94 т/га КПД ФАР составил 0,37—0,74 %. В исследуемых нами сортах подсолнечника выделялся сорт Степной 81, у которого коэффициенты использования ФАР были максимальными: от 0,45 до 0,74 %. У сорта ВНИИМК Улучшенный КПД ФАР был самым низким в среднем за два года — 0,46 %.

Литература

1. Пимахин В. Ф. Новые сорта и гибриды подсолнечника кукурузы // Вопросы крестьяноведения. Саратов, 1996. Вып 3. С. 149—153.
2. Пустовойт В. С. Избранные труды. М.: Агропромиздат, 1990. 355 с.

С. Б. Васильев

г. Балашов, БИСГУ

К вопросу о секретной миссии Рудольфа Гесса

В данной работе рассматривается полет Гесса на Британские острова, а также различные версии историков по этому вопросу.

Рудольф Гесс, заместитель фюрера немецкого рейха 10 мая 1941 г. вылетел из Аугсбурга на самолете «мессершмитт» без вооружения на борту к Дангавел-Хаус, резиденции герцога Гамильтона в Шотландии,

чтобы предложить условия для заключения мира участникам группы миротворцев в Великобритании. Знал ли Гитлер о готовившемся полете?

Одни исследователи полагают, что Гесс вел переговоры с Гитлером перед тем как направиться на Британские острова: «...в Рейхсканцелярии в Берлине проходила последняя, как оказалось, встреча Гесса с Гитлером... как явствует из отчета помощника, ожидавшего в приемной, ясно, что дела обсуждались серьезные. Почти наверняка касались они вопроса его миссии в Великобритании. Когда двери кабинета наконец открылись и мужчины вышли, Гитлер, по свидетельству все того же помощника, словно прощаясь, положил руку на плечи Гесса. Последними его словами, обращенными к своему заместителю, были, по всей видимости: „Гесс, ты всегда был законченным упрямым!“» [1, с. 63]. Другие полагают, что летел вовсе не Гесс, а двойник «на истребителе, взлетавшем из Аугсбурга, отделимо различным бортовой номер. Я сопоставил его с заводским номером этого самолета, который было относительно легко установить... оказалось, что самолет с этим бортовым номером был сбит в ноябре 1941 г. русскими под Москвой! То есть истребитель, взлетевший из Аугсбурга, остался в Германии! Может, в его кабине был не Гесс?» [2, с. 29]. Версия о двойнике Гесса весьма интересна, но, к сожалению, Ганс-Ульрих фон Кранце не приводит никаких дополнительных свидетельств и доказательств в ее пользу. В своей книге Габриэль Городецкий считает, что Гесс страдал слабоумием: «Гесс считал, что он мог спасти Англию для Германии. И вот Гесс, которому вообще было запрещено управлять самолетом из-за его безумия, сумел завладеть самолетом и прилететь» [3, с. 94].

«Рудольф Гесс прилетел 10 мая 1941 г. в Англию, чтобы в последнюю секунду предотвратить новую мировую войну, — как вспоминал доктор Альфред Зейдль, — если я не ошибаюсь, Гесс имел тогда статус парламентаря. Парламентаря защищает международное право, поэтому англичане не имели права его арестовывать. Они должны были дать ему возможность вернуться» [5, с. 42].

Интересно, что первоначальной датой плана «Барбаросса» было 15 мая 1941 г., а за 11 дней до полета Гесса Гитлер назначил новую дату — 22 мая 1941 г. Не исключено, на наш взгляд, что Гесс сообщил британским политикам какие-либо сведения, связанные с предстоящим нападением Германии на СССР, а британская разведка не сочла возможным поставить об этом в известность советское руководство. А ведь это могло предотвратить или, по крайней мере, отсрочить вторжение Германии в СССР. Тогда неудивительно, что англичане планируют расшифровать свои архивные документы только в 2017 г. Но расшифруют ли?

В 1987 г., когда советский лидер М. С. Горбачев недвусмысленно дал понять, что не возражает против возможного освобождения из тюрьмы Гесса, последний, несмотря на неуклюжую инсценировку самоубийства,

скорее всего, был убит. Очевидно, что Рудольф Гесс обладал тайной информацией, разглашение которой даже сегодня способно сильно пошатнуть международный престиж Великобритании.

Литература

1. Пэдфилд П. Секретная миссия Рудольфа Гесса. URL: <http://militera.lib.ru/research/padfield/index.html>
2. Ганс-Ульрих фон Кранц. Свастика во льдах. Тайная база нацистов в Антарктиде. СПб.: Вектор, 2004.
3. Городецкий Г. Миф Ледокола: Накануне войны. М.: Прогресс-Академия, 1995. URL: http://scepsis.ru/library/id_493.html
4. Гесс Р. Избранные речи. М., 2004.

Ю. А. Вершкова
г. Балашов, БИСГУ

Ирония как стилистический прием в произведениях Курта Тухольского

В статье рассматриваются особенности малой прозы немецко-язычного писателя Курта Тухольского: ирония как излюбленный стилистический прием писателя.

Рассматривая термин «ирония», мы сталкиваемся с различными его толкованиями. Например, толковый словарь русского языка С. Ожегова дает нам следующее определение: «Тонкая, скрытая насмешка». Аристотель считал, что ирония — это высказывание, содержащее насмешку над тем, кто так действительно думает. А. Козинцев полагает, что понятия «юмор», «комическое» и «ирония» это синонимы. Такого же мнения придерживаются западные лингвисты.

Иронический эффект достигается различными способами: использованием разнообразных стилистических приемов (эпитет, сравнение, антитеза, метафора, метонимия, зевгма, гиперболола и др.), стилистически разноотнесенных единиц, эвфемизмов, каламбуров, основанных на полисемии и омонимии, ироническим словоупотреблением, шутивным переосмыслением прецедентных текстов (пословицы, поговорки, цитаты, рекламные слоганы, названия книг, картин, фильмов и т. п.) путем добавления нового неожиданного компонента или замены одного или более компонентов на синонимичные, антонимичные и др., различными типами обновления фразеологических оборотов (добавления, перестановки, замены).

При переводе создаваемой перечисленными выше способами иронии используются разнообразные переводческие трансформации: антонимические, метонимические и другие замены, вызванные необходимостью преобразования образной основы комического, конкретизация, дифференциация и генерализация значений для снятия лексико-контек-

туального несоответствия, смысловое развитие и добавление как эксплицированное проявление прагматической установки на рецептора, компенсация смысловых и стилистических потерь.

Сопоставительные анализы оригинальных текстов и текстов перевода на русский язык позволяют сделать вывод, что в переводе комического добиться полной передачи содержания, не меняя форму, довольно сложно, поэтому буквальный и вместе с тем адекватный перевод, возможный только при условии полного совпадения социально- и национально-культурных ассоциаций, встречается сравнительно редко. Значительно чаще в переводе на русский язык наблюдаются различные виды лексических, грамматических и стилистических переводческих трансформаций.

Бесспорно, одним из ярчайших мастеров слова и в частности использования иронии в своих произведениях является сатирик и публицист Курт Тухольский. Его произведения наполнены абсурдом, нелогическими умозаключениями, парадоксами, что также создает определенные трудности для переводчика. Например словосочетание *«Ein älteres Freulein»*, где ирония достигается путем контрастирования слов *älteres* и *Freulein*. Слово «девушка», дева подразумевает под собой молодую особу, тогда как автор описывает ее как *älteres*. Здесь наблюдается такое комическое явление как парадокс. Так как традиционное мнение о молодой девушке расходится с ее описанием, создается комичный образ женщины средних лет, которая провела всю свою сознательную жизнь *als Beamtin*. И для того чтобы хоть как-то разнообразить свою жизнь, она читает чужие письма. В самом названии рассказа используется аллегория — блоха как непорядочное поведение. Переводчик Сергей Лузан переводит выражение как «стареющая дева».

Другой пример: *«Neben den Menschen gibt es noch Sachsen und Amerikaner, aber die haben wir noch nicht gehabt und bekommen Zoologie erst in der nächsten Klasse»*. Рассказчик не считает саксонцев и американцев людьми. Переводчик Н. М. Берновская перевела фразу следующим образом: *«Наряду с человеком есть еще саксонцы и американцы, но их у нас еще не было, и мы будем их проходить только в следующем классе»*. Переводчица опустила слово *Zoologie*, что нарушило семантику предложения, так как зоология изучает животных, а изучать рассказчик собирается американцев и саксонцев, не причисляя их к человеческой расе. Следовательно, слово *Zoologie* несет смысловую нагрузку в предложении и его нельзя оставлять непереуведенным.

Д. К. Волков
г. Балашов, БИСТУ

Информационная активность подростков в период кризиса идентичности

В статье рассматривается проблема использования медиа-ресурсов подростками, ищущими пути разрешения нормативного кризиса идентичности. Дается описание характеристики кризиса идентичности, а также мотивационной структуры информационной активности.

Старший подростковый период и юношеский возраст представляют собой важные этапы в жизни человека. В это же время происходят большие изменения в самосознании, в развитии личности. Молодые люди противопоставляют себя взрослым, активно вырабатывают свои позиции, принципы. Физическая и психическая нестабильность, ожидания со стороны общества и проблемы развития ставят молодых людей в нелегкое положение. В этот период необыкновенно трудно согласовывать собственные переживания, требования окружающих и приспособление к общественным нормам. Центральной задачей периода взросления является поиск личностной идентичности, что помогает молодым людям справиться с указанными выше проблемами.

Поиск личностной идентичности, связанный с преодолением нормативного *кризиса идентичности* впервые был подробно описан в концепции американского психолога Э. Эриксона. Он отметил, что данный кризис возникает в подростковом периоде, когда начинают осваиваться взрослые роли. В психике подростка происходит процесс формирования *чувства идентичности*, что сопряжено с серьезными трудностями и необходимостью преодоления препятствий, мешающих укреплению функции Эго.

Кризис идентичности, который определяется Эриксоном как «осознание факта присутствия самоидентичности и продолжительности в присущих Эго методах синтеза», характеризуется столкновением внутренних стремлений, желаний с невозможностью их непосредственного удовлетворения в связи с тем, что это противоречит требованиям социальной реальности и вступает в конфликт с установками уже сформировавшегося Суперэго [3]. В случае удачного преодоления кризиса идентичности, человек выходит из него, приобретая новые, необходимые для социальной адаптации, навыки [2].

Для поиска моделей поведения, образов, составляющих основу личностной идентичности, молодые люди используют медиaprостранство. Современные масс-медиа предоставляют огромный выбор образов (книги, кинофильмы, медиаперсоны и др.), моделей поведения (сюжеты, активность персонажей произведений искусства и др.), средств самовыражения (социальные сети, блоги в сети Интернет и др.). В различных медиапродуктах содержатся возможные пути выхода из кризиса, качества

медиагероев могут быть переняты подростками, в процессе общения в сети Интернет подростки могут обсудить в безопасном режиме свои проблемы со сверстниками, экспертами. В связи с этим в период кризиса идентичности для подростка возрастает важность информационной активности.

В отечественной психологии в качестве компонентов информационной активности личности выделены мотивационная структура и индивидуальный стиль медиапотребления [1]. Мотивационная структура информационной активности включает следующие мотивы:

— познавательный, при котором медиапространство выступает в качестве источника знаний;

— реактивирующий, при котором получаемая информация побуждает пользователя к каким-либо действиям;

— коммуникативный, при котором медиапространство представляет собой средство общения;

— релаксационный, когда медиаресурсы используются с целью отдыха и развлечения;

— компенсаторный, подразумевающий замещение недостающих в реальной жизни состояний и достижений виртуальными аналогами.

Индивидуальный стиль медиапотребления представляет собой *поведенческие стереотипы, эмоциональные реакции и когнитивные навыки* и включает:

1) эмоционально-познавательную вовлеченность (ЭПВ) — позволяет выявить степень вовлеченности респондента в различные формы медиапотребления и, как следствие, в переживание событий и процессов, отраженных в поступающей информации;

2) волевой контроль медиапотребления (ВКМ) — позволяет определить уровень волевого самоконтроля респондента в отношении сформировавшихся и формирующихся у него способов и режимов потребления медиаинформации;

3) рефлексивную критичность медиапотребления (РКМ) — позволяет определить развитие у респондента умений, навыков, позволяющих с рефлексивной критичностью воспринимать любого рода информацию, избегание интроекции (некритического «заглатывания»);

4) эффективность поиска информации (ЭПИ) — позволяет определить индивидуальный уровень развития умений и навыков, обеспечивающих быстрый и результативный поиск важной для респондента медиапродукции.

Исходя из вышесказанного, можно сделать предположение о том, что поведение подростков в медиапространстве, направленное на преодоление кризиса идентичности, имеет специфическую мотивационную структуру и зависит от индивидуального стиля информационной активности

подростков. Анализ доминирующих мотивов медиапотребления молодых людей и их процессуальных характеристик позволит разработать стратегии наиболее благоприятного поиска моделей поведения и образцов целостной личности, необходимых для преодоления кризиса идентичности.

Литература

1. Долгов Ю. Н., Коповой А. С., Малюченко Г. Н. и др. Развитие культуры медиапотребления: социально-психологический подход / под ред. Г. Н. Малюченко, А.С. Копового. Саратов: Изд-во Саратов. ун-та, 2009. 208 с.
2. Короленко Ц. П., Дмитриева Н. В., Загоруйко Е. Н. Идентичность. Развитие. Перенасыщенность. Бегство. Новосибирск: Изд-во НГПУ, 2007. 472 с.
3. Эриксон Э. Идентичность: юность и кризис / пер. с англ. М.: Флинта, 2006. 342 с.

А. А. Володина
г. Балашов, БИСГУ

Имитационное моделирование процесса обработки данных в распределенной вычислительной системе

На основании анализа трудно формализуемого процесса в статье представлена имитационная модель работы распределенной вычислительной системы.

Одним из основных объектов моделирования сегодня являются вычислительные системы. Моделирование целесообразно использовать как на этапе проектирования вычислительных систем, так и для анализа функционирования действующих систем в экстремальных условиях или при изменении их состава, структуры, способов управления или рабочей нагрузки.

Предварительное построение модели исследуемой системы позволяет снизить риски и удешевить проектирование аппаратной части; оценить пропускную способность сети и ее компонентов; определить узкие места в структуре вычислительной системы; сравнить различные варианты ее организации; осуществить перспективный прогноз развития вычислительной системы; оценить требуемое количество и производительность серверов в сети и т. д. Стоимость одного порта активного сетевого оборудования в зависимости от его производителя, используемой технологии, надежности, может меняться от десятков рублей до десятков тысяч, моделирование позволяет минимизировать стоимость оборудования, предназначенного для использования в вычислительной системе. Оно становится эффективным при числе рабочих станций 50—100, а когда их более 300, общая экономия средств может составить 30—40 % от стоимости проекта.

Поскольку современные информационно-коммуникационные сети очень сложны и имеют большую размерность, то в основном адекватное

описание таких сетей и происходящих в них процессов возможно только в рамках имитационного моделирования. Модели сетей, как правило, воспроизводят процессы генерации сообщений приложениями, разбиение сообщений на пакеты, задержки, связанные с обработкой сообщений и пакетов внутри операционной системы и т. д.

В качестве примера модели работы распределенной вычислительной системы рассмотрим Q-схему, представленную на рис.

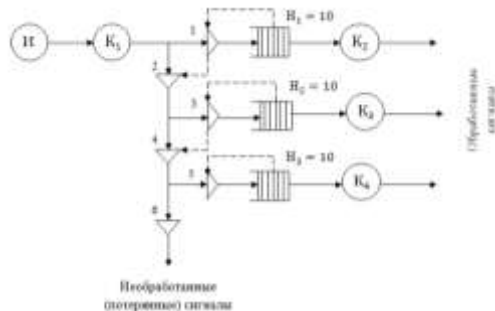

Q-схема модели работы распределенной вычислительной системы

На представленной схеме использованы следующие обозначения: И — источник, имитирующий процесс поступления в систему сигналов от датчиков; H₁, H₂, H₃ — накопители, имитирующие очереди к устройствам обработки сигналов (одной из трех ЭВМ), при этом максимально допустимая длина очереди к каждому из устройств равна 10; K₁, K₂, K₃, K₄ — каналы обработки сигналов. Система клапанов на схеме регулирует процесс занятия сигналами каналов K₂, K₃ и K₄, которым соответствуют три ЭВМ системы. Если длина очереди к каналу K₂ наименьшая, то клапан 1 открыт, т. е. сигнал становится в очередь на обработку к первой ЭВМ, в противном случае открыт клапан 2; если длина очереди к каналу K₃ меньше, чем к каналу K₄, то клапан 3 открыт, т. е. сигнал становится в очередь на обработку ко второй ЭВМ, иначе открыты клапаны 4 и 5. Если же очереди ко всем трем каналам (K₂, K₃ и K₄) максимальны, то открываются клапаны 2, 4 и 6 и сигналы теряются, т. е. покидают систему без обработки.

*А. Н. Володченко
г. Балашов, БИСГУ*

Использование насекомых в исследовательской деятельности учащихся

В статье рассматриваются преимущества и недостатки применения насекомых при организации исследовательской работы учащихся.

Исследовательская деятельность учащихся имеет важное значение при изучении дисциплин естественно-научного цикла, в том числе биологии. Научно-исследовательская деятельность способствует достижению целей образования, развитию необходимых компетенций, а также повышению интереса учащихся к процессу обучения. Введение в программу исследований позволяет не только ознакомить учащихся с теоретическими вопросами, но и дает возможность приобретения необходимых практических навыков. В современных условиях исследовательская деятельность рассматривается в основном как средство и метод активизации и оптимизации процесса обучения, что может повысить качество образования в целом [1].

Насекомые являются крупнейшим классом живых организмов, имеют огромное значение для природы и человека. Однако в программе школьного курса биологии насекомым уделяется немного внимания в рамках изучения зоологии, где учащимся получают только начальные сведения об особенностях их строения и биологии. В дальнейшем эту тему практически не затрагивают ни на уроках, ни во время внеурочных мероприятий, неохотно применяют при выборе тематики научно-исследовательских работ.

Насекомые как объект научно-исследовательской работы обладают целым рядом достоинств:

— Высокое таксономическое разнообразие насекомых определяет многочисленность объектов исследования. По предварительным оценкам на территории России обитает свыше 100 тыс. видов насекомых — больше, чем всех других живых организмов вместе взятых, при этом знания большинства людей о насекомых фрагментарны. Фауна насекомых отдельных регионов России может составлять 10—20 тыс. видов. Это позволяет показать биологическое разнообразие родного края, красоту природы.

— Общая численность насекомых огромна, значительная часть видов представлена большим количеством особей. Это делает возможным изъятие из популяций какого-либо количества особей без отрицательных последствий для сообществ, а проведение некоторых исследований, например изучение фенетики или флюктуирующей асимметрии, невозможны без накопления статистических данных.

— Насекомые распространены практически повсеместно и населяют крайне разнообразные местообитания. Даже в условиях города можно найти каких-либо представителей класса, которые могут быть использованы в учебном процессе.

— Высокое разнообразие биологии и экологии представителей класса насекомых позволяет выбрать наиболее информативный для проведения исследования вид.

— Немаловажной особенностью является открытый образ жизни многих насекомых. Большинство из них ведут скрытный образ жизни, проведение наблюдений за ними крайне затруднено. Из живых организмов только растения и грибы могут сравниться с насекомыми по доступности для исследования. Многие насекомые не избегают человека и легко наблюдать за поведением и экологией.

— Насекомые весьма удобны для работы школьников тем, что сбор, монтирование, коллектирование и хранение большей их части не сложны и не требуют использования каких-либо препаратов и дополнительных финансовых затрат.

— Насекомые имеют разнообразное значение для человека. Многие виды относят к экономически значимым: есть и вредители сельского, лесного хозяйства, есть и полезные насекомые. Выполняя исследовательскую работу, учащиеся могут ознакомиться с особенностями биологии и экологии вредителей и других видов, а выводы и рекомендации по работе будут иметь практическую ценность.

Благодаря этим особенностям насекомые являются удобным объектом для изучения в школе. Практически в течение всего курса биологии возможно применение энтомологических знаний. Местом проведения исследований может служить пришкольный опытный участок, территория школы, парк, естественные природные сообщества.

Наиболее значимым недостатком является сложность определения некоторых систематических групп, с которыми могут справиться только специалисты. Однако этого недостатка не лишены и другие животные и растения. Организация научных и исследовательских работ в школе всегда требует определенной подготовки учителя биологии. Важным результатом качественного проведения исследовательских работ является формирование у учащихся целостных представлений о природе, роли насекомых в природе и жизни человека [2].

Литература

1. Пакулова В. М. Особенности современного урока биологии // Биология в школе. 2005. № 8. С. 22—26.
2. Харитонов Н. П. Организация исследовательской деятельности учащихся // Биология в школе. 2004. № 6. С. 59—64.

П. А. Горина
г. Балашов, БИСУ

Экспериментальная работа с декоративными видами семейства Лилейные

В статье представлены результаты по проведению опытной работы с представителями семейства Лилейные по выгонке луковиц в зимнее время.

Город Балашов — зона успешного произрастания Лилейных, имеющих декоративное и хозяйственное значение. Формирование у школьников интереса к познанию природы родного края может в немалой степени содействовать тому, чтобы после окончания школы они не покидали родные места.

Экспериментальная работа, предложенная в наших исследованиях, начинается с несложных опытов по зимней выгонке лилий с использованием районированных сортов: Лилия Мартагон, Лилия Тигровая, Лилия Тонколистная, Лилия Руфина, Лилия Стройная, Лилия Королевская, которые хороши на срезку, выгонку и цветочное оформление⁷.

В домашних условиях лилии выгонялись в горшках — узких и высоких, диаметром 25—30 см. Луковицы лилий выкапывали в открытом грунте в октябре-ноябре, помещали в ящики с песком. С 1 ноября материал держали при температуре 2—4 °С в течение 6 недель до посадки. 14 декабря высадили в горшки (18 см) со смесью равных частей песка, листового перегноя и торфа (рН 6,5) на глубину 7 см.

Эксперимент велся по следующей схеме:

1) а — луковицы перед посадкой замачивались на 24 ч в воде (контроль);

б — то же в 0,1 %-м растворе гиббереллина (ГК);

в — то же в 0,01 %-м ГК.

2) а — растения после отрастания стеблей до 10 см (16 января) многократно опрыскивались водой (контроль);

б — в той же стадии опрыскивались 0,1 %-м ГК.

3) а — посадки выращивались без дополнительного освещения (контроль);

б — с 13 января растения облучались обычной лампочкой;

в — совмещались досвечивание и опрыскивание ГК.

Наблюдения за опытными растениями в период роста и цветения проводились систематически, 1 раз в 10 дней. Замеры показали: обработка луковиц ГК не ускорила рост цветоносов (варианты 1б и 1в); досвечивание стимулировало его (3б), а избыток освещенности подавлял. Цветение лилий началось через 55—71 сутки. При дополнительном освещении оно наступило на 4 дня раньше, чем в контроле (3а). При совмещении досве-

⁷ Отрошко А. В. Лилии. Цветы и растения. М.: Хоббикнига, 1993. 176 с.

чивания с обработкой ГК (Зв) не отмечено влияния стимулятора. Продуктивность и качество выгоночных лилий в большой степени определяются количеством цветков в соцветии. В связи с этим у растений учитывали число, величину бутонов и их сохранность к моменту раскрытия. Замеры проводили раз в 10 дней. Замачивание лукович в 0,1%-м ГК способствовало развитию и сохранению цветков. Более слабый раствор (1в) оказал то же действие, что и вода (1а). Положительно сказалась на результатах выгонки и обработка отрастающих стеблей 0,1%-м ГК (2б) — бутонов раскрылось больше, чем после опрыскивания водой (2а).

Результаты исследований позволяют считать, что обработка растений 0,1%-м гиббереллином (намачивание, опрыскивание) и дополнительное освещение при обязательном 6-недельном охлаждении лукович позволяют получить цветущие растения хорошего качества через 55—71 день после посадки (22 февраля). Лилейные можно использовать для изучения, в качестве наглядного материала биологического, экологического разнообразия видов.

С. В. Горнаева
г. Балашов, БИСУ

К проблеме переживания чувств вины и стыда и регуляции поведения

*В данной статье рассматриваются проблемы переживания
чувств вины и стыда и регуляции поведения человека в литератур-
ных
источниках.*

Проблема переживания чувств вины и стыда и их роль в регуляции поведения, несмотря на накопленный теоретический и практический материал как отечественными, так и зарубежными исследователями, не теряет своей актуальности. Напротив, данный вопрос является сложным и неоднозначным, и в последнее время все более привлекает внимание исследователей с точки зрения психологии, педагогики и философии.

Данные психологические феномены изучались в отечественной науке в рамках социальной психологии (В. Н. Мясищев, К. Муздыбаев, Т. Г. Стефаненко и др.), в зарубежной — в рамках психоаналитического (В. Райх, А. Фрейд, З. Фрейд, Э. Фромм, К. Хорни, Э. Эриксон, К. Г. Юнг и др.), экзистенциального (В. Франкл, И. Ялом, Р. Мэй и др.), когнитивного (М. Льюис и др.) и других подходов. Как отечественные, так и зарубежные исследователи рассматривают стыд и вину в качестве социальных образований.

Теоретический анализ литературных источников позволяет нам условно разделить показатели, обуславливающие возникновение и переживание чувств вины и стыда, на морально-нравственные, психологиче-

ские и психофизиологические, и социокультурные. При этом отметим, что факторы тесно связаны между собой и взаимодействуют друг с другом. Возникновение данных эмоций может связываться как с социальным контекстом, так и с самооценкой и другими компонентами «Я-концепции».

Изучая вину и стыд как морально-нравственные категории, необходимо отметить, что проблема вины и стыда начала интересовать исследователей еще в рамках философской науки со времен Аристотеля, Платона, Демокрита. Так, чувства вины и стыда рассматривались как форма страха общественного мнения о себе самом, боязнь общественного мнения. Они связывались с понятием чувство долга — долга воздерживаться от дурных поступков. Таким образом, можно сделать вывод, что в основном ученые философы анализировали данные переживания в рамках категорий «добро — зло» и «хорошо — плохо», рассматривая их не только как нравственные чувства, но также как формы моральной самооценки и самоконтроля личности, выражение ее морального сознания.

Многие авторы в своих работах указывают на особое место феноменов вины и стыда в связи с морально-нравственным развитием и поведением индивида. Вина и стыд рассматриваются как чувства, возникающие в результате совершения поступков, вступающих в противоречие с моральными, этическими и религиозными нормами; как сигнал рассогласования между фактическим или еще только предполагаемым поступком и эталоном нравственного самоконтроля. Они сопровождаются самоосуждением, раскаянием, смущением и снижением самооценки. Чувства вины и стыда стимулируют мотивацию восстановления справедливости и появление чувства личной ответственности, формируют потребность в соблюдении этих норм (Д. П. Осьюбел, Р. Дженкинс, А. Модильяни, Т. Шибутани, Д. А. Ханна, М. Хофман, М. Масколо и К. Фишер и др.) [3; 5].

Анализируя психологические особенности переживания вины и стыда, отметим, что в различных теориях они рассматриваются как чувства, оказывающие существенное влияние на поведение, деятельность и психологическое самочувствие личности.

В некоторых исследованиях утверждается, что вина и стыд взаимосвязаны со структурой личности. Так, например, З. Фрейд считал, что чувство вины основано на напряжении между «Я» и «Сверх-Я» и является выражением осуждения «Я» со стороны его критической инстанции. Тогда как К. Г. Юнг относил вину к ряду качеств, источником которых является Тень [3].

Между тем вину и стыд выделяют в группу «самооценочных эмоций» как показатели поддержания или утраты ситуационного самоуважения. При этом различают усвоение этикетных норм, действующих достаточно автоматически, даже без особой внешней поддержки (чаще характерное для стыда), и присвоение социально значимых образцов на уровне необ-

ходимого и обязательного для выполнения (характерное для чувства вины) (А. Модильяна, М. Ф. Масколо и К. В. Фишер, У. Джемс) [3; 5].

Многие исследователи, например Р. Мэй, О. Ранк, Э. Фромм, И. Ялом, связывают переживание чувств вины и стыда не только с проступком, совершенным по отношению к другим людям, но и по отношению к себе. Отмечая, что стыд может возникнуть как реакция на осознанный или неосознанный отказ от себя, своих мыслей, чувств. А источником чувства вины может стать проступок против себя, непроживание данной человеку жизни.

Таким образом, в различных теориях и исследованиях вина и стыд рассматриваются как важные факторы мотивации (Х. Льюис), как показатели поддержания или утраты ситуационного самоуважения и самооценки (А. Модильяна, Масколо и Фишер), связанные в целом с самоотношением и самосознанием (В. Н. Мясищев, В. В. Столин), и структурой личности (З. Фрейд, К. Г. Юнг), как чувства связанные не только с проступком по отношению к другим, но и по отношению к самому себе (Хайдеггер, Тиллих, Мэй, Ранк, Фромм, Кьеркегор, Ялом). Переживание вины и стыда могут выступать показателями развития морального сознания с позиции отношения личности к вопросам соблюдения общественных норм и нравственных принципов (Д. П. Осьюбел, Л. Колберг, Д. А. Ханна).

Несмотря на имеющиеся расхожести во взглядах ученых на проблему переживания чувств вины и стыда, главным моментом, объединяющим все точки зрения, является то, что в них в первую очередь акцентируется социально-психологическая природа данных феноменов, их связь с социальным становлением человека, с культурными и историческими феноменами и различными социальными детерминантами.

Интерес к регулятивной функции чувств вины и стыда особую значимость приобретает в период кардинальных перемен, сутью которых является переустройство всей системы общественных отношений. В сложившейся на сегодняшний день ценностно-нормативной ситуации в регуляции поведения должна проследиваться тенденция перехода от внешних форм контроля к внутренним, когда поведение человека строится не под давлением общественного мнения, провоцирующего чувство стыда, а под влиянием голоса совести, чувства долга и ответственности перед собственной системой ценностей. Однако процесс внутренней регуляции поведения затруднен в силу противоречивости отдельных общественных норм и правил, размытости или даже отсутствия четко сформулированных эталонных моделей поведения.

В связи с этим становится актуальным вопрос о регуляции поведения в условиях появления новых ценностных систем и социокультурных норм, и в частности вопрос о способности к переживанию чувств вины и стыда, выступающей индикатором отношения к соблюдению социаль-

ных норм и правил, с одной стороны, и показателем сформированности ценностно-нормативной структуры личности — с другой.

Литература

1. Аверин В. А. Психология личности: учеб. пособие. СПб.: Изд-во Михайлова В. А., 1999. 89 с.
2. Аристотель. Никомахова этика. М.: ЭКСМО-Пресс, 1997. 101 с.
3. Бреслав Г. М. Психология эмоций. 3-е изд., стер. М.: Смысл; Изд. центр «Академия», 2007. 544 с. (Серия «Психология для студента»).
4. Изард К. Э. Психология эмоций: пер. с англ. СПб.: Питер, 2000. 464 с. (Серия «Мастера психологии»).
5. Ильин Е. П. Эмоции и чувства. СПб.: Питер, 2001. 752 с. (Серия «Мастера психологии»).

Е. М. Гребеницкова
г. Балашов, БИСУ

Автоматизация розничной торговли салона сотовой связи

В статье рассматриваются особенности проектирования физической модели базы данных информационной системы розничной торговли.

Розничная торговля — это торговая деятельность по продаже товаров и услуг непосредственно конечным потребителям для личного, семейного или домашнего использования. Все участники каналов распределения — производители, оптовики, импортеры — могут выступать в качестве розничных торговцев, если сбывают продукцию непосредственно конечным потребителям.

Предприятия розничной торговли разделяются на независимых розничных торговцев, торговую сеть, розничные франшизы, арендуемые отделы и кооперативы (рис. 1).

Независимые розничные торговцы владеют, как правило, одним магазином и осуществляют персональное обслуживание покупателей. Такие магазины обычно удобно расположены, в их число входят продовольственные магазины, лавки, парикмахерские, химчистки, автозаправочные станции и пункты автосервиса. Это наиболее многочисленная часть розничных торговцев, и для этой деятельности требуются относительно небольшие инвестиции и средняя квалификация торгового персонала.

Торговая сеть подразумевает совместное владение двумя или более розничными точками и осуществляет централизованную закупку и сбыт продукции.

Розничные франшизы — это юридически оформленные соглашения между владельцами привилегий, в качестве которых могут выступать производители, оптовики, организации по предоставлению услуг, и дер-

жателями привилегий в лице предприятий розничной торговли. Такие соглашения позволяют розничным торговцам осуществлять определенную хозяйственную деятельность под хорошо известной маркой и по соответствующим правилам. Приобретение франчайзинга позволяет мелким фирмам пользоваться преимуществами уже накопленного опыта, налаженных каналов распределения и имиджа крупных розничных предприятий.

Рис. 1. Классификация розничной торговли



Рис. 2. Модель «Сущность — связь»

Арендуемый отдел — это, как правило, отдел в розничном магазине (обычно в гастрономе, универмаге или специализированном магазине), который сдается в аренду. Руководитель такого отдела полностью отвечает за его хозяйственную деятельность в рамках правил, установленных арендодателем. Свою выгоду арендатор получает от работы в хорошо известном месте, от большого числа посетителей и престижа самого торгового предприятия. Арендодатели также заинтересованы в такой форме

благодаря выгодным условиям аренды и привлечению дополнительных посетителей в магазин. Эта форма торговли нашла широкое применение в нашей стране. Многие посетители магазинов пользуются услугами арендуемых отделов — газетных, книжных, парфюмерных, фототоварных, медицинских киосков, лотков.

Кооперативы розничной торговли могут создаваться как самими торговцами, так и потребителями. Объединение независимых розничных торговцев в кооператив позволяет существенно снизить многие издержки, связанные с закупкой, транспортировкой и хранением товаров, осуществлять совместное планирование и рекламу.

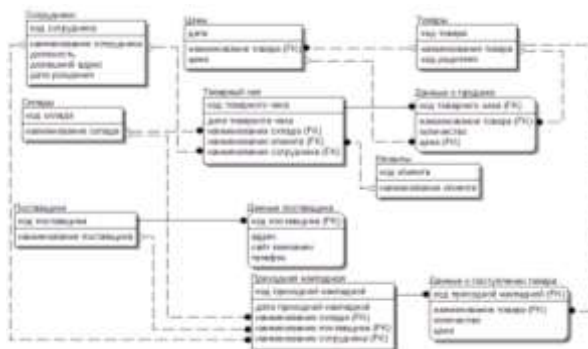
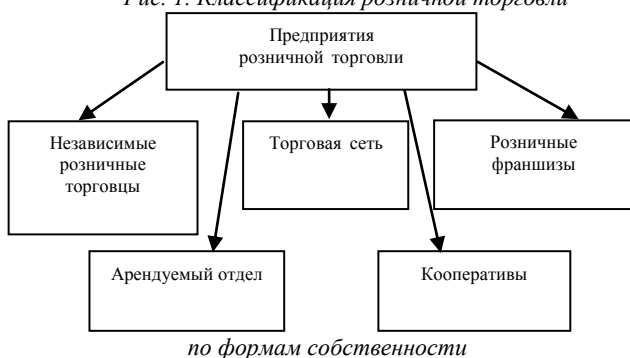
Для оптимизации функционирования салона сотовой связи были разработаны функциональная модель его работы, модель «Сущность — связь» (рис. 2) информационной системы розничной торговли и физическая модель базы данных с учетом выбранной среды разработки.

Литература

1. Бутко В. Р., Дерябкин В. П. CASE-технологии моделирования и проектирования АИС: учеб. пособие. Самара: Изд-во СГЭА, 2001. 105 с.
2. Карпова Т. С. Базы данных. Модели, разработка, реализация. СПб.: Питер, 2002. 304 с.

Л. Н. Денисова
г. Балашов, БИСГУ

Методические аспекты профильного обучения по биологии

В статье рассмотрена проблема выбора форм, методов и технологий профильного обучения, направленных на формирование познавательных и личностных качеств ученика-исследователя.

Перед специалистами, занимающимися профильным обучением, стоит задача: разработать гибкие варианты программ профильных предметов, образующих федеральный компонент, которые максимально удовлетворят образовательные интересы учащихся. От правильного выбора профиля во многом будет зависеть дальнейшая судьба старшеклассников, в частности — мера их подготовленности к успешной сдаче единых государственных экзаменов и перспективы на продолжение образования после школы.

Методологической основой построения концепции профильного обучения является гипотеза Л. С. Выготского о динамичном соотношении процессов обучения и развития. Существенный вклад в построение теории профильного обучения вносит теория развивающего обучения В. В. Да-

выдова. В дальнейшем эти идеи развивались в работах Ш. А. Амонашвили, В. В. Рубцова, И. С. Якиманской [2; 3].

В условиях профильного обучения существует противоречие между потребностью в организации исследовательской деятельности и низкой степенью готовности учащихся к осуществлению данной деятельности в силу недостаточно сформированной исследовательской компетенции. Сущность решения данной проблемы состоит в системном подходе к процессу целенаправленного обучения теоретическим знаниям и практическим умениям, необходимых учащимся профильных классов для овладения основами исследовательской деятельности.

С данной целью разработана и реализуется модель системы развития исследовательской компетенции учащихся. Предлагаемая модель включает следующие компоненты: мотивационно-целевой, процессуально-технологический, критериально-оценочный, содержательный [1].

Организационными формами, методами и технологиями, направленными на формирование познавательных и личностных качеств ученика-исследователя, являются: проблемные и исследовательские методы обучения, учебный эксперимент, практические работы исследовательского характера, домашнее задание, направленное на поисковую деятельность. Формы исследовательской деятельности во внеурочное время — практики и учебно-исследовательские экспедиции, работа над учебными проектами, олимпиады и конкурсы, научное общество учащихся, научно-практические конференции и Дни науки в школе.

Профильное обучение — шанс для жизненного самоопределения. Сегодняшний ученик профильного класса, успешно овладевший необходимыми умениями и навыками, системой ценностей и отношений, в будущем — профессиональный исследователь, обеспечивающий воспроизводство культурного потенциала и ускорение научно-технического прогресса [4].

Таким образом, введение профильного обучения направлено на повышение способности будущего выпускника к самостоятельности и конструированию собственного образовательного маршрута.

Литература

1. Андреева Н. Д. Профильное обучение: вчера, сегодня, завтра // Биология в школе. 2004. № 5. С. 21—26.
2. Борневщук С. Г. Профильное образование старшекласников. М.: НИИРО, 2003. 310 с.
3. Концепция профильного обучения на старшей ступени общего образования // Вестник образования. 2002. № 4. С. 3—5.
4. Шамова Т. И. Методологические подходы к организации профильного обучения // Завуч. 2006. № 3. С. 105—110.

Социально-психологическая адаптация личности в современном обществе

В статье представлены результаты эмпирического исследования закономерностей адаптационного процесса личности в социуме.

Проблема адаптации является актуальной во все периоды развития общества, поскольку отражает характер взаимодействия личности и социума. Изучению данной проблемы посвящены исследования многих отечественных и зарубежных ученых. В развитие современной теории адаптации в области физиологии, биологии, медицины значительный вклад внесли такие ученые, как П. К. Анохин, Р. М. Баевский, В. П. Казначеев, С. В. Казначеев, В. И. Медведев, Ф. З. Меерсон, Г. Селье и другие. Исследованию психологических основ социальной адаптации посвящены работы Б. Г. Ананьева, С. Д. Артемова, В. Д. Колесова, И. А. Милославовой, А. В. Петровского, Ж. Пиаже, Л. Л. Шпака и др.

Однако, несмотря на всестороннее изучение взаимодействия личности и социума, среди ученых нет четкого и единого представления об адаптации личности. В этой связи, изучение закономерностей адаптации продолжает оставаться весьма актуальным и требующим своего разрешения научным направлением. Исходя из этого, на наш взгляд, необходимо исследовать психологические основы социально-психологической адаптации личности.

Так, с целью изучения взаимосвязи эскапизма, уровня фрустрированности, самопринятия и успешности социально-психологической адаптации нами было проведено эмпирическое исследование, в котором приняли участие 50 студентов в возрасте от 18 до 24. Были использованы следующие методики: диагностики социально-психологической адаптации К. Роджерса и Р. Даимонда, диагностики уровня социальной фрустрированности Л. И. Вассермана (модифицированный вариант).

В ходе эмпирического исследования нами установлены следующие взаимосвязи адаптационного процесса с различными социально-психологическими явлениями:

1. Чем успешнее адаптация, тем выше самопринятие личности ($r_s = 0,868$ при $p \leq 0,01$).
2. Чем выше уровень адаптации, тем выше принятие других ($r_s = 0,373$ при $p \leq 0,01$).
3. Чем выражение адаптация, тем ниже проявление эскапизма ($r_s = 0,873$ при $p \leq 0,01$).
4. Чем выше человек оценивает уровень соблюдения норм хорошо адаптированного человека, тем больше он сам стремиться к общепринятым нормам и ценностям ($r_s = 0,601$ при $p \leq 0,01$).

5. Чем выше индекс уровня социальной фрустрированности, тем менее удовлетворены молодые люди отношениями с родителями, близкими ($r_s = 0,534$ при $p \leq 0,01$).

6. Чем выше индекс уровня социальной фрустрированности, тем менее удовлетворены отношения с друзьями ($r_s = 0,627$ при $p \leq 0,01$).

7. Чем выше индекс уровня социальной фрустрированности, тем менее удовлетворены потребности, связанные с организацией быта ($r_s = 0,670$ при $p \leq 0,01$).

При изучении взаимосвязи фрустрации, эскапизма, самопринятия с адаптацией личности нами выявлено, что наличие такого качества как самопрятие и принятие других зависит от эффективности перспективной адаптации. Интересным оказался и тот факт, что студенты, менее адаптированные в социуме, имеют более выраженные фрустрированность и эскапизм.

М. А. Егорова
г. Балашов, БИСГУ

Зарубежный опыт социальной интеграции детей с ограниченными возможностями

В статье анализируется система работы по социальной интеграции детей с ограниченными возможностями, определяются наиболее перспективные пути организации активной социально-педагогической помощи данной категории детей и их семьям.

Проблема социальной интеграции лиц с ограниченными возможностями является на сегодняшний день одной из наиболее актуальных и приоритетных направлений государственной политики.

В данном аспекте особенно интересным представляется опыт зарубежных стран, позволяющий выявить перспективные пути организации активной социально-педагогической помощи детям с отклонениями в развитии.

Становление системы социально-педагогической помощи детям с отклонениями в развитии в США происходило на протяжении нескольких столетий; особенно интенсивно задачи их обучения и реабилитации решались несколько последних десятилетий.

Постепенное изменение сознания людей, их отношения к непохожим на них людям, достижения научно-технического прогресса и многое другое привели к реформированию законодательства в области защиты прав человека. Закон об образовании детей с ограниченными возможностями в США впервые был подписан в 1975 г. и включал разработку индивидуального плана обучения и защиты каждого ребенка с ограниченными возможностями.

В настоящее время система работы с особенными детьми осуществляется на уровне федеральных объединений, объединений отдельных штатов и каждого конкретного региона. Эта работа ведется через систему государственных органов, религиозных обществ и добровольных общественных объединений. Спектр работы с детьми, имеющими отклонения в развитии, и их семьями различается по видам и формам работы (формы общения между семьями детей с ограниченными возможностями; список адресов электронной почты; истории из жизни семей детей с ограниченными возможностями; интернет-конференции; чаты; финансовая помощь семье ребенка с ограниченными возможностями; организация досуга); по территориальному охвату (город; область/регион; штат/республика; международный уровень); в зависимости от статуса организации (коммерческая, некоммерческая); характера работы (благотворительная, просветительская); характера нарушений у ребенка и т. д.

Содержательная сторона работы действенна и многоаспектна. Центры для родителей, действующие в каждом штате, предоставляют информацию и тренинг для родителей детей с ограниченными возможностями всех возрастов, а также для специалистов, работающих с такими семьями. Эти занятия помогают родителям более эффективно взаимодействовать с профессионалами в решении воспитательных и образовательных проблем детей с ограниченными возможностями. В системе данной работы следует особо выделить крупнейшие региональные центры PACER (Аляска, Калифорния, Техас и Огайо), которые имеют наибольший опыт работы с семьями детей с ограниченными возможностями и широко известны в американском обществе.

Информация о работе с детьми, имеющими особенности в развитии, и их семьями ведется через систему Internet, которая позволяет наиболее полно учесть специфику данных детей в соответствии с их индивидуально-типологическими особенностями и предоставить максимально широкий спектр выбора интересов. Прежде всего, Internet предлагает детям с ограниченными возможностями и их семьям общаться (в чате, по электронной почте, телефону) с подобными детьми и их семьями по всему миру. Во-вторых, на сайтах Internet для всех желающих размещается разнообразная информация, необходимая для повседневной жизни: медицинская, юридическая, образовательная, досуговая, познавательная, практическая и т. д.

Работа по поддержке детей с ограниченными возможностями требует комплексного подхода. В Соединенных Штатах социальные работники, педагоги, медицинский персонал, родители, юристы совместно работают над созданием благоприятных условий для развития таких детей. Основной целью этой работы является их социальная интеграция и привлечение внимания общества к данной проблеме.

*Т. С. Екимова
г. Балашов, БИСТГУ*

**«Словарь живого великорусского языка» В. И. Даля
как средство формирования языковой и лингвистической
компетенции старших школьников**

В статье освещаются проблемы использования «Словаря живого великорусского языка» В. И. Даля в школьной практике преподавания русского языка.

В основе современных «культуросообразных» образовательных концепций и культурологических подходов к преподаванию лежит осознание неразрывности связей в триаде язык — культура — общество, новый взгляд на роль социума (и микросоциума) в становлении языковой личности. Особое место в этом процессе должно быть отведено родному языку. Родной язык играет важнейшую роль в формировании сознания растущего человека. Язык аккумулирует культуру, а словари отражают историю развития языка, который тесно связан с культурой народа. Лингвистические словари являются одним из важнейших источников знаний о национальной культуре. В 2004 г. вышел Стандарт основного общего образования по русскому языку [2], который ставит ряд целей, их достижение осуществляется в процессе формирования и развития коммуникативной, языковой и лингвистической (языковедческой), культуроведческой компетенций.

Формирование и развитие лингвистической компетенции может быть успешно осуществлено на материале «Словаря живого великорусского языка» В. И. Даля [1]. Изучение этого словаря в школе дает возможность расширить знания о лингвистах (В. И. Дале), обобщить сведения по теме «Группы слов русского языка» (группы слов по смысловым отношениям, употреблению, происхождению), сформировать у школьников представление о таком разделе языкознания как «Лексикография». Сведения из «Толкового словаря живого великорусского языка» В. И. Даля [1] о жизни народа, богатейший иллюстративный материал (пословицы, поговорки, фразеологизмы, загадки, приметы) способствует формированию культуроведческой компетенции старших школьников.

«Толковый словарь живого великорусского языка» В. И. Даля [1] охватывает лексику письменной и устной речи XIX в., а частично даже и словесный фонд памятников древней письменности. В основу толкового словаря впервые был положен русский народный язык с его областными видоизменениями.

Использование словарей на уроках русского языка предусмотрено Стандартом основного общего образования по русскому языку [2], но

авторы школьных учебников по русскому языку для старших классов не предполагают использование «Толкового словаря живого великорусского языка» В. И. Даля [1]. Учитель сейчас имеет возможность предложить ученикам задания, предполагающие работу с данным словарем. Например, «Толковый словарь живого великорусского языка» В. И. Даля [1] просто необходим при концептуальном анализе слова. На уроке по темам «Лексика русского языка», «Лексикография» целесообразно будет обратиться к словарю В. И. Даля, так как в нем представлены богатейший материал лексической системы русского языка, разнообразная просторечная, диалектная, жаргонная и другая лексика [1]. На внеклассном мероприятии можно рассказать учащимся о судьбе и научной деятельности великого этнографа, писателя, члена-корреспондента Петербургской академии наук В. И. Даля, создателе «Толкового словаря живого великорусского языка» [1].

Литература

1. Даль В. И. Толковый словарь живого великорусского языка: в 4 т. М.: Русский язык, 1998.

2. Стандарт основного общего образования по русскому языку // Русский язык. Приложение к газете «Первое сентября». 2004. 1—7 марта (№ 9). С. 19—24.

Н. В. Елкина
г. Балашиов, БИСГУ

Профилактика дорожно-транспортного травматизма у детей дошкольного возраста

В статье рассматривается специфика организации работы по профилактике детского дорожно-транспортного травматизма в условиях дошкольного образовательного учреждения.

Проблема предупреждения детского дорожно-транспортного травматизма является одним из приоритетных направлений деятельности дошкольного образовательного учреждения.

Направления профилактических мероприятий тесно связаны с возрастными особенностями детей. В дошкольном возрасте отношения и ценности формируются через пример, оценочные суждения взрослых, поощрение желательного поведения детей. Воспитателям детских дошкольных учреждений необходимо особенно подчеркивать ценность человека, соблюдающего правила и нормативное поведение.

Основой профилактической работы с детьми дошкольного возраста является формирование знаний о Правилах дорожного движения и навыков их применения. Одним из направлений социально-педагогической

деятельности может стать подготовка ребят к участию в дорожном движении с помощью практических занятий по изучению ситуационного минимума поведения на дороге [2].

В образовательных учреждениях обучение детей правилам безопасного поведения на дорогах строится в основном в игровой форме в специально созданной предметно-развивающей среде. Проводятся тематические, интегрированные занятия, музыкальные, театрализованные инсценировки, организуются дидактические и сюжетно-ролевые игры.

Профилактические мероприятия по безопасности дорожного движения для детей реализуются по пяти направлениям:

информационное — включает обучение детей Правилам дорожного движения, формирование комплекса знаний по безопасному поведению на улицах и дорогах;

развивающее — предполагает формирование практических умений и навыков безопасного поведения;

воспитательное — включает формирование мотивации ответственного и сознательного поведения на улицах и дорогах, формирование основ социального поведения, позволяющих ребенку дорожить собственной жизнью и жизнью других людей;

методическое — обеспечивает деятельность субъектов профилактики детского травматизма;

контрольное — содержит систему мероприятий по оценке эффективности внедрения программы профилактики детского травматизма [1].

Особая роль в работе по профилактике детского травматизма на дорогах принадлежит социальному педагогу. Ему необходимо знать как можно больше форм и методов профилактической работы; создавать и постоянно пополнять базу данных образовательных учреждений, ведущих работу с детьми по предупреждению детского дорожно-транспортного травматизма. Опыт работы социального педагога показывает, что только в сотрудничестве с родителями, образовательным учреждением и со всеми другими заинтересованными организациями можно добиться положительного результата, уберечь детей от несчастных случаев на дорогах [3].

Литература

1. Дети и дорожное движение / сост. К. В. Агафонова. М.: Просвещение, 1978. 84 с.
2. Анисимов В. С. Классификация детского травматизма. Какой ей быть? // Ортопедия, травматология и протезирование. М., 2006. № 1. С. 63—65.
3. Бочарова В.Г. Педагогика социальной работы. М., 1994. 196 с.

**Психологическое исследование взаимосвязи
личностных особенностей и распределения ролей
в современной молодой семье**

В статье рассматривается проблема взаимосвязи уровня притязаний каждого из супругов и ролевой структуры современной молодой семьи, анализируются основные теоретические подходы, описывается экспериментальное исследование, а также структура коррекционной программы.

В последнее время в отечественной и зарубежной психологии все большее внимание уделяется исследованиям семьи.

Молодой считается семья, начиная с момента заключения брака и до рождения первого ребенка. Первый год супружеской жизни — важный и во многом определяющий период существования семьи. Отношения между супругами — психологический центр всех внутрисемейных взаимодействий. На характер взаимоотношений в молодой семье оказывают влияние многочисленные факторы, как внешние (социальное окружение: родственники, друзья, знакомые), так и внутренние (тип темперамента, характерологические особенности), что имеет существенное значение при выборе той или иной роли в современной молодой семье.

Актуальность нашего исследования обусловлена недостаточной изученностью проблемы взаимосвязи личностных особенностей и ролевой структуры семьи. На данном этапе развития общества нет исследований, говорящих об особенности распределения ролей на основании личностных особенностей супругов. Большинство авторов (Е. В. Антонюк, Т. Р. Сулова, Е. В. Лекторская, Ю. Е. Алешина и др.) сходятся во мнении, что наблюдается активный процесс эгалитаризации семейных отношений, другие (Н. Л. Москвичева, Е. И. Белинская, Е. П. Куликова и пр.) считают популярной традиционную модель семьи.

Вопрос о том, что в большей степени влияет на выбор той или иной модели семьи и стиля отношений остается открытым, возникает потребность в исследовании взаимосвязи личностных особенностей и выбора ролей в современной молодой семье.

Результаты проведенного нами экспериментального исследования показали, что уровень притязаний супругов обуславливает выбор ролей в современной молодой семье (чем выше показатель уровня притязаний, тем больше вероятность того, что в семье присутствует традиционная модель семейных отношений, соответственно, чем ниже показатель уровня притязаний, тем выше вероятность присутствия эгалитарной модели семейных отношений).

Результаты экспериментального исследования позволили нам разработать коррекционную программу, способствующую оптимизации выбора ролевой структуры семейных отношений.

Цель коррекционной программы — гармонизация отношений в современной молодой семье.

Результаты повторной диагностики показали, что после проведения коррекционной программы наблюдается нормализация распределения ролей между членами семьи, оптимизация семейных отношений.

Литература

1. Андреева Т. В. Семейная психология: учеб. пособие. СПб.: Речь, 2005. 244 с.
2. Антонюк Е. В. Представления супругов о распределении ролей и становление ролевой структуры молодой семьи: дисс. ... канд. психол. наук. М., 2003. 169 с.
3. Болотникова О. П., Полунина И. А., Чикирева Э. Ю. Психологическая диагностика в работе с молодой семьей (материалы психодиагностических методик): учеб. пособие. Балашов: Николаев, 2006. 144 с.
4. Елизаров А. Н. Психологическое консультирование семьи: учеб. пособие. М.: Ось-89, 2004. 400 с.
5. Поцелуйко В. М. Психология современной семьи: кн. для педагогов и родителей. М.: Гуманит. изд. центр «ВЛАДОС», 2004. 288 с.

Ю. В. Жуликова
г. Балашов, БИСУ

Виды нарушений осанки у младших школьников и способы ее коррекции

В статье рассматриваются виды нарушений осанки у младших школьников и причины их возникновения. Также приводятся данные о нарушениях осанки в одной из школ Аркадакского района и результаты проведенной программы по их коррекции.

Вопросы сохранения и восстановления здоровья были и будут предметом всестороннего внимания специалистов физического воспитания. Особую актуальность они приобретают в настоящее время, так как в связи со стремительно прогрессирующей гиподинамией и значительно изменившимися условиями экологии все большее число детей страдают различными заболеваниями.

Особую тревогу среди прочих отклонений в состоянии здоровья современных российских школьников вызывают нарушения осанки.

Период жизни человека от шести лет является самым ответственным в формировании правильной осанки. Именно в это время у ребенка могут развиваться различные ее дефекты. На формирование осанки оказывают влияние условия окружающей среды, условия, в которых находится ребенок. Отрицательное влияние в данном возрасте оказывают: 1) вредные

привычки, 2) неправильные положения тела на уроках за партой, при работе за компьютером, во время сна, 3) слабое развитие мускулатуры, 4) привычка переносить тяжелые предметы в одной руке (портфель, ведро с водой, тяжелая сумка и т. п.) и др.

Во многом нарушение осанки — результат нашей невнимательности к детям, тому образу жизни и двигательной активности, которые им определены и разрешены.

Дефекты осанки связаны с изменением физиологической кривизны позвоночника, ее усилением или ослаблением в сагиттальной плоскости. К ним относятся: выраженные изгибы позвоночника вперед (шейный и поясничный лордозы), назад (грудной и крестцовый кифозы) и боковые (сколиозы). Сложные (комбинированные) виды искривления позвоночника встречаются реже. Нарушения и деформации осанки неблагоприятно сказываются на функциях внутренних органов: затрудняется работа сердца, легких, желудочно-кишечного тракта; уменьшается жизненная емкость легких; снижается обмен веществ; появляются головные боли, повышенная утомляемость; снижается аппетит, ребенок становится вялым, апатичным, избегает подвижных игр.

По данным медицинского осмотра учащихся Аркадакского района, в течение трех лет было выявлено, что 54 % детей имеют нарушения со стороны позвоночника (дефекты осанки, сколиоз 1 и 2 степени).

Целью нашей работы было определение влияния специальных физических упражнений на коррекцию осанки младших школьников.

Исследование проводилось на базе МОУ СОШ с. Кистендей Аркадакского района, Саратовской области. В нем принимали участие 14 детей в возрасте 7—10 лет (6 мальчиков и 8 девочек). Школьники составили контрольную и экспериментальную группы по 7 человек (3 мальчика и 3 девочки). В экспериментальной группе осуществлялись двухразовые занятия в неделю продолжительностью 45 мин, направленные на коррекцию осанки и плоскостопия. В контрольной группе подобные занятия не проводились.

Экспериментальное исследование проходило в четыре этапа. На первом этапе было проведено визуальное обследование, второй этап включал в себя непосредственное проведение занятий, направленных на коррекцию осанки. Третий этап состоял из антропоскопического и антропометрического обследования, проводимого в конце учебного года с целью сравнения данных до проведения коррекции и после. Заключительный этап работы выражался в обработке полученных результатов, которые позволили сделать вывод об эффективности данной коррекционной программы. После проведенной реабилитации путем специальных занятий у 60 % детей нарушения осанки были устранены, а у 40 % наблюдалось улучшение.

П. Н. Земцов
г. Балашов, БИСУ

О флористическом составе сельских территорий (на примере с. Лесное)

В статье приведены результаты изучения флористического состава территории с. Лесное. Отмечены 74 вида степных, луговых и сорных растений. Среди них редкий вид — ворсянка разрезная.

В настоящее время повсеместно происходит синантропизация флоры и растительности. Аборигенные виды и сообщества замещаются адвентивными растениями. Флора Балашовского района, как и в целом Саратовской области, подробно изучена [2]. Флористический состав сельских территорий Прихоперья исследован недостаточно.

Нами изучалась флора в 2008—2010 гг. в с. Лесное Саратовской области Балашовского района, расположенном в 50 км вниз по течению р. Хопер, которое типично для нашего региона по своим природным условиям и социальному устройству, а также по уровню антропогенных преобразований природных экосистем. Село с южной стороны граничит со степью, с восточной — поймой р. Хопер, на западе оно постепенно переходит в луг с небольшими озерами, а на севере окружено большим озером Прямицей.

Исследования проводились на ряде маршрутов, которые охватывали наиболее типичные места обитания. Основным фактором антропогенных преобразований является пастбищная нагрузка, приусадебные хозяйства, дорожные сети, захламленность территории бытовым мусором. Имеются заброшенные усадьбы, на которых сформировались очаги одичавших плодовых и других растений (тернослив, дикая вишня, сирень, клен). Весь населенный пункт представляет собой экотонную зону, в которой распространены степные, луговые и лесные виды растений. Проводился учет видового состава с балльной оценкой участия растений в сообществах по шкале Браун — Бланке [1].

На всех исследованных участках было учтено 74 вида растений, которые относятся к 22 семействам и 52 родам. Ведущие семейства распределены в следующем порядке: *Asteraceae* (23,07 %), *Poaceae* (19,23 %), *Fabaceae* (19,23 %), *Rosaceae* (11,53 %), *Lamiaceae* (7,69 %), *Apiaceae* (7,69 %), *Brassicaceae* (3,84 %), *Rubicaceae* (3,84 %), *Ranunculaceae* (3,84 %), *Rubaceae* (1,92 %). В процессе исследований выделены наиболее типичные местообитания, среди которых оказались: остепненные пустыри, деградированные луга, приусадебные участки, придорожные полосы, степные склоны. Наиболее интересен видовой состав остепненных участков. Здесь имеются различные виды злаков: *Poa pratensis*, *Agropyron cristatum*, *Alo-*

pecurus pratensis, *Bromus japonicus*. В разнотравье типичны: *Lathyrus pratensis*, *Geum urbanum*, *Cirsium arvense*, *Trifolium medium*, *Melandrium album*, *Lotus corniculatus*, *Vicia cracca*, *Lathyrus tuberosus*, *Galium verum*, *Knautia arvensis*. На степных склонах восточной окраины села отмечена популяция *Goniolimon tataricum*. Этот вид в недалеком прошлом имел ограниченное распространение в Саратовской области и был включен в региональную Красную книгу. В луговых сообществах присутствуют мезофильные злаки *Bromopsis inermis*, *Alopecurus pratensis*, *Poa pratensis*, различные виды *Trifolium* и другие представители разнотравья.

В целом видовой состав обеднен, особенно древесных растений. Интересные очаги экотонных сообществ формируются вокруг зарослей одичавших плодовых растений вишни обыкновенной и терносливы. В частности, здесь обнаружена незарегистрированная ранее во флоре Саратовской области *Dipsacus laciniatus*.

Среди сорных растений широкое распространение имеет *Cyclachaena xanthiifolia*. Это североамериканское растение сравнительно недавно получило широкое распространение в Прихоперье, оно требует мер по ограничению численности популяций как сорняк, вызывающий аллергию. Имеется потенциальная опасность заноса *Ambrosia artemisiifolia* вместе с семенами подсолнечника из южных регионов, что уже имело место в прошлом. Данные исследования представляют интерес для организации длительного мониторинга флористического разнообразия сельских территорий.

Литература

1. Буланый Ю. И. Флора Саратовской области: автореф. дис. ... д-ра биол. наук. М., 2010. 89 с.
2. Еленевский А. Г., Буланый Ю. И., Радыгина В. И. Определитель сосудистых растений Саратовской области. Саратов: ИП Баженов, 2009. 248 с.

О. В. Зябина
г. Балашов, БИСГУ

Основные теоретические подходы к определению социального самочувствия

В статье рассматриваются основные подходы к определению социального самочувствия и компоненты социального самочувствия.

Изучение проблемы социального самочувствия представлено в рамках психологии, социологии, философии. Психологические, социально-философские и социологические трактовки социального самочувствия нашли отражение в трудах К. А. Абульхановой-Славской, О. Л. Барской, Е. В. Давыдовой, О. В. Коротеевой, А. А. Русалиновой, Б. Д. Парыгина, Ж. Т. Тощенко, А. К. Уледова и др.

Социальное самочувствие рассматривается в рамках социологического подхода как показатель образа жизни (О. Л. Барская, Т. М. Дридзе, И. Т. Левыкин, Э. А. Орлова, А. К. Уледов и др.), который характеризует степень социального благополучия, удовлетворения потребностей, реализации жизненных планов.

Психологический подход к проблеме социального самочувствия предполагает рассмотрение его как социально-психологического состояния, возникающего у человека под воздействием объективных факторов жизнедеятельности (Е. И. Головаха, О. В. Коротеева, Р. В. Панина, А. А. Русалинова, Н. Е. Симонович). Главной составляющей психологического подхода выступает переживания субъекта социального самочувствия, его чувственно-эмоциональная и когнитивная сферы, его социальная активность, опосредованные как объективными обстоятельствами жизнедеятельности, так и индивидуальными характеристиками.

В психологическом исследовании Л. Я. Рубиной социальное самочувствие рассматривается как целостная, относительно устойчивая, всегда эмоционально окрашенная реакция человека на воздействие социальной среды и условий его жизнедеятельности. Социальное самочувствие «выступает результатом осознания и переживания человеком смысла и значимости различных сторон жизни, вырастает из непосредственных условий бытия человека, определяющих степень удовлетворения его многообразных потребностей, возможностей развертывания индивидуальной жизни, самоутверждения и самореализации» [1, с. 68].

В рамках психологического подхода современный исследователь А. А. Русалинова рассматривает социальное самочувствие как субъективно-личностный феномен, при этом подчеркивает его обусловленность социально-личностными факторами. Социальное самочувствие определяется двумя основными компонентами психики — когнитивным (знания и оценки социальной ситуации и своего места в ней) и эмоциональным (чувства и переживания человека, связанные с социальной действительностью). В качестве главного индикатора социального самочувствия выступает удовлетворенность человека жизнью, включающая совокупность оценок социальной ситуации, удовлетворенность человека отдельными сферами жизни общества, своим положением, перспективами, уверенностью в завтрашнем дне.

Таким образом, социальное самочувствие выступает в работах А. А. Русалиновой как «интегральная характеристика оценочно-эмоциональной сферы человека, которая, будучи производной от всего комплекса социальных условий его жизни, одновременно выступает как самостоятельный субъективный фактор, воздействующий на все остальные стороны личности; это одна из наиболее динамичных характеристик, чутко реагирующая на существенные перемены социальных условий жизни человека» [2, с. 54].

Наряду с когнитивным и эмоциональным компонентами социального самочувствия Н. Е. Симонович выделил еще один компонент — поведенческий. Поведенческий компонент изучения социального самочувствия рассматривает готовность человека к определенным действиям для поддержания социально-психологических условий, обеспечивающих оптимальное социальное самочувствие. Автор утверждает, что характер проявления поведенческой активности может изменяться от пассивного принятия своей социальной позиции до активного стремления привести ее в соответствие с собственными представлениями о своем месте в обществе.

Современный исследователь Н. Л. Баталова в своей работе вводит в структуру социального самочувствия два новых компонента: энергетический и аксиологический.

Энергетический компонент рассматривается как жизненные силы и потенциал личности. На основе жизненных сил формируется система социальных ролей индивида. В том случае, если субъект не может реализовать потребность в самоактуализации, другими словами, не может восполнить ту энергию, которую он затратил на реализацию своих потребностей, возникает социальная энтропия, что негативно влияет на социальное самочувствие.

Аксиологический компонент социального самочувствия отражает отношение субъекта к условиям своего бытия и деятельности как результат сознательного выбора жизненно важных предметов. Ценностные ориентации выражаются в идеалах, личностных смыслах и проявляются в социальном поведении личности. Ценностные ориентации в своей основе имеют когнитивные, эмоциональные и поведенческие механизмы и выступают в качестве высшего компонента социального самочувствия [3, с. 75].

Наличие указанных компонентов описывает социальное самочувствие как комплексное социально-психологическое явление, отражающее различные аспекты социального бытия людей, в том числе и социокультурный опыт.

Таким образом, разброс мнений относительно сферы принадлежности социального самочувствия очень велик. Проанализированные исследования социологов и психологов позволяют рассматривать социальное самочувствие не только как социально-психологический феномен, но и как индивидуально-личностный феномен, что обуславливает изучение таких личностных характеристик как самоотношение, самопринятия, самооценку в нашем эмпирическом исследовании.

Литература

1. Рубина Л. Я. Профессиональное и социальное самочувствие учителей // Социологические исследования. 1996. № 6. С. 63—75.
2. Русалинова А. А. Социальное самочувствие человека в современном мире как научная проблема // Вестник СПбГУ. 1994. Сер. 6, № 1. С. 49—60.

3. Фролова Н. Л. Социальное самочувствие молодежи в период трансформации российского общества (региональный аспект) // Среднерусский вестник общественных наук. 2007. № 1. С. 73—78.

А. А. Иевлева
г. Балашов, БИСГУ

Развод родителей как условие снижения уровня самооценки детей младшего школьного возраста

В статье рассматривается проблема снижения уровня самооценки детей младшего школьного возраста после развода родителей, анализируются основные теоретические подходы, описывается экспериментальное исследование, структура и результаты коррекционно-развивающей программы, а также повторная диагностика.

Ситуация развода в семье наносит большой вред психическому здоровью ребенка. В первое время у них может ухудшиться здоровье, появиться апатия, а иногда и агрессия в поведении. Ребенок после развода испытывает потерю ощущения безопасности.

Актуальность выбранной темы обусловлена тем, что в последнее время наблюдается увеличение неполных семей за счет разводов, которые негативно влияют на личность ребенка. Статистика свидетельствует: на каждые два заключенных брака приходится один развод, который оказывает чрезвычайно травмирующее воздействие на психику детей и их психологическое состояние. Отсутствие одного из родителей создает неблагоприятные условия для становления адекватной, позитивной самооценки ребенка [1].

Проблема влияния развода родителей на самооценку младших школьников рассматривалась такими авторами, как А. В. Карманова, Е. О. Смирнов, Е.С. Собкин и др.

Анализ психолого-педагогической литературы позволяет говорить о том, что младший школьный возраст — главный период в становлении самооценки. Большое влияние оказывает на ее становление семья. Дети из семей, где родители разведены, более склонны к низкой самооценке, чем дети, растущие в полных семьях. На основе анализа различных подходов, можно сказать, что самооценка — это ценность, значимость, которой индивид наделяет себя в целом и отдельные стороны своей личности, деятельности, поведения [2]. Низкая самооценка порождает неуверенность, высокие требования к себе, тревогу, а это формирует соответствующий тип личности.

В ходе проведения экспериментального исследования было выявлено, что у детей из семей, где родители разведены, преобладает низкий уровень самооценки, что свидетельствует о неблагоприятности в развитии личности.

На основании результатов, полученных с помощью методов математической обработки, можно утверждать, что развод родителей является условием снижения уровня самооценки младших школьников.

На основе полученных результатов нами была разработана коррекционно-развивающая программа, направленная на повышение уровня самооценки детей младшего школьного возраста после развода родителей. В основу данной программы входят тренинговые упражнения, игровой метод и элементы арт-терапии [3].

Анализ проведенной коррекционной работы говорит о том, что наметились тенденции улучшения эмоционального состояния детей. Результаты повторной диагностики показали, что уровень самооценки у детей из экспериментальной группы повысился, что, в свою очередь, положительно сказывается на их психическом развитии. Также более высоким уровнем самооценки оказался у детей из контрольной группы. Следует отметить, что дети стали более открыты, общительны. Видны положительные результаты упражнений, направленных на сплочение коллектива и понижение эмоциональной тревожности.

Таким образом, нами были намечены пути коррекционной работы, при дальнейшем использовании которой возможно получение более высоких результатов.

Литература

1. Андреева Т. В. Семейная психология: учеб. пособие. СПб.: Речь, 2004.
2. Мещеряков Б. Г., Зинченко В. П. Большой психологический словарь. 3-е изд. / под ред. Б.Г. Мещерякова, В. П. Зинченко. М., 2002.
3. Осипова А. А. Общая психокоррекция: учеб. пособие для студентов вузов. М.: ТЦ Сфера, 2002.

О. С. Казанкова
г. Балашов, БИСГУ

Мотивация к физкультурно-спортивной деятельности студентов

В статье приводятся результаты исследования, выявляющего степень мотивации студентов к физкультурно-спортивной деятельности, в этой связи даны рекомендации по уточнению и дополнению содержания и организации физического воспитания в вузе.

Физическая культура является одним из базовых компонентов общей культуры студентов вуза. В этой связи мотивация будущих специалистов к физкультурно-спортивной деятельности рассматривается как одно из важнейших условий, влияющих на эффективность организации учебного процесса по спортивным дисциплинам. Одним из мощных стимулов

к занятию физкультурой и спортом должна служить потребность в физическом самосовершенствовании. Однако опыт работы показывает, что посещение занятий по физической культуре в течение всего периода обучения не гарантирует заинтересованности студентов в повышении двигательной активности и занятиям спортом.

Целью нашего исследования являлось определение путей формирования и развития мотивации студентов к физкультурно-спортивной деятельности, обучающихся по специальностям, не связанным с углубленным изучением физической культуры. Исходя из этого, были поставлены следующие задачи исследования: определить физкультурно-спортивные интересы и мотивационные установки студентов в рамках занятий по физической культуре; изучить тенденции и дать характеристику мотивации

к занятиям физкультурой и спортом у студентов 1—3 годов обучения; выявить эффективные пути формирования и развития интересов студентов к занятию физической культурой.

Анализ анкетирования позволил выделить группы по сформированному отношению к учебным занятиям физической культурой: студенты с активным положительным устойчивым интересом к физкультуре и спорту; студенты с пассивно-отрицательным отношением к физической культуре; студенты с безразличным отношением к физической культуре (последние две группы составило большинство респондентов — 71 %). Сравнивая данные по годам обучения с 1 по 3 курсы, можно сделать вывод об устойчивости этой тенденции — студенты индифферентно или отрицательно относятся к обязательным занятиям физической культурой. При этом в иерархии вузовских дисциплин по значимости юноши ставят физическую культуру на 5,5 место, а девушки на 8,3.

В ходе исследования выяснилось, что учащиеся отдают первостепенное значение занятиям волейболом, самый низкий процент предпочтения был продемонстрирован в отношении легкой атлетики, акробатики (юноши), лыжной подготовке (девушки). В аспекте форм физического воспитания и двигательной активности для студентов наиболее привлекательными представляются утренняя зарядка, туристические походы, утренние пробежки, вечерние прогулки, танцы, на последнем месте рейтинга оказались занятия физкультурой в рамках учебных занятий. Таким образом, содержание и организация занятий физической культурой студентов не способствует развитию мотивации к занятиям спортом и увеличению двигательной активности в целом и требует изменения и оптимизации.

С этой целью предлагаем ряд мероприятий:

1. Разработка специальных программ занятий физическими упражнениями, дифференциация студентов по интересам к определенным видам двигательной активности и видам спорта. Включение в учебный процесс разнообразия физических упражнений в каждом разделе программы, предоставление студентам права выбора вида физической активности, типа

и интенсивности упражнений, сочетание групповой и индивидуальной работы, акцент не на программный норматив, а на прирост физических качеств учащихся.

2. Учет гендерной специфики организации занятий, предусматривающей не только различные нормативы для юношей и девушек, но и различную направленность занятий, варьирование форм, средств и методов организации.

3. Улучшение материально-технической обеспеченности занятий.

*Ю. С. Камардина
г. Балашов, БИСТУ*

Тема театра в романе Ч. Диккенса «Жизнь и приключения Николаса Никльби»

*В статье проведен анализ театральных эпизодов романа Ч.
Диккенса «Жизнь и приключения Николаса Никльби».*

Ч. Диккенс прекрасно сознавал двойную функцию театра — эстетическую и воспитательную, сам был с детских лет причастен к любительским выступлениям на сцене, а в последние годы жизни проявил себя замечательным публичным чтецом отрывков из собственных романов [3, с. 63]. Недаром писатель посвятил свой роман выдающемуся актеру и постановщику Уильяму Макриди [5, с. 37—49]. Поэтому театральные главы (№ 22—25, 29—30, 48) играют в романе не менее важную роль, чем эпизоды с обсуждением и постановкой «Гамлета» в первой книге дилогии Гете о Вильгельме Майстере. Сходство романа воспитания Гете и «Николаса Никльби» еще и в том, что оба автора затрагивают сразу целый комплекс проблем, связанных с театром. Они показывают читку и толкование пьес, репетиции, утверждение актеров на роли, ход спектаклей, интриги внутри театрального коллектива и, главное, сложные и запутанные отношения между искусством (театральными ролями) и жизнью, в которой актеры играют уже роли социальные. Только у Гете все это изображается в серьезных тонах, а у Диккенса с большой долей юмора. В роли театрального педагога и воспитателя, режиссера и руководителя труппы выступает в романе Винсент Крамльз.

Служба в театре Крамльза вызывает у Николаса двойственное отношение. Он стыдится ее, поскольку по рождению считается джентльменом, а в Англии еще со времен Шекспира актеры зачислялись в низшее сословие. Но его душа лежит к театру, тем более что сцена способствует развитию как эстетических, так и педагогических талантов молодого человека — Николас, получив указания Крамльза, натаскивает своего воспитанника Смайка на роль Аптекаря из трагедии «Ромео и Джульетта», в которой сам выступает в партии Ромео. Кроме того, Николас становится и переводчиком дешевой французской мелодрамы, из тех, что пользовались успехом у невзыскательных зрителей. Эта «халтурная» работа, как и выступления в спектаклях вульгарного уровня претят душе Николаса, но он вынужден смиряться, так как владелец театра ему неплохо платит. Зато знание театра дает герою возможность достойно вести беседу с двумя театральными критиками, представленными в романе супружеской парой по фамилии Кэрдль.

В главе 48 Диккенс превращает главного героя в рупор некоторых своих идей. В XIX в. авторское право еще плохо работало, оно не защищало сочинителя от переделок его книг в пьесы для театра, чем пользовались разного рода халтурщики, и это вызывало протест писателя, к сожалению, бессильный [2, с. 506]. Гнев Диккенса проявился в сатирическом образе безымянного «джентльмена-литератора», который успел «переделывать в драмы двести сорок семь романов» и снисходительно одобряет «Билла», то есть Шекспира как своего собрата по ремеслу. Впрочем, «литератор» дает понять, что с тех пор автор «Гамлета» устарел, ведь «человеческий разум прогрессирует и будет прогрессировать». На это Николас возражает: слово «прогресс» вряд ли применимо полностью к искусству. «В то время как он (Шекспир — Ю. К.) вовлекал в магический круг своего гения предания... знакомые вещи превращал в яркие созвездия... вы втягиваете в магический круг вашей тупости сюжеты, отнюдь не пригодные для целей театра, и принижаете все, тогда как он все возвышал» (you debase as he exalted). Разгорячась, Николас сравнивает ремесло «джентльмена» с воровством. Правда, в XX в. оно уже ограничено более четкими законами об авторском праве *copyright*.

Приведенный эпизод еще раз подтверждает, сколь многое связывает образ Николаса с личностью самого писателя.

Обратимся к театральной составляющей романа, которая построена не только на его главах, посвященных театру. Вся стихия повествования пронизана театрализованными контрастами, столкновениями драматизма и комизма, идиллии и мелодрамы [4, с. 143—144]. Так, например, смешна и одновременно драматична сцена избияния Николасом негодяя Сквирса, когда в юном герое пробуждается, как он сам говорит «дьявольское»

начало. Диккенс сам затрагивает теоретические проблемы искусства в главе 24, где с Николасом беседуют два театральные критика. Они выступают за сохранение в пьесах «единств» (the unities), но понимают последнее значительно шире классицистических (и явно устаревших к XIX в.) единств места, времени и действия. Мистер Кэрдав видит в единствах «всеобщую взаимосвязь места и времени, полнота, универсальность — нечто вроде общего единства... Это единство чувства, широта кругозора, свет и тень, теплота красок, тон, гармония, художественное развитие оригинальных замыслов» (a kind of universal dove-tailedness with regard to place and time...). В этих эмоционально окрашенных словах угадывается замысел «Николаша Никльби», в тексте которого есть действительно «свет и тени», широта авторского кругозора — действие легко переносится из Лондона в провинцию и обратно, в сюжете задействованы сотни персонажей первого, второго и «фонового» планов, причем каждое лицо, вплоть до самых «проходных», наделено своеобразием облика, манер, речевого поведения.

Чувствуется, что Диккенсу-художнику было тесно в рамках театральной сцены, и он дает образец кинематографического панорамирования в сцене поездки Николаса и Смайка по шумным улицам Лондона. Из отдельных деталей и штрихов возникает в романе цельный образ столицы как центра буржуазного мира. Николас и Смайк «с грохотом неслись по шумным, запруженным суетливой толпой лондонским улицам... залитым светом, льющимся из витрин магазинов, где мелькали груды искрящихся драгоценностей... Вперед и вперед текли толпы людей... Когда они (Николас и Смайк — Ю. К.) мчались мимо быстро сменявшихся картин, любопытно было наблюдать, в каком странном чередовании эти картины проносились перед их глазами». Писатель способом градации нагромождает великое изобилие товаров, продающихся в городе — тут предметы роскоши, орудия убийства, белье, кандалы, лекарства, «гробы для мертвых, кладбища для усопших» — последнее уже фантастическая гипербола: не могут кладбища выставляться в витринах магазинов. «Все это, наползая одно на другое и располагаясь рядом, пролетало, казалось, в пестром танце, как фантастические группы старого голландского живописца». «И в самой толпе не было недостатка в фигурах, придающих остроту меняющимся картинам... Жизнь и смерть шли рука об руку; богатство и бедность стояли бок о бок — пресыщение и голод повергали их в одну могилу».

«Но это был Лондон» (But it was London). В этой кинематографически поданной динамической панораме лондонских улиц Диккенс запечатлел одновременно и «фантастику» и реальность кричащих противоречий современного города и подчеркнул суетность всего этого блеска и грохота,

его брэнность. Лондон напоминает Ярмарку тщеславия, чей образ был дан еще в романе Беньяна «Путь Паломника» (эту книгу Диккенс читал в детстве) и чуть позже послужил заглавием к знаменитой книге Теккерея [1, с. 68—69].

Особое внимание Диккенс уделял и специфике английского театра XIX в., что заметно по главам 22—23, 29—30. Здесь автор с мягким юмором детально вникает во все аспекты жизни провинциального театра, а в лице его руководителя Винсента Крамльза дает дружеский шарж на театральную знаменитость У. Макриди. Он показан как одаренный, хотя и не лишенный слабостей человек, который умеет работать с актерами, оценить степень актерской одаренности любого человека. Крамльз разглядел в Николасе сразу несколько актерских качеств — «Есть нечто от высокой комедии в вашей походке и манерах, нечто от юношеской трагедии в вашем взгляде и нечто от животрепещущего фарса в вашем смехе». Возможно, это преувеличение, но в Николасе действительно есть зачатки неплохого актера, да и режиссера — ведь он даже «слабоумного» Смайка натаскивает на эпизодическую роль в «Ромео и Джульетте».

Литература

1. Вахрушев В. С. Творчество Теккерея. Саратов: Изд. Саратов. ун-та, 1984, С. 68—69.
2. Ланн Е. Комментарий // Ч. Диккенс. Собр. соч.: в 30 т. М.: Гослитизд., 1958. Т. 5, 6.
3. Annerongen J. B. The Actor in Dickens. L.: C. Palmer, 1926. 158 p.
4. Lodge, D. Consciousness and the Novel. L.: Secker and Warburg, 2002. 320 p.
5. Tracy R. W. C. Macready in «The Life and Adventures of Nicholas Nickleby» // Dickens Quarterly. Sept. 2007. P. 37—49.

Ю. А. Кильдюшова
г. Балашов, БИСТУ

Разработка имитационной модели работы склада готовой продукции

В статье представлена имитационная модель склада, необходимая для оптимизации его работы.

Проектирование склада — сложный многоступенчатый процесс. Он ведется с учетом множества параметров во взаимодействии. Принять товар, определить его на хранение, затем передать его потребителю — регулировка этих процессов может отнять много времени и средств. Узнать заранее, при каких условиях работа склада будет наиболее эффективна, помогает имитационное моделирование.

Имитационное моделирование является мощным инструментом исследования поведения реальных систем. Методы имитационного моде-

лирования позволяют собрать необходимую информацию о поведении системы путем создания ее компьютерной модели при заданных производственных мощностях, планировочных решениях и иных параметрах. Эта информация используется затем для проектирования реальной системы.

От того, насколько хорошо организована технология работы склада, зависит успех его работы. Строительство и оснащение современных складских комплексов необходимым оборудованием и техникой требует значительных инвестиций. Поэтому очень важно еще до начала строительства правильно провести проектирование склада. Таким образом, цель проектирования склада — разработка оптимальной технологической схемы работы склада на основе планируемых грузопотоков.

Рассмотрим небольшой склад готовой продукции, в работе которого возможны ситуации: 1) режим нормального обслуживания (автомобиль загружается изделиями 1-го и 2-го типа); 2) режим отказа в обслуживании, (автомобиль покидает склад без груза, не найдя свободного места).

Учитывая, что, по своей сути, описанные процессы, происходящие на складе, являются процессами обслуживания потоков партий изделий, используем для их формализации (отображение результатов мышления в точных понятиях и утверждениях) аппарат Q-схем, структурная схема модели может быть представлена в виде, показанном на рисунке, где И — источник; Н — накопитель; К — канал.

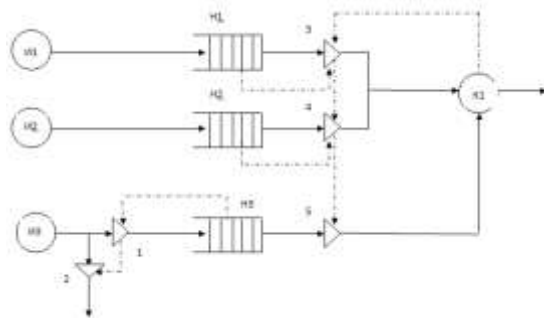

Q-схема модели работы склада

Источники 1-го и 2-го типов имитируют процесс поступления партий изделий типа А и В соответственно. Источник 3-го типа имитирует процесс поступления автомобилей на склад. Накопители Н1 и Н2 имитируют образование запаса изделий типа А и В соответственно. Накопитель Н3 — вместимость площади для приемки автомобилей. Клапаны 1—5 с соответствующими управляющими связями (пунктирные линии) посредством блокировок входов и выходов накопителей отражают управление пополнением и расходом изделий и фур, имеющихся на складе. Канал К1 имитирует работу склада. Если накопитель Н3 полностью загружен автомобилями, то клапан К1 закрыт, а клапан 2 открыт, то автомобили покидают

склад без груза. Если канал К1 занят, то клапаны 3, 4 и 5 закрываются, т. е. ждут, пока фура обслужится. При этом, если в накопителях Н1 и Н2 изделий типа А и В соответственно меньше, чем задано условием, то клапаны 3 и 4 закрываются, причем, если один из этих клапанов закрывается, то закрывается и другой, т. е. ждут прихода новых партий изделий (это следует из условия, что в автомобиле надо погрузить по 1 000 шт. изделий типа А и В).

Ж. В. Киракосян
г. Балашов, БИСГУ

Нарушение ценностных ориентаций как фактор безработицы молодежи

В статье рассматривается проблема молодежной безработицы как следствие дезадаптации в современном обществе, обусловленной нарушением ценностных ориентаций.

Молодежь — социально-демографическая группа в возрасте от 14 до 30 лет — от наступления физической зрелости до достижения трудовой и социальной стабильности (приобретение профессии, экономической самостоятельности), создания семьи и рождения детей. Молодость — это важнейший период жизни, семейной и внесемейной социализации, становления личности, усвоения установок, образцов поведения, представлений и стереотипов, присущих как социальной группе, так и обществу в целом. Однако в то же время одним из негативных явлений в молодежной среде является безработица, причиной которой во многих случаях может стать дезадаптированность людей, вызванная нарушением ценностных ориентаций.

Необходимо отметить, что ситуация с занятостью сильно обостряет возникающие у молодых людей проблемы. Безработица несет с собой не только бедность значительным слоям населения, но и духовную, моральную, нравственную деградацию людей. Поэтому решение проблемы занятости населения стоит в числе наиважнейших, первоочередных задач в любой цивилизованной стране.

Любому обществу присущ сложный процесс формирования ценностей и отношения к ним, особенно молодежи. На переломном этапе развития общества важно зафиксировать и понять ценности молодых.

Ценностные ориентации — важнейшие элементы внутренней структуры личности, закрепленные жизненным опытом индивида, всей совокупностью его переживаний и отграничивающие значимое, существенное для данного человека от незначимого, несущественного. Ценностные ориентации обеспечивают устойчивость личности, преемственность

определенного типа поведения и деятельности, которые выражаются в направленности потребностей и интересов индивида.

Развитые ценностные ориентации — признак зрелости личности, показатель меры ее социальности. Устойчивая и непротиворечивая совокупность ценностных ориентаций обуславливает такие качества личности, как цельность, надежность, верность определенным принципам и идеалам, способность к волевым усилиям во имя этих идеалов и ценностей, активность жизненной позиции. Противоречивость ценностных ориентаций — признак инфантилизма, господства внешних стимулов во внутренней структуре личности.

Личность молодого человека формируется по мере развития его социальных качеств, определяющих его как члена конкретно исторического общества. Социализация подрастающего поколения должна быть опережающей, учитывающей возможные в будущем изменения.

Система ценностных ориентаций не является раз и навсегда данной: с изменениями условий жизни, самой личности появляются новые ценности, а иногда происходит их полная или частичная переоценка. Ценностные ориентации молодежи как самой динамичной части российского общества первыми претерпевают изменения, вызванные различными процессами, происходящими в жизни страны.

Таким образом, проблема трудоустройства молодежи и пути ее решения, несмотря на ее актуальность, остается недостаточно разработанной. Требуют всестороннего исследования вопросы определения дезадаптации молодежи, проявляющиеся в нарушении ценностных ориентаций, их специфических особенностей и разработки основных направлений социальной работы в соответствии с ними. Оттого, насколько успешно будет пройден этот этап, зависит будущее страны.

*И. А. Коноваленко
г. Балашов, БИСТУ*

Проблемы социализации детей из неполных семей

В статье рассматриваются проблемы неполных семей и трудностей, с которыми сталкиваются подростки из неполных семей при социализации в обществе.

Семья — базис первичной социализации личности. Именно с семьи начинается процесс усвоения ребенком общественных норм и культурных ценностей. Неполные семьи составляют значительную долю населения в России — 13 %, в большинстве это семьи одиноких матерей, разведенных женщин и вдовцов. Исследования последних лет показывают, что неполная семья сталкивается с рядом трудностей при выполнении функции социализации детей [1].

Слабая материальная обеспеченность неполных семей — одна из главных отличительных особенностей этой семейной группы. Дети из неполной семьи чаще сверстников из полной определяют уровень ее благосостояния как низкий. Сложное экономическое положение вынуждает одинокого родителя искать возможности приработка. Дополнительная работа предполагает большую занятость родителей, отчуждение их от детей, в связи с чем возникают сложности взаимоотношений в неполной семье. Дети здесь испытывают дефицит внимания и отсутствие контроля со стороны родителя. Такую семью характеризует крайняя ограниченность совместных досуговых занятий, бедность коммуникативных контактов. Последствием дефицита внимания со стороны родителей является нежелание ребенка обращаться к ним за советом к родителям. Дети из неполных семей в три раза чаще своих сверстников из полных предпочитают ни с кем не советоваться при принятии важных решений [2].

Вызывает беспокойство также уровень социального одиночества детей из неполных семей: оно в 1,5 раза выше по сравнению с аналогичной группой из полных семей. Значимость сверстников и общения с ними становятся приоритетными в подростковом возрасте. И поэтому более высокой предпочтения подростков из неполных семей, выбирающих одиночество как условие психологического комфорта, следует считать негативным следствием дефицита родительского внимания.

В связи с высокой загруженностью на работе родители из неполных семей демонстрируют низкую активность в сотрудничестве со школой.

Экономические трудности неполной семьи влияют на формирование ценностных ориентаций детей в выборе будущей профессии. Среди главных привлекательных качеств профессии подростки выделяют высокую зарплату, самостоятельность, гарантию от безработицы, высокую квалификацию, интересное содержание, престиж. В мотивации при выборе будущей работы у детей из неполных семей преобладает материальный фактор. Здесь срабатывает компенсаторный механизм: стремление этих детей решить материальные трудности родительской семьи.

Именно в неполной семье, по признанию родителей, конфликты с детьми в три раза чаще связаны с материальными проблемами семьи, нежеланием ребенка считаться с ограниченными возможностями семейного бюджета. Нельзя однозначно утверждать, что социально-экономические проблемы оказывают только негативное влияние на социализацию и воспитание детей в неполной семье. Следует отметить более высокую самостоятельность и активность этих детей в решении домашних дел.

Однако в целом социализация детей из неполных семей проходит в условиях менее благоприятных и поэтому достигает более скромных воспитательных результатов. А значит, для достижения качественного воспитательного эффекта детей в неполной семье необходимо создание дополнительных механизмов социальной поддержки одиноких родителей.

Литература

1. Железняк П. К. Воспитательный потенциал семьи и социализация детей // Педагогика. 1999. № 4. С. 27—29.
2. Фигдор Г. Дети разведенных родителей: между травмой и надеждой. М., 1995. 205 с.

Е. А. Кривошеева
г. Балашов, БИСГУ

Совершенствование преподавания курса «Здоровый образ жизни и его составляющие»

В статье показаны пути совершенствования преподавания курса «Здоровый образ жизни и его составляющие» для студентов, обучающихся по специальности «Безопасность жизнедеятельности».

ГОС ВПО 2005 г. в учебном плане специальности «Безопасность жизнедеятельности» предусмотрены две дисциплины («Здоровый образ жизни и его составляющие», «Основы медицинских знаний»), в рамках которых студенты должны получить знания о здоровье и факторах, его определяющих. Чтобы сформировать у студентов мотивацию и установку на ведение здорового образа жизни, повысить уровень культуры здоровья и качество профессиональной подготовки, необходимо усилить у них интерес к изучению этих дисциплин, особенно к предмету «Здоровый образ жизни и его составляющие».

Целью исследования явилась разработка и апробирование программы совершенствования преподавания курса «Здоровый образ жизни и его составляющие» для студентов, обучающихся по специальности «Безопасность жизнедеятельности». Оно проводилось на базе Балашовского института Саратовского университета, в нем принимали участие 50 студентов 2 и 5 курсов факультета физической культуры и безопасности жизнедеятельности.

Дисциплина «Здоровый образ жизни и его составляющие» читается на 2 курсе в 3 семестре, входит в Федеральный компонент ГОС ВПО 2005 г. и включает следующие разделы: «Здоровый образ жизни как биологическая и социальная проблема», «Социально-психологические аспекты здорового образа жизни», «Психолого-педагогические аспекты здорового образа жизни», «Медико-гигиенические аспекты здорового образа жизни».

Для оценки уровня преподавания данной дисциплины проводился анализ содержания программы курса, тематического плана, форм и методов преподавания, контроль остаточных знаний студентов по данной дисциплине.

С целью выяснения отношения студентов к данной дисциплине использовалась методика Н. К Смирнова в нашей модификации. Для выявления отношения студентов к здоровью нами применялась методика Роккича «Ценностные ориентации» и опросник «Отношение к здоровью» Р. А. Березовской. С целью выявления осведомленности студентов по вопросам здорового образа жизни им был предложен тест, включающий 30 заданий.

Студенты 5 курса изучали данную дисциплину традиционно. Им читались лекции и проводились практические занятия в соответствии с тематическим планом. Результаты анкетирования показали, что 30 % студентов 5 курса называют «Здоровый образ жизни и его составляющие» в числе трех дисциплин, занятия по которым нравятся больше всего. Поясняя это тем, что «не сложно и интересно», «грамотно преподают», «нравятся стиль и методы преподавания». Никто не указал, что эти знания необходимы для сохранения и укрепления собственного здоровья. Хотя на вопрос: «Помогает лично Вам вуз заботиться о своем здоровье?» все студенты ответили положительно.

Затем программа курса была нами модифицирована, в нее вошли разделы: 1) «Защита потребителей от продуктов питания, вредных для здоровья»; 2) «Эмоциональная устойчивость и эмпатия, как факторы успешной педагогической деятельности»; 3) «Медико-психологическое сопровождение молодых родителей».

В завершении изучения каждого раздела проводились круглые столы с привлечением специалистов в данной области из других организаций. Кроме того, по ходу изучения темы проходило диагностирование и при выявлении отклонения проводились тренинговые занятия.

Поскольку программа была расширена, а количество часов оставалось тем же, все лекции читались с раздаточным материалом. Студенты не конспектировали, а слушали, принимали участие в обсуждении спорных вопросов, что позволило сэкономить время и рассмотреть больше тем. Кроме того, широко использовались презентации, анализ видеоматериалов, творческие задания.

Анкетирование показало, что 89 % студентов 2 курса называют «Здоровый образ жизни и его составляющие» в числе трех дисциплин, занятия по которым нравятся больше всего. Поясняя это тем, что «пригодится в жизни», «полезно», «нравятся стиль и методы преподавания». Никто не предлагает исключить данный предмет из расписания или сократить количество занятий.

На вопрос «Какие формы и методы, по Вашему мнению, являются наиболее эффективными?», студенты назвали круглые столы, дискуссии, лекции с раздаточным материалом, анализ видеоматериалов, тренинги.

По методике Рокича студенты поставили здоровье на 1 место, а опросник Р. А. Березовской «Отношение к здоровью» выявил парадоксальный характер отношения студентов к здоровью, т. е. несоответствие между потребностью обладать хорошим здоровьем, с одной стороны, и теми усилиями, которые они предпринимают для сохранения и укрепления своего физического и психического благополучия — с другой.

Таким образом, традиционное преподавание названной дисциплины позволяет студентам получить прочные знания по вопросам сохранения и укрепления здоровья, но не формирует мотивацию и установку на ведение здорового образа жизни. Использование дискуссий, круглых столов, лекций с раздаточным материалом, творческих работ, интегрированных занятий с элементами тренинга, анализ видеоматериалов делают преподавание более привлекательным для студентов и повышают значимость данной дисциплины в профессиональной подготовке будущих учителей «Основ безопасности жизнедеятельности», сформировать адекватное отношение к здоровью.

Н. С. Крючкова
г. Балашов, БИСТУ

Муаммар Каддафи: лидер ливийской революции или «бешеный пес Ближнего Востока»?

В статье рассматривается процесс становления Ливии при лидере Муаммаре Каддафи, который и по сей день является противоречивой личностью.

На Арабском Востоке есть немного лидеров, о которых отзывались бы так противоречиво, как о лидере ливийской революции полковнике Муаммаре Каддафи. Сын бедуина, он стал одним из тех, кто подготовил и поднял восстание в стране, где монархический режим не только не жалел средств на поддержание своей безопасности, но, казалось, надежно охранялся американскими, английскими, французскими и итальянскими колонизаторами, чувствовавшими себя в Ливии как дома. На обломках свергнутого абсолютизма Каддафи поклялся превратить свою отсталую, обремененную средневековыми пережитками родину в свободное, независимое, процветающее государство масс, которое он, добившись поставленных целей, назвал в 1977 г. «Джамахирией».

Еще в молодые годы он создает «Организацию свободных офицеров юнионистов-социалистов» (ОСОЮС). Эта организация поставила перед собой четко сформулированные цели: «свержение монархического режима, искоренение вековой отсталости, достижение подлинной национальной независимости, установление социальной справедливости широких народных масс, борьба за арабское единство» [1, с. 95].

1 сентября 1969 г. в Ливии вспыхнула народная революция. Ранним утром отряды членов ОСОЮС одновременно начали выступления в Бенгази, Триполи и других городах страны. Они быстро установили контроль над основными государственными и военными объектами. «Революция, — заявил Каддафи, — будет руководствоваться принципами свободы, единства, социальной справедливости и равноправия всех граждан» [2, с. 51].

М. Каддафи носит титул «лидера Ливийской революции» и обладает огромным реальным влиянием и властью, основанными, скорее, на его авторитете как вождя революции 1969 г. и автора «Зеленой книги». «Главной задачей было объявлено построение подлинного социалистического общества на основе принципов ислама» [3, с. 84].

Согласно мнению Каддафи, необходимо рассматривать «исламский социализм как идеальную систему для преобразования мира, как выход из человеческой трагедии, которую переживают народы под гнетом капитализма и коммунизма» [2, с. 99]. Официальное название Ливии стало «Социалистическая народная ливийская арабская Джамахирия». «Народная прямая демократия — основа политической системы, где власть находится в руках только народа» [5, с. 38].

Во внешней политике Каддафи стремился следовать трем основополагающим принципам Организации Африканского Единства — антиколониализм, единство, неприсоединение. Рональд Рейган называл полковника «бешеным псом Ближнего Востока».

Сейчас в Ливии вспыхнул инспирированный и поддержанный Западом, а также исламскими фундаменталистами, мятеж, направленный против режима полковника Каддафи. Тем не менее общественная оценка событий, происходящих в Ливии — и в странах Запада, и в арабском мире и в России — остается крайне неоднозначной. Видимо, каждый вправе сам для себя решать, кто же такой Муаммар Каддафи: лидер ливийской революции или «бешеный пес Ближнего Востока».

Литература

1. Егорин А. З. Ливийская революция. М.: Наука, 1989.
2. Егорин А. З. Муаммар Каддафи. М.: ИВ РАН, 2009.
3. Лаврентьев Г. А. Ливийская Джамахирия. М.: Знание, 1983.
4. Каддафи М. Зеленая книга: в 3 ч. URL: www.kaddafi.ru

Н. В. Кузина

г. Балашов, БИСГУ

Формирование здоровья ребенка в семье

В статье рассматриваются представления студентов о факторах, обуславливающих здоровье ребенка в семье, и рекомендации по воспитанию здорового ребенка.

В настоящее время остро встает вопрос о роли и функциях семьи в формировании здоровья ребенка, поскольку только 20 % детей можно считать здоровыми, 35,8 % родились больными, 44,2 % составляют группу риска.

Цель нашего исследования — выявить представление студентов, будущих родителей, о факторах, обуславливающих здоровье ребенка, и показать пути формирования мотивации укрепления здоровья ребенка в семье.

Исследование проводилось на базе БИСУ. В нем принимали участие студенты 2 курса заочного отделения, а также 4—5 курсов факультета физической культуры и безопасности жизнедеятельности, 3 курса психологического и 4 курса физико-математического факультетов. С помощью беседы и анкетирования установлено, что студенты подходят к вопросу воспитания здорового ребенка в семье формально.

Респондентам было предложено назвать наиболее важные качества у будущего супруга. Юноши предпочитают видеть будущую супругу красивой, умной, доброй. Только 10 % указали на отсутствие вредных привычек. Девушки предпочитают, чтобы будущий супруг был надежным, трудолюбивым, спортивного телосложения, 30 % указывают на отсутствие вредных привычек. Никто из студентов и студенток не указал, что супруг или супруга должны быть здоровыми. Хотя по утверждению специалистов ВОЗ, здоровье на 50—55 % зависит от образа жизни, на 20—23 % от наследственности, на 20—25 % от состояния окружающей среды (экологии) и на 8—12 % — от работы национальной системы здравоохранения. О рождении здорового ребенка нужно думать уже при выборе партнера.

Далее студентам предлагалось ответить на вопросы:

1. Вы хотите иметь здорового ребенка?
2. Какие факторы разрушают здоровье ребенка?
3. Какие факторы укрепляют здоровье ребенка?
4. Какую роль в формировании здоровья играет семья?
5. Назовите проблемы семьи на современном этапе?

На первый вопрос студенты дали положительный ответ. Ответы на второй вопрос были неполными. Среди факторов, разрушающих здоровье, студенты назвали вредные привычки как родителей, так и самого ребенка, при этом абсолютно забыв о гиподинамии, стрессе и др. Среди факторов, укрепляющих здоровье ребенка в семье, были названы рациональное питание, личная гигиена, микроклимат в семье, а также физическая культура и занятия спортом. Отвечая на четвертый вопрос, все респонденты отвели семье главную роль в формировании здоровья ребенка. Среди проблем современной семьи студенты в первую очередь назвали разводы, алкоголизм, наркоманию, а также жестокое обращение родителей с детьми. Никто не указал, что каждая пятая, а по некоторым данным,

и каждая четвертая семья, является бесплодной. Если раньше говорили о низком уровне репродуктивного здоровья девушек, то сейчас эта проблема касается и юношей.

Далее студентам предлагалось проранжировать факторы, которые, на их взгляд, в большей степени влияют на здоровье ребенка в семье: образование родителей; полная семья; прививки; материальное положение; жилищные условия; экологическая обстановка; микроклимат в семье; микроклимат в МОУ, ДОУ; рациональное питание; двигательная активность; занятие спортом; физическая культура, закаливание; режим дня; личная гигиена; вредные привычки родителей; вредные привычки детей.

Результаты исследования показали, что на первое место большинство студентов поставили «рациональное питание». Возможно, это связано с тем, что для родителей важно, как ребенок набирает вес, растет. Каждый месяц на первом году жизни в поликлинике взвешивают ребенка, измеряют рост, а потом уже дают маме рекомендации по уходу. На втором месте оказался «микроклимат в семье». Третье место заняли вредные привычки родителей. Удивительно то, что физическая культура и закаливание оказались в конце списка факторов, влияющих на здоровье ребенка. Даже студенты, обучающиеся по специальности «Физическая культура», поставили на первое место «полную семью», забыв о том, что физическая культура — главный фактор здоровья. Хотя это отмечалось не раз при изучении таких дисциплин, как «Теория и методика физического воспитания и спорта», «Физиология физического воспитания и спорта».

На основании вышеизложенного, предлагаем организовать обучающий семинар для студентов «Формирование здоровья ребенка в семье средствами физической культуры», где они могут отработать практические навыки по выполнению массажа, гимнастики, утренней зарядки для детей дошкольного возраста разнообразных по примеру обучающего семинара «Профилактика нарушений репродуктивного здоровья у молодых людей», проведенного в 2008/09 учебном году.

*О. А. Мальцева
г. Балашов, БИСУ*

Элективный курс «Числа Фибоначчи» в предпрофильной подготовке школьников

*В статье рассматривается практическая направленность и
значимость элективного курса «Числа Фибоначчи».*

Актуальность выбора темы элективного курса определяется значимостью числовой линии в школьном курсе математики. Как правило, в процессе изучения не хватает времени на рассмотрение задач, связанных

с исследованием чисел разной природы, например чисел Фибоначчи. Внедрение указанного элективного курса в школьную практику способствует углублению и расширению содержания важнейших разделов математики. Так как при проведении элективного курса «Числа Фибоначчи» используются знания школьников разных тем, в частности, «Числовые последовательности и прогрессии», то целесообразно этот курс предложить учащимся в 9 классе.

Данный элективный курс в процессе предпрофильной подготовки позволяет обеспечить усвоение системы математических знаний и умений, связанных с изучением чисел Фибоначчи и их свойств, развить логическое мышление, сформировать представление о прикладных возможностях математики.

Предлагаемый элективный курс состоит из 12 тематических занятий. В содержание курса включены исторические аспекты возникновения чисел Фибоначчи, исторические сведения, касающиеся известного математика средневековья Леонардо Фибоначчи и его вклада в развитие математической науки. Приведены простейшие свойства чисел Фибоначчи, показана связь треугольника Паскаля с этими числами, рассмотрены геометрические задачи, решение которых связано с числами Фибоначчи, а также задачи на все изученные свойства этих чисел. Вопросы, рассматриваемые в курсе, выходят за рамки школьной программы, но вместе с тем тесно примыкают к ней.

Курс имеет историческую, теоретическую и практическую направленность. Формы занятий разнообразны: беседы, лекции, практикумы. Широко применяются информационно-компьютерные технологии.

Количество часов и объем изучаемого материала позволяют принять темп продвижения по курсу, соответствующий возрасту учащихся. Отработка и закрепление основных умений и навыков осуществляется на тренировочных упражнениях, доступных учащимся. В то же время это не означает монотонной и скучной деятельности, так как курс наполнен разнообразными по форме и содержанию заданиями, позволяющими применять полученные знания на уроках алгебры, геометрии, математического анализа и информатики. Формирование важнейших умений и навыков происходит на фоне развития умственной деятельности: дети учатся анализировать полученные знания, замечать и выделять существенное, выявлять общее и делать выводы. Актуализацией знаний определяются задачи, с помощью которых происходит отработка ЗУН, и те, которые служат развитию, побуждению интересов. Чтобы усвоение материала было более эффективным, делается опора на исторические сведения.

Уделяется внимание развитию речи и коммуникативных умений: учащимся предлагается ответить на поставленные вопросы, обосновать свою

точку зрения, ссылаясь на известные правила, факты, высказывать догадки, предлагать способы решения, задавать вопросы, публично выступать.

Оценка за курс не ставится, поэтому мотивация учения — не страх получить плохую оценку, а поощрение, похвала за малейшее продвижение, чувство удовлетворения от проделанной работы. Школьники должны поверить в свои силы, испытать успех, чтобы не разочароваться в выборе будущей профессии. Критериями эффективности изучения программы рекомендуем считать выработку четких представлений о множестве чисел Фибоначчи, умение применять полученные знания на практике. В качестве текущего контроля предлагаются самостоятельные работы, которые позволяют проследить усвоение материала.

Проведение данного курса дает возможность пополнить запас историко-научных знаний школьников, сформировать у них представления о математике как части общечеловеческой культуры, а также выявить образовательные склонности и предпочтения учащихся.

*Н. А. Медведева
г. Балашов, БИСГУ*

Особенности подготовки студентов к реализации программы «Основы здорового образа жизни» в условиях педагогической практики

В статье рассматривается подготовка студентов к реализации программы «Основы здорового образа жизни» в общеобразовательной школе в условиях педагогической практики. Для определения уровня подготовленности студентов разработаны критерии оценки.

Осознание важности ведения предмета «Основы здорового образа жизни» в общеобразовательной школе позволяет вести целенаправленную профессиональную подготовку студентов педагогического вуза к реализации программы ОЗОЖ в общеобразовательной школе, как компетентного педагога с высоким уровнем готовности к указанной деятельности. Студенты специальностей «Физическая культура» и «Безопасность жизнедеятельности», в соответствии с учебным планом, изучают ряд дисциплин, способствующих становлению их как специалистов, готовых преподавать «Основы здорового образа жизни» в общеобразовательной школе. Но теоретических знаний не достаточно, поэтому студенты в процессе обучения проходят четыре практики, в три из которых в обязательном порядке включены задания по сохранению и укреплению здоровья.

Также предлагается показать свои разработки здоровьесберегающих образовательных технологий в общеобразовательной школе.

Студенты 3 и 4 курсов в процессе педагогической практики выполняют тематические задания, такие как:

- оценка гигиенического состояния помещения, уроков, валеологической активности класса, школьного расписания и разработка своего расписания с учетом гигиенических требований;
- определение общей и моторной плотности урока;
- применение здоровьесберегающих технологий в зависимости от возраста, уровня подготовленности, условий учебы и жизни школьников;
- составление паспорта здоровья школьника и т. п.

Таблица 1

Критерии оценивания подготовки студента к реализации программы «Основы здорового образа жизни» в общеобразовательной школе

Баллы	Критерии оценивания
<i>Уровень знаний</i>	
1	Не сообщает цели и задачи урока, испытывает затруднения при объяснении новой темы, часто обращается к конспекту урока
2	Достаточно хорошо знает материал, приводит примеры, но затрудняется ответить на вопросы школьников по теме урока
3	Грамотно излагает тему урока с дополнительными примерами из жизни, дает точные ответы на вопросы школьников, но нет наглядного материала
4	Объясняет тему, отвечает на вопросы, использует наглядный материал во время урока, но не может организовать работу класса, затрудняется при постановке объективных оценок за работу на уроке
5	Профессионально, доступно излагает новый материал с использованием наглядного, точно отвечает на поставленные вопросы, достигает взаимного понимания с учениками, ставит объективные оценки
<i>Внеклассное мероприятие</i>	
1	Рассказывает, с какой целью проводится мероприятие, но не точно объясняет, как выполнять задания. Задания не адаптированы под возраст учеников
2	Задания подобраны в соответствии с возрастом, но место для проведения мероприятия противоречит требованиям безопасности
3	Учен возраст учащихся, правильно выбрано место проведения, но в мероприятии участвуют не все ученики
4	В мероприятии задействован весь класс, оно вызвало интерес у учащихся, но не уложился в отведенное ему время
5	Правильно распределяет отведенное время на мероприятие, все участники получили призы, мероприятие проведено на высоком уровне
<i>Валеологическая активность класса</i>	

1	Не знает принцип оценивания
2	Оценивает сам, но просит помощи в математических подсчетах
3	Сам делает основные расчеты, не учитывает погрешности
4	Самостоятельно делает все расчеты, но не дает объяснения полученным данным
5	Правильно оценивает активность класса, дает объяснение полученному результату

В оценку уровня подготовленности студентов к преподаванию ОЗОЖ в школе включалось проведение урока ОЗОЖ, внеклассного мероприятия по теме сохранения и укрепления здоровья школьников, оценка валеологической активности класса. Данный показатель оценивался с помощью метода экспертных оценок. Экспертами являлись методисты по практике, учителя-предметники, научный руководитель исследователя, исследователь. Задача экспертов заключалась в определении уровня преподавания ОЗОЖ в школе, которым обладают студенты в соответствии с балльной оценкой. Для этого нами были разработаны критерии оценивания данных показателей (табл. 1).

Уровень применения здоровьесберегающих технологий определялся в период учебной практики в рамках анализа проводимого урока. Эксперты обращали свое внимание на умение студентов рационально использовать учебное время, проводить физкультминутки и физкультпаузы, переключать внимание учеников, использовать различные элементы здоровьесберегающих технологий. Оценивание проводилось по пятибалльной системе в соответствии с критериями, представленными в таблице 2.

В результате проведенного исследования установлено, что студенты специальностей «Физическая культура» и «Безопасность жизнедеятельности» имеют уровень профессиональной подготовленности, достаточный для эффективной реализации программы «Основы здорового образа жизни» в общеобразовательной школе. 62 % студентов показали уровень готовности к реализации программы «Основы здорового образа жизни» в общеобразовательной школе более 4 баллов. У 38 % определяется уровень готовности в пределах от 3 до 3,9 балла.

Таблица 2

Критерии оценивания уровня применения студентом здоровьесберегающих технологий

Баллы	Критерии оценивания
1	Проводит физкультминутки и физкультпаузы, но при этом не учитывает (состояние) степень утомления учеников
2	Проводит физкультминутки и физкультпаузы с учетом степени утомления школьников, но нерационально использует учебное время
3	Рационально использует учебное время, в соответствии с возрастом проводит физкультминутки, но упражнения — без учета типа урока
4	Упражнения в физкультминутках подобраны в соответствии с типом

	урока, переключает внимание учеников, старается использовать методы здоровьесбережения других специалистов, но не совсем правильно
5	Все упражнения подбирает соответственно типу урока, возрасту, уровню подготовленности, условиям учебы и жизни школьников, правильно использует методы здоровьесбережения других авторов

Таким образом, предлагаемая нами программа педагогической практики позволяет сформировать у студентов умения и навыки проведения элементов здоровьесберегающих технологий в образовательном пространстве школы и обеспечить необходимый уровень готовности к реализации программы «Основы здорового образа жизни» в общеобразовательной школе.

Т. И. Морозова
г. Балашов, БИСГУ

Психологическое исследование особенностей функционально-ролевой структуры и удовлетворенности браком молодой семьи

В статье отражено исследование особенностей распределения ролей и удовлетворенности супружескими взаимоотношениями в молодой семье. На основе полученных данных разработана психокоррекционная программа, направленная на гармонизацию супружеских взаимоотношений.

Последние десятилетия среди молодых супружеских пар прослеживается факт увеличения разводов. Треть всех браков оказывается нежизнеспособной. На современном этапе очень важно помочь сохранить супружеские и внутрисемейные отношений, преодолеть трудности межличностного взаимодействия в семье, на что и направлены усилия профессионального общества психологов.

Исследованиями в области функционально-ролевых взаимоотношений занимались такие авторы, как Ю. Е. Алешина, Т. А. Гурко, К. Кирпатрик, В. М. Целуйко, Э. Г. Эйдемиллер, В. В. Юстицкис и многие другие. Модель семейных отношений молодой супружеской пары является одной из важнейших составляющих, которая влияет на удовлетворенность браком супругов и, как следствие, на крепость заключаемого брака. Поэтому исследование ролевой структуры семьи позволит в большей степени повысить интерес к данной проблеме, молодым супругам — осознать реальную значимость данного аспекта в их отношениях и также повысить крепость заключаемых браков. Таким образом, актуальность нашего исследования обусловлена значительным ростом внимания к проблеме увеличения кон-

фликтных ситуаций и разводов на раннем этапе становления семьи, поиском и обоснованием путей и способов разрешения сложившейся ситуации.

Можно предположить, что удовлетворенность браком супругов будет зависеть от ролевой структуры семьи. В экспериментальном исследовании принимали участие семь молодых семей, имеющие стаж супружеских отношений от 1 до 3 лет. Использовались следующие методики: «Определение особенностей распределения ролей в семье» (Ю. Е. Алешина, Л. Я. Гозман, Е. М. Дубовская); «Тест-опросник удовлетворенности браком» (В. В. Столин, Т. Л. Романова, Г. П. Бутенко); «Тест на удовлетворенность браком» (Ю. Е. Алешина, Л. Я. Гозман, Е. М. Дубовская). Исследование показало, что большинство современных семей отдают предпочтение эгалитарному способу распределения ролей, тем самым выбирая относительное равноправие в выполнении семейных обязанностей. В эгалитарных семьях удовлетворенность браком зависит от того, насколько равномерно и справедливо закреплены за супругами те или иные обязанности. Тем самым уровень удовлетворенности браком в семьях, принявших эгалитарный образец взаимоотношений, зависит от равномерности, справедливости распределения ролей, согласованности супругов во мнениях о выборе семейного стиля жизни. В семьях, выбравших традиционный стиль супружеских взаимоотношений, наблюдается высокий уровень удовлетворенности браком.

Таким образом, традиционная модель семьи является наиболее оптимальной и благоприятной для гармоничного развития стабильных семейных отношений и способствующей высокому уровню удовлетворенности браком. С учетом полученных экспериментальных данных нами была создана психокоррекционная программа, направленная на гармонизацию супружеских взаимоотношений. Целью программы являлось развитие позитивных психологических установок, способствующих коррекции поведения супругов, супружеских взаимоотношений и успешного выбора ролевого взаимодействия в семье. Разработанная нами программа будет способствовать повышению уровня согласованности между супругами в распределении ролей, влиять на гармонизацию супружеских взаимоотношений, и, как следствие, повышать уровень удовлетворенности браком молодых супругов.

Литература

1. Алешина Ю. Е. Индивидуальное и семейное психологическое консультирование. М., 2009.
2. Антонюк Е. В. Представления супругов о распределении ролей и становление ролевой структуры молодой семьи. М., 2002.
3. Семья в современном мире (социология и психология семейной жизни) / под. ред. В. И. Филоненко, В. Д. Альбиеровича. Ростов н/Д, 2009.

Исследование эколого-гигиенического состояния общеобразовательных учреждений

В статье приводятся данные эколого-гигиенического обследования МОУ СОШ с. Казачка Балашовского района, по результатам которого разработан проект создания благоприятного микроклимата в этой школе.

Конституция Российской Федерации гарантирует каждому человеку право на благоприятную окружающую среду, достоверную информацию о ее состоянии. Сокрытие должностными лицами фактов и обстоятельств, создающих угрозу для жизни и здоровья людей, влечет за собой ответственность в соответствии с законом.

Любая сфера жизнедеятельности человека нормируется различными законодательными и правовыми актами. Организация обучения в общеобразовательном учреждении осуществляется в соответствии с утвержденными Федеральным центром Госсанэпиднадзора Минздрава России санитарными нормами и правилами (СанПин).

Особая значимость создания благоприятных для воспитания и обучения условий определяется тем, что средняя школа — самый массовый тип образовательного учреждения, срок пребывания в нем детей максимален (до 11 лет), а комплекс действующих в школе факторов среды, влияющих на здоровье учащихся, по своему многообразию и интенсивности превосходит другие типы образовательных учреждений.

Ухудшение здоровья детей, особенно школьного возраста, — факт общепризнанный. Среди причин этого негативного явления значительное место занимают: несоответствие материально-технической базы образовательных учреждений гигиеническим требованиям, учебные нагрузки, факторы среды обитания, возможность реализации укрепления и сохранения здоровья учащихся.

Целью нашей работы явилось эколого-гигиеническое исследование МОУ СОШ с. Казачка Балашовского района. Были обследованы 29 учебных кабинетов (результаты представлены в таблице), пришкольный участок и прилегающая к зданию школы территория.

Оценка эколого-гигиенического состояния школьных помещений

Наименование показателя	Доля кабинетов, соответствующих санитарным нормам, %
Влажность	89
Температура	93
Коэффициент аэрации	83

Естественное освещение	93
Искусственное освещение	69

Не все кабинеты полностью соответствуют установленным нормам СанПиНа по физическим факторам, есть замечания и к пришкольной территории: неравномерное озеленение, некультуренные участки, плохое состояние изгороди, наличие заброшенных строений.

Для улучшения эколого-гигиенической обстановки в школе и на прилегающей к ней территории нами разработан проект «Красота рядом с нами». Цель его — создание благоприятного микроклимата в школе для укрепления физического, духовного и нравственного здоровья учеников.

Проект предполагает проведение работ по благоустройству и озеленению школы и пришкольной территории, созданию зеленых уголков; участие в природоохранных мероприятиях; проведение воспитательных мероприятий, формирующих эколого-гигиеническую грамотность учащихся и их родителей.

Мы считаем, что разработка и практическая реализация подобных проектов должны стать неотъемлемой частью работы учителей биологии и экологии.

А. С. Орлова
г. Балашов, БИСГУ

Оценка силы действия фитонцидов комнатных растений

*В статье приводятся данные по изучению действия фитонцидных свойств комнатных растений на инфузорию-туфельку (*Paramecium caudatum*).*

С глубокой древности люди стремились украсить свое жилище растениями. Интерьерное озеленение возникло как элемент культуры человека, отвечающий его эстетическим потребностям. Он ощущал себя единым целым с природой, к ней и обращался за исцелением, переносил ее частицу в свой дом. Стремление это было интуитивным.

В настоящее время научный подход к интерьерному озеленению подразумевает сочетание эстетического восприятия красоты формы, окраски цветов и листьев растений с другой, полезной функцией, о которой давно известно: живые растения улучшают состав воздуха и очищают атмосферу. Правильное использование и размещение тропических и субтропических комнатных растений может улучшить воздушную среду в школьном помещении. В ходе исследований нами изучено влияние фитонцидов комнатных растений на простейшие — инфузорию-туфельку (*Paramecium caudatum*).

Для исследования была использована культура инфузории-туфельки. Мелко измельченное луговое сено залили речной водой, сосуд поместили в слабо освещенное место при температуре 20—22 °С. Оставили на 3—4 дня. После появления достаточного их количества провели эксперимент. Для оценки силы фитонцидов, содержащихся в комнатных растениях, были использованы листья. Их растирали в ступке пестиком до кашицеобразного состояния непосредственно перед работой. Были использованы следующие растения: кактус Гимнокалициум Михановича (*Gymnocalycium michanovichii*), хлорофитум хохлатый (*Chlorophytum comosum*), каланхоэ лекарственное (*Kalanchoe pinnata*), пеларгония зональная (*Pelargonium zonale*), хризантема (*Chrysanthemum*), глоксиния (*Gloxinia speciosa*), плющ обыкновенный (*Hedera helix*), алоэ древовидное (*Alóe arboréscens*). Наблюдения проводились с помощью микроскопа при увеличении в 120 раз. На предметное стекло наносились рядом две капли: одна — с инфузориями, другая — сок одного из растений. Они соединялись между собой водяным мостиком. Опыты проводились в трех повторностях для каждого растения. С помощью секундомера отмечалось время по следующим показателям реакции инфузорий на сок растения: момент соединения капель; уходят от сока; увядание; гибель одной особи; гибель 50 % особей; гибель всех особей⁸. При проведении опытов выяснилось, что комнатные растения тоже содержат фитонциды, но их сила действия на инфузорию-туфельку оказалась различной. Практически сразу инфузории начинают реагировать на соки алоэ и хризантемы. По всем остальным параметрам особенно выделяется влияние фитонцидов алоэ, хлорофитума, хризантемы и герани. Наименьшая реакция инфузорий отмечается на соки каланхоэ и глоксинии.

Исходя из представленных данных, рассмотренные виды комнатных растений можно расположить в порядке уменьшения действия их фитонцидов: 1) хризантема (*Chrysanthemum*); 2) алоэ древовидное (*Alóe arboréscens*); 3) пеларгония зональная (*Pelargonium zonale*); 4) хлорофитум хохлатый (*Chlorophytum comosum*); 5) кактус Гимнокалициум Михановича (*Gymnocalycium michanovichii*); 6) плющ обыкновенный (*Hedera helix*); 7) глоксиния (*Gloxinia speciosa*); 8) каланхоэ лекарственное (*Kalanchoe pinnata*).

Так как комнатные растения вырабатывают фитонциды, их можно использовать не только для украшения школ, жилых помещений, но и для обеззараживания воздуха в них. Материал рекомендуется применять для изучения влияния растений на микроорганизмы на уроках и факультативных занятиях. На наш взгляд, данная тема требует дальнейшего изучения.

⁸ Исаева Р. Я., Позднякова В. М. Изучение фитонцидов комнатных растений // VIII совещание по проблеме фитонцидов. Киев: Наук. думка, 1979. С. 125.

Д. А. Орлюк
г. Балашов, БИСГУ

Экономический кризис — 2008: мировой опыт и отечественная практика

В статье рассматриваются особенности проявления экономического кризиса — 2008 в ведущих странах мира, анализируются каналы влияния и национальные особенности кризиса в РФ, а также показываются его последствия для российской экономики.

Экономический кризис 2008 г. явился звеном в цепочке кризисов, описанию которых посвящена обширная экономическая литература. Только в 1990-е гг. в мировой экономике произошло несколько кризисов, охвативших целые группы стран [3]. Кризис 2008 г. отличается как глубиной, так и размахом [2]. Непосредственной причиной кризиса стали проблемы на рынке ипотечного кредитования США. Однако в основе кризиса лежат более фундаментальные причины, включая макроэкономические, микроэкономические и институциональные [2]. Кризис затронул все отрасли мировой хозяйственной системы, оказав также и значительное влияние на ход российского. Однако в каждой стране специфика и причины его возникновения существенно разнятся.

Каналы влияния мирового кризиса на российскую экономику отличались от аналогичного влияния в странах Запада. Там оно шло преимущественно через вовлеченность финансовых институтов в американский рынок ипотечных бумаг и их производных [5]. Национальные особенности российского кризиса состоят в сочетании следующих компонентов: в мире резко упал спрос на сырьевые экспортные товары, с одной стороны, и кредитование российских компаний на мировом рынке, с другой. Таким образом, кредитно-финансовая зависимость наложилась на экспортно-сырьевую. Еще одна специфическая черта российского кризиса — это возможность выбора, обусловленного наличием резервов: Фонда национального благосостояния, Резервного фонда, золотовалютных резервов ЦБ [4]. Следует отметить и то, что в России в отличие от других стран происходило повышение таможенных тарифов на импортную продукцию с целью поддержки российского производства.

Главным последствием кризиса в России стали падение мировых цен на нефть и сокращение возможностей использования иностранных финансовых ресурсов. Это влияние характерно для стран с преимущественно экспортоориентированной экономикой [5].

Таким образом, последствия и проявления кризиса оказались разными для различных стран мира и определялись прежде всего структурными особенностями их экономик. Для развитых стран, традиционных источников ликвидности и финансовых центров, кризис носил изначально фи-

нансовый характер, что, однако, отразилось на реальном секторе в силу его зависимости от финансов и кредита. Для России и других энергоэкспортующих стран кризис проявился главным образом в виде падения цен на энергоресурсы и связанного с этим сокращения доходов.

Мировой экономический кризис — 2008 продемонстрировал зависимость новых центров мировой экономики, включая и Россию, от экономической динамики развитых стран Европы и в особенности Северной Америки. В мировой экономике начинает складываться качественно иная геоэкономическая и геополитическая ситуация. На смену прежним точкам опоры мировых финансов и центрам финансовой стабильности приходят новые источники глобальных финансовых ресурсов и центры политико-экономического воздействия [1].

Литература

1. Ершов М. Кризис 2008 года: момент истины для глобальной экономики и новые возможности для России // Вопросы экономики. 2008. № 12. С. 4—26.
2. Кудрин А. Мировой финансовый кризис и его влияние на Россию // Вопросы экономики. 2009. № 1. С. 9—27.
3. Мировая история кризиса [Электронный ресурс]. URL: <http://www.infocrisis.ru>
4. Подсветова Т. В. Особенности современного финансово-экономического кризиса [Электронный ресурс]. URL: [//www.zpu-journal.ru](http://www.zpu-journal.ru)
5. Фомин Д. А., Ханин Г. И. Экономический кризис 2008 г. в России: причины и последствия [Электронный ресурс]. URL: <http://www.sibai.ru>

*А. Ю. Плешакова, К. С. Тарунтаева
г. Балашов, БИСУ*

Использование мультимедийных обучающих программ в семейном умственном воспитании

В статье изучаются возможности использования мультимедийных обучающих программ, презентаций в организации умственного воспитания дошкольников в условиях семьи и их роль в подготовке ребенка к школе.

Когнитивное развитие старших дошкольников, опосредованное мультимедийными средствами, является эффективным инструментом подготовки к обучению в школе. Мультимедиа технологии — это бурно развивающаяся область информационных технологий, основные характерные особенности которых:

- объединение многокомпонентной информационной среды (текста, звука, графики, фото, видео) в однородном цифровом представлении;
- обеспечение надежного (отсутствие искажений при копировании) и долговечного хранения (гарантийный срок хранения — десятки лет) больших объемов информации;

— простота переработки информации (от рутинных до творческих операций).

Перспективно использование мультимедийных технологий в умственном воспитании дошкольников в семье, поскольку очевидны их преимущества:

— дошкольники мыслят образами, следовательно, предоставление обучающей информации в форме образов является наиболее эффективным;

— ряд ведущих ученых в сфере образования склоняются к мнению, что внимание дошкольников во время работы с обучающей программой на базе мультимедиа, как правило, удваивается, а приобретенные знания сохраняются в памяти значительно дольше (Г. А. Бордовский, И. Б. Горбунова, Б. С. Гершунский, Е. А. Филиппов и др.);

— в ходе обучения при помощи мультимедиапрезентаций задействуются различные каналы восприятия, что позволяет одновременно рассмотреть, услышать, подействовать или оценить действие объекта;

— мультимедийные презентации позволяют представить обучающий и развивающий материал как систему ярких образов, наполненных структурированной информацией в алгоритмическом порядке;

— компьютер позволяет моделировать такие жизненные ситуации, которые нельзя или сложно увидеть в повседневной жизни;

— использование новых непривычных приемов объяснения и закрепления, тем более в игровой форме, повышает непроизвольное внимание детей, помогает развить произвольное;

— осваивая детские электронные энциклопедии, дошколята активны. За счет высокой динамики эффективно проходит усвоение материала, тренируется память, активно пополняется словарный запас, развивается воображение и творческие способности.

К недостаткам мультимедиа технологий стоит отнести:

— негативное влияние компьютера на здоровье ребенка;

— недостаток общения, которое необходимо для развития дошкольника;

— компьютер никогда не сможет заменить всех сторон живого общения;

— перекладывание родителями образовательной функции на информационные технологии.

Каждая школа использует в своей работе мультимедийные технологии в образовательной деятельности, следовательно, необходимо начинать постепенную подготовку ребенка уже в дошкольном возрасте. Для данной возрастной категории среди всех информационно-коммуникативных технологий мультимедийные презентации являются наиболее приемлемым средством обучения в условиях домашнего воспитания.

Проблема лидерства в спортивном коллективе

В статье рассматривается проблема лидерства в спорте, показаны методы определения лидера и перспективы решения на этой основе педагогических задач учебно-тренировочного процесса.

Целью проведенного нами исследования являлось изучение особенностей и возможностей проявления лидерских качеств в спортивной команде.

Лидерство в спортивной команде связано с регулированием внутригрупповых, межличностных отношений, носящих неофициальный характер. Лидер — член группы, который обладает необходимыми организаторскими способностями и занимает центральное положение в системе межличностных отношений в спортивном коллективе, способствуя своим примером организации и управлению группой и достижению целей наилучшим путем для ее членов. Это тот человек, который обладает влиянием на других, может повести за собой, организовать, помочь выйти из сложной ситуации, взять на себя ответственность за принятое решение. Наличие таких спортсменов в команде и своевременное определение их статуса будет способствовать созданию микроклимата в социуме спортивного коллектива, помогающего эффективному решению задач тренировочного процесса и соревновательной деятельности.

В соответствии с целью исследования нами были определены экспериментальные группы, — команда из 11 баскетболисток со спортивным стажем от 2 до 12 лет и команда из 11 волейболистов со спортивным стажем от 2 до 9 лет. Гипотезой исследования являлось предположение о том, что основные лидерские качества подтверждаются преобладанием тенденций к независимости, общительности, принятием «борьбы». Для выявления этих тенденций была использована методика Q-сортировка, показавшая, что в обеих экспериментальных группах есть по одному спортсмену, обладающему потенциальными лидерскими качествами.

Для подтверждения полученных данных был использован социометрический тест, позволяющий определить положение испытуемых в системе межличностных отношений той группы, к которой они принадлежат. Сопоставление данных Q-сортировки с данными социометрии позволило провести более глубокий анализ внутригрупповых взаимоотношений и определить, что в группе баскетболисток есть два лидера, при этом один из них является эмоциональным лидером, а другой — инструментальным. В группе волейболистов также были определены два лидера. Причем оба обладали качествами и эмоционального, и инструментального лидера. Для более детального и точного определения лидера в данной группе были проведены дополнительные исследования, включающие тест Райдаса

«Уверенность в себе», позволяющего выявить наиболее эмоционально и психологически устойчивых спортсменов, и тест «Готовность к риску», показывающего степень готовности спортсмена взять ответственность на себя, совершать действия, позволяющие выйти из трудной ситуации.

В результате исследований установлено, что эмоционально и психологически устойчивые спортсмены, имеющие среднее значение осторожности и уверенные в себе, могут вести борьбу успешнее и результативнее, чем спортсмены в меньшей степени обладающие данными качествами. Был выявлен один спортсмен, являющийся связующим игроком, отвечающий этим требованиям, следовательно, наиболее подходящий на роль лидера команды.

Таким образом, комплексные психологические исследования позволяют решить задачу своевременного выявления лидера команды, обладающего необходимыми психологическими качествами, и на этой основе успешно решать многочисленные педагогические задачи, возникающие в процессе учебно-тренировочной и соревновательной деятельности.

О. А. Полянская
г. Балашов, БИСУ

Музыкальное и художественное образование и воспитание младших школьников на уроках музыки

В данной статье рассматривается роль музыки, литературы и изобразительного искусства на уроках музыки. Особое внимание уделяется влиянию различных видов искусств на музыкальное и художественное образование младших школьников.

Музыкально-художественное образование и воспитание младших школьников занимает важное место в системе учебно-воспитательного процесса начальной школы.

К исследованию сущности музыкально-художественного воспитания и образования младших школьников ученые обратились уже давно. Философские исследования Канта, Ницше, Новалиса определяли сущность воспитания и образования двояко: как сумму производственных, общественных и духовных достижений человечества и как высокое развитие личности, личностное умение.

Образование является духовным обликом человека, который складывается под влиянием моральных и духовных ценностей, составляющих достояние его культурного круга. А воспитание, на наш взгляд, это деятельность по передаче новым поколениям общественно-исторического опыта; воздействие на сознание и поведение человека с целью формирования определенных установок, понятий, принципов, ценностных ориен-

таций, обеспечивающих условия для его развития, подготовки к общественной жизни и труду.

Музыка постоянно оказывала и оказывает воздействие на другие виды искусства и сама, в свою очередь, испытывает их влияние. Музыка способна не только выражать — она подражает и изображает, то есть воссоздает в звуках явления окружающего мира (пение птиц, шелест леса, шум бегущей воды, удары грома, звон колоколов).

Большое влияние оказали друг на друга музыка и литература. Музыкале присуща процессуальность, это роднит ее с другими видами искусств — театром и кино. Многие музыкальные произведения имеют литературную основу в виде развернутого сюжета или повествования.

Не менее важным было воздействие музыки на литературу. Такое воздействие наиболее присуще для романтического и символистского искусства, а также для литературы XX в.

Музыка обладает некоторыми свойствами изобразительности, хотя занимает в ней не столь важное место, как в живописи. То же можно сказать и о выразительности, которая занимает главное место в музыке, но в полной мере свойственна и живописи. Общими между музыкой и живописью являются исторические корни их возникновения: обрядовые и культовые действия, праздничные представления, карнавалы и т. д. Начиная же с эпохи Возрождения, эти виды искусства испытывают взаимное влияние друг на друга.

Глубоко чувствовали взаимосвязь музыки и живописи русские художники. Например, И. Е. Репин, создавая картину «Иван Грозный и сын его Иван», вспоминал свои впечатления от второй части симфонии Н. А. Римского-Корсакова «Ангар», а И. И. Левитан писал картину «Над вечным покоем» под звуки «Лунной сонаты» Л. В. Бетховена.

Таким образом, взаимосвязь звука, цвета и изображения доказывает необходимость целостного понимания искусства на уроках музыки. Музыкальное и художественное воспитание и образование младших школьников — это важнейшее средство формирования всесторонне развитой, духовно богатой личности.

М. А. Пономарева
г. Балашов, БИСТУ

Дифференциация критериев вывода в ремонт магистрального газопровода на основе нечеткой логики

В статье рассматриваются факторы приоритетности вывода трубопровода в ремонт. Для оценки параметров использован нечет-

Основной целью диагностики магистральных газопроводов является обеспечение бесперебойного транспорта газа в соответствии с планом и минимизация рисков техногенного и природного характера. После проведения диагностики эксплуатирующая организация ранжирует элементы газопровода (на основании перечня обнаруженных дефектов, отклонений от проектных решений, нарушений охранных зон и т. д.) по очередности проведения капитального ремонта [1].

Значительное влияние на приоритетность вывода участка ЛЧМГ в ремонт вносят не только факторы, непосредственно влияющие на напряженно-деформированное состояние трубопровода, но и конструкция газопровода, наличие переходов через преграды, размеры охранной зоны газопровода, экономические факторы, объем недопоставок газа в случае возникновения аварии и т. д.

Для оценки таких показателей используют либо данные анкетирования, выраженные в баллах, либо экспертные оценки типа «высокое давление», «низкие затраты на ремонт». Такая неопределенность исходных данных связана с невозможностью дорогих полномасштабных исследований, а также с недоступностью всех необходимых для исследования данных. В указанных условиях с помощью традиционных подходов трудно получать адекватные модели приоритетности вывода ЛЧМГ в ремонт, учитывающие доступные данные. Превращать такие экспертные правила в математическую модель удобно с помощью теории нечетких множеств.

Критерием приоритетности вывода газопровода в ремонт (в дальнейшем критерий приоритетности) назовем число $Q \in [0; 1]$. Чем больше значение этого критерия, тем быстрее необходимо провести капитальный ремонт рассматриваемого участка ЛЧМГ. На приоритетность влияет много эксплуатационных, механических, экономических и других факторов.

Обозначим их через x_1, x_2, \dots, x_n , тогда модель приоритетности будет представлять функциональное отображение вида:

$$X = (x_1, x_2, \dots, x_n) \rightarrow Q \in [0; 1],$$

где X — вектор влияющих факторов.

При большом числе факторов их влияние удобно классифицировать в виде иерархического дерева логического вывода. Предлагается иерархическая классификация влияющих факторов в виде такого дерева (см. рис.). Элементы дерева интерпретируются так:

корень дерева — приоритетность вывода ЛЧМГ в ремонт;

терминальные вершины — частные влияющие факторы влияния;

нетерминальные вершины — свертки влияющих факторов.

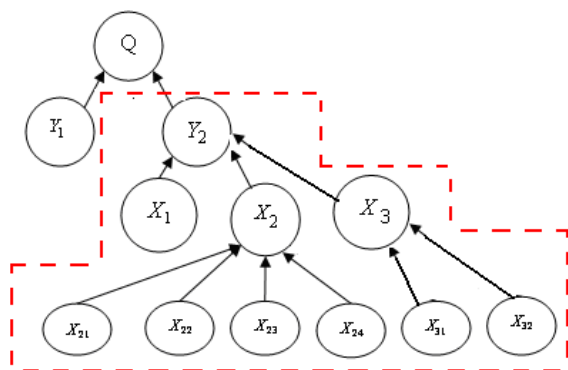

Иерархическая классификация влияющих факторов

Описание факторов приведено в таблице.

Влияющие факторы

Наименование фактора	Описание фактора
Y_1	Риск возникновения аварии, рассчитанный на основе реального и предельного значений напряженно-деформированного состояния трубопровода
Y_2	Данные, полученные с помощью экспертных оценок
X_1	Баллы анкетирования
X_2	Оценка нечетких параметров эксплуатации трубопровода
X_3	Нечеткая оценка последствий вывода участка в ремонт
X_{21}	Расстояние между трубопроводом и переходами через автомобильные и железные дороги
X_{22}	Близость трубопровода к населенным пунктам
X_{23}	Количество узлов, деталей по отношению к длине рассматриваемого участка трубопровода
X_{24}	Количество отказов по отношению к длине рассматриваемого участка трубопровода
X_{31}	Объем недопоставок газа
X_{32}	Затраты на ликвидацию последствий возможной аварии

В данной статье рассмотрим только блоки, выделенные пунктиром. Подробно вопрос расчет риска возникновения аварии рассмотрен в статье автора [3].

Для расчета фактора X_1 рассматриваемому участку газопровода начисляются баллы от 0 до 5 по 10 факторам (таким, как защищенность средствами ЭХЗ, категория газопровода и т. д.). Для нечеткой оценки параметров эксплуатации трубопровода используются экспертные базы знаний типа Мамдани, элементы antecedентов нечетких правил связаны логической операцией «И». В качестве базы знаний было сформулировано 81 правило управления.

Построим нечеткую модель оценки приоритетности вывода в ремонт участка ЛЧМГ с помощью программы MatLab и ее приложения FuzzyLogic. Для представления данных выберем треугольную форму функции принадлежности. Такие функции применяются на практике достаточно часто, что обусловлено их простотой. Существенным преимуществом треугольных функций принадлежности является то, что для их определения требуется наименьший по сравнению с остальными функциями объем информации, который в данной случае ограничивается данными об угловых точках, что является весьма важным обстоятельством при моделировании систем в условиях ограниченности объема исходных данных [2].

Оценка принимаемых решений является сложным видом деятельности. Особенно, когда принимается решения в условиях неопределенности, на основе данных с размытыми значениями истинности. Поэтому так важен интеллектуальный анализ знаний и компьютерная поддержка принятия решений.

Литература

1. Методические рекомендации по расчетам конструктивной надежности магистральных газопроводов [Электронный ресурс]. М., 1997. URL: <http://stroy.databases.ru/Data1/1/1760/index.htm>. Загл. с экрана. 2009.
2. Пегат А. Нечеткое моделирование и управление. М.: Лаборатория знаний, 2009. 798 с.
3. Пономарева М. А. К вопросу о нечетком подходе к оценке риска аварии линейной части магистрального газопровода // Инновации в транспортном строительстве. Безопасность движения. Охрана окружающей среды: матер. Междунар. науч.-практич. конф. Пермь: Изд-во Пермского гос. техн. ун-та, 2010 (на CD диске).

А. В. Попов

г. Балашов, БИСГУ

Организация занятий по физической культуре со студентами, освобожденными от практических занятий

В статье рассматривается альтернативная форма занятий физической культурой со студентами, временно освобожденными от практических занятий. Обоснованы преимущества данных занятий по сравнению с традиционными, а также намечены пути оценки их эффективности.

Физическая культура в вузе преподается в течение трех первых лет обучения и является обязательной дисциплиной для всех специальностей. Целью физического воспитания студентов выступает освоение физической культуры как части общей культуры, как вида деятельности, направленного на познание и преобразование физической природы человека (В. К. Бальсевич, И. М. Быховская, Н. Н. Визитей, М. Я. Виленский, Л. И. Лубышева, Л. П. Матвеев, Ю. М. Николаев, Г. Г. Наталов и др.).

В программу обучения входят практические занятия, методико-практические занятия и лекции. Для освоения учебного материала на практических занятиях студентов распределяют по различным группам в зависимости от состояния здоровья: основная — практически здоровые студенты; подготовительная — студенты, имеющие незначительные отклонения в состоянии здоровья; специальная — студенты, имеющие хронические заболевания. Помимо того, есть студенты, освобожденные от занятий по физической культуре. Закономерным следствием недостаточной двигательной активности на фоне высоких интеллектуальных нагрузок является ухудшение физической подготовленности и здоровья студенческой молодежи. Рост числа студентов, отнесенных по состоянию здоровья к специальной медицинской группе, неуклонно возрастает.

Считается, что «освобожденные» студенты посещают занятия по физической культуре, но при этом не участвуют в основных видах деятельности (сидят и наблюдают), получают зачет по данному предмету «автоматом», так как в силу объективных причин не могут выполнять те или иные упражнения и сдавать контрольные нормативы. На самом деле такое мнение ошибочно.

В медицинской практике не существует полного освобождения от занятий физической культурой. Даже лицам с ограниченными возможностями и тяжелыми хроническими заболеваниями в период ремиссии назначаются те или иные физические упражнения, необходимые для профилактики гиподинамии, для коррекции или компенсации их дефекта.

После медицинского обследования врач может назначить временное освобождение от практических занятий. Оно дается на период обострения хронических заболеваний или на восстановление после операций или травм. Вместе с тем лица, имеющие хронические заболевания, напротив, нуждаются в специальных занятиях физической культурой (ЛФК), позволяющих компенсировать проблемы, вызванные недугом. Кроме этого, они вполне способны посещать лекционные и методико-практические занятия и сдавать зачет в форме собеседования по теоретическим вопросам.

В настоящее время на трех первых курсах очного отделения БИСУ учится 957 студентов. 93 из них имеют временное освобождение от практических занятий по физической культуре. До 2010/2011 учебного года во время практических занятий по физической культуре такие студенты выпадали из поля зрения преподавателя, а формой отчетности за этот раздел

программы был реферат. Такая ситуация не способствовала мотивации студентов к физкультурно-спортивной деятельности и создавала ряд организационных проблем, так как, во-первых, во время занятия преподаватель отвечает за жизнь и здоровье студента, а «освобожденные» фактически предоставлены сами себе; во-вторых, качество выполнения реферативных исследований студентов было низким, отчет по реферату превратился в формальность.

Вопрос повышения эффективности работы с «освобожденными» студентами неоднократно обсуждался на заседаниях кафедры физической культуры и спорта. В итоге в сентябре 2010 г. на заседании кафедры физической культуры и спорта было принято решение: студенты, временно освобожденные от практических занятий по физической культуре, будут вместо написания рефератов заниматься шахматами и шашками. Специально для этих занятий старшим преподавателем кафедры физической культуры и спорта БИСГУ М. Ю. Даренковым была разработана программа обучения, предусматривающая теоретические и практические занятия, а также формы отчетности в виде решения шахматных и шашечных задач, участия в соревнованиях и собеседования по изучаемым темам. Программа является дополнительным разделом к учебно-методическому комплексу по дисциплине «Физическая культура». Она рассчитана на то же количество часов, что и практические занятия по физической культуре.

В шахматном клубе г. Балашова для студентов БИСГУ выделено время: 3 раза в неделю (понедельник, среда, пятница) с 14.30 до 20.00 часов. Студент по договоренности с преподавателем выбирает дни и часы, в которые он будет посещать шахматный клуб по полтора часа два дня в неделю. Подобный, «скользящий», график не влияет на эффективность занятий, потому что, в основном, студенты выполняют индивидуальные задания.

На наш взгляд, такая форма работы со студентами, временно освобожденными от практических занятий по физической культуре, несомненно является эффективной (в отличие от практиковавшейся ранее), поскольку позволяет реализовать себя, участвуя в соревнованиях, эффективно использовать как учебное, так и свободное. Кроме того, занятия шахматами и шашками стимулируют умственное развитие.

Анализ эффективности данной формы работы с «освобожденными» студентами предполагается вести в следующих направлениях: 1) анкетирование студентов о степени удовлетворенности данными занятиями, сравнении их с предыдущими формами работы, 2) оценка динамики уровня интеллектуального развития, 3) оценка динамики уровня успеваемости, 4) оценка динамики шахматного рейтинга студентов по итогам их участия в соревнованиях.

Д. А. Попова
г. Балашов, БИСГУ

Оценочный компонент концепта «президент» в американском политическом дискурсе

В статье рассматривается оценочный компонент концепта «президент» в американской национальной концептосфере на основе анализа современной политической публицистики.

Актуальность изучения репрезентации концептов в политическом дискурсе обусловливается глобализацией политических процессов и определяющей ролью политики в жизни государства, общества и личности. Исследование концептов позволяет понять сущность политических процессов и направленность речевых действий в сфере политики, а также истинные цели и смысл высказываний политиков. Концепты заключают в себе ценности и идеи, к которым апеллируют политики в своих программных речах и обращениях. Таким образом, изучение концептов позволяет исследовать специфику когнитивной организации политического дискурса.

Целью данной статьи является выявление оценочного компонента концепта «президент» в американском менталитете на основе изучения американского политического дискурса.

Политический дискурс является видом институционального дискурса. Базовой интенцией и функцией политического дискурса, определяющей сущность всего политического дискурса, является использование его в качестве инструмента борьбы за власть. Важными особенностями всех концептов политического дискурса является абстрактность, размытость семантического значения и динамичность, т. е. способность к переосмыслению и изменению.

Функционирование любого социального института определяется двумя основными системообразующими факторами — участниками и их целями. Вместе с тем понятие института неразрывно связано с коммуникацией, поскольку ни один социальный институт не может существовать без происходящего в его рамках общения. Под политическим дискурсом понимается семиотическое пространство, включающее систему языковых знаков, обслуживающих сферу политической коммуникации, прецедентные тексты и речевые действия, специфические для данного типа общения и идентифицирующие его участников. Для описания любого типа институционального дискурса важными являются следующие компоненты: участники, время, цели, ценности, стратегии, тематика, разновидности и жанры, прецедентные тексты.

Анализ публицистических текстов позволил сделать вывод о том, что представление американцев (политиков и журналистов, так как нами исследовались публицистические статьи из журнала Newsweek) об идеальном президенте отличается от реального мнения о действующем прези-

денте, которое сложилось у них за время президентства Барака Обамы. В публицистических статьях журнала Newsweek можно наблюдать негативную оценку политики Обамы, проводимой относительно военных действий в Ливии. Президент Обама характеризуется как нерешительный политический лидер и сравнивается с Гамлетом, рассуждающим «Быть или не быть...». Также подчеркивается, что «Обама — новичок во внешней политике», что он — президент «без стратегии».

На основе анализа статей возможно построение фрейма оценочного компонента концепта President, складывающегося из представлений американских журналистов и политиков о президенте. Компонентами этого фрейма являются понятия, ассоциирующиеся с личностными качествами президента Обамы. По результатам анализа, президент Обама не соответствует имиджу идеального президента по следующим параметрам: готовность принимать решение мгновенно, способность решать различные проблемы в самых разных ситуациях; неопытность во внешней политике; отсутствие стратегии, т. е. идеологического и практического проекта и способности активировать общество на реализацию этого проекта; падение рейтинга популярности.

В. Б. Рагрина
г. Балашов, БИСГУ

Национально-культурные стереотипы в межкультурной коммуникации

В статье рассматривается проблема использования национально-культурных стереотипов, анализируется их роль и значение в межкультурной коммуникации.

Роль стереотипа в жизни людей невероятно велика, вся культура человечества до известной степени построена на условных образах и оценках. Стереотипы социального восприятия дополняются поведенческими стереотипами, которые играют в нашей жизни не меньшую роль. Основанная на стереотипах моторика позволяет, не включая сознания, производить изо дня в день огромное количество привычных операций. Однако поведенческие стереотипы порой начинают исполнять «первые роли» и навязывать сознанию стереотипные однобокие и ставшие неправильными оценки. Стереотипизация часто играет отрицательную роль в межкультурной коммуникации (МКК), затрудняя ее. Особенно часто она используется при построении умозрительных образов людей других национальностей.

Впервые использовал в социологии понятие «социальный стереотип» У. Липпманн. По его мнению, это упорядоченные, схематичные, детерминированные культурой «картинки мира» в голове человека, которые

экономят его усилия при восприятии сложных социальных объектов и защищают его ценностные позиции и права [5]. Как отмечает Е. В. Милосердова, понятие «стереотип» в отношении к коммуникации имеет почти всегда оценочный характер. Интересно, что эта оценочность (чаще всего отрицательная) зафиксирована словарями как русского, так и немецкого языков [2, с. 82].

Причинами формирования этнических стереотипов являются:

а) внешние факторы — активные международные контакты, колонизация, иммиграция, войны;

б) внутренние факторы — психологические и культурологические, обусловленные мышлением человека, его восприятием «своих» и «чужих», взаимовлиянием культур.

По словам Г. С. Батыгина, было бы неправильно утверждать, что роль стереотипов целиком негативна. Стереотипы выполняют несколько важных для общества функций: регулятивная функция стереотипов позволяет людям идентифицировать «других», разбираться «кто есть кто» по чисто внешним признакам и усвоенным стереотипным мнениям. Функция опережающей антиципации предполагает предвидение поведения чужака, реализацию осознанных и неосознанных ожиданий индивида в непосредственном общении. Люди нуждаются в простых и понятных суждениях, а наше мышление руководствуется принципом экономии усилий [1, с. 97].

При всем своем схематизме и обобщенности стереотипные представления о других народах и других культурах подготавливают к столкновению с чужой культурой, ослабляют удар, снижают культурный шок. Стереотипы позволяют человеку составить представление о мире в целом, выйти за рамки своего узкого социального, географического и политического мира [3, с. 28—29]. Поэтому в плане МКК очень полезно бывает пересмотреть свои взгляды на другие народы. М. Линдхорст, обращаясь к своим соотечественникам — немцам, — пишет: «Нам совершенно не стоит сердиться на то, что в мире мы слышим „негостеприимными“ или „слишком организованными“, поскольку мы сами производим бесчисленные представления об „итальянской коррупции, японском прилежании и исламской нетерпимости“» [4, с. 738].

Наиболее популярным источником стереотипных представлений о национальных характерах являются так называемые международные анекдоты, а также национальная классическая художественная литература.

Литература

1. Батыгин Г. С. Стереотипы поведения: распознавание и интерпретация // Социологические исследования. 1980. № 4. С. 96—102.
2. Милосердова Е. В. Национально-культурные стереотипы и проблемы межкультурной коммуникации // Иностранные языки в школе. 2004. № 3. С. 80—84.

3. Орехова И. А. Формирование лингвокультурологической компетенции в процессе обучения иностранным языкам // Иностранные языки в школе. 2004. № 5. С. 28—30.
4. Lindhorst M. Bildermachen von Fremden. Ethnizität im Fernsehen als Gegenstand des Faches // InfoDaF. 1996. № 6. S. 737—745.
5. Lippmann W. Public Opinion. NY.: Harcourt, 1922. 152 s.

Т. А. Рожкова

*г. Камышин, Камышинский
медицинский колледж*

Показатели функциональных реакций сердечно-сосудистой системы студентов Волгоградской области из различных районов проживания

Изучение функциональных реакций сердечно-сосудистой системы студентов является одним из показателей влияния окружающей среды на здоровье человека.

Волгоградская область входит в десятку промышленно развитых регионов России. Подавляющая часть всего промышленного производства Волгоградской области сосредоточена в 6 городах — в Волгограде, Волжском, Камышине, Михайловке, Урюпинске и Фролово, а также в Жирновском и Котовском районах [3]. Сложную экологическую обстановку в Волгоградской области создают наличие большого количества загрязнителей окружающей среды. Промышленность области представляет собой крупный многоотраслевой комплекс и насчитывает более 2 тыс. предприятий и организаций, в том числе 330 крупных и средних.

Проблему сохранения здоровья населения в условиях влияния неблагоприятных факторов воздействия, связанных с окружающей средой, относят к приоритетным направлениям охраны здоровья.

Сердечно-сосудистые заболевания — это наиболее часто встречающаяся группа экстрагенитальной патологии, которая занимает первое место в структуре заболеваемости и смертности населения. Факторы окружающей среды оказывают влияние на состояние здоровья населения, особенно детского и подросткового возраста. Заболеваемость подростков Волгоградской области представлена на рисунке [1].

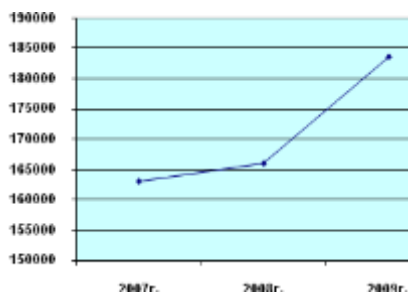

*Заболеемость подростков на 100 000 подросткового населения
(область по территории)*

В первом полугодии 2010/2011 учебного года в медицинских колледжах городов Камышина, Михайловки и Урюпинска исследованы функциональные реакции сердечно-сосудистой системы студентов (15—19 лет). Исследовались реакции пульса и артериального давления в покое, после стандартной нагрузки (20 приседаний) и в период восстановления [2].

В табл. 1 представлены средние показатели пульса по колледжам.

Таблица 1

Оценка пульса

Населенные пункты	Пульс в покое	Пульс после стандартной нагрузки	Пульс в период восстановления (через 180 с)
г. Камышин	80,9	121,4	81,6
г. Михайловка	73,2	93,7	74,4
г. Урюпинск	76,7	84,6	80,1

Через 3 мин после стандартной нагрузки у 59,6 % исследуемых пульс вернулся к исходным показателям, у 25,5 % — остался выше нормы, у 14,9 % — стал меньше первоначальной величины.

Артериальное давление измерялось методом Н. С. Короткова. Средние показатели давления представлены в табл. 2.

Таблица 2

Оценка артериального давления

Населенные пункты	В покое		После стандартной нагрузки		В период восстановления (через 180 с)	
	САД	ДАД	САД	ДАД	САД	ДАД
Камышин	116,3	73,9	126,9	73,3	115,0	71,7
Михайловка	115,2	69,4	125,8	75,5	114,8	69,9
Урюпинск	107,7	68,1	119,8	71,8	114,3	80,1

Через 3 мин после стандартной нагрузки у 46,7 % исследуемых систолическое давление вернулось к исходным показателям, у 39,7 % осталось выше нормы, у 13,6 % — стало меньше первоначальной величины. Диастолическое давление вернулось к первоначальным цифрам у 63,6 % студентов, у 20,6 % осталось повышенным, у 15,8 % понизились.

Таким образом, можно сделать вывод, что отклонения от нормы физиологических реакций у студентов вызывается негативным влиянием загрязненной окружающей средой.

Литература

1. Вотинцева Г. О. Статистический анализ и показатели работы ЛПУ Волгоградской области 2007—2009 гг. Волгоград: Панорама, 2010. С. 105—106.
2. Евсеев Ю. И. Физическая культура. Ростов н/Д: Феникс, 2002. С. 157—160.
3. Государственный доклад «О состоянии окружающей среды Волгоградской области в 2008 году». Волгоград: Панорама, 2009. С. 56—72.

*А. С. Романенко
г. Балашов, БИСУ*

Культурные проекции образа князя Мышкина в романе Ф. М. Достоевского «Идиот»

В статье рассматриваются некоторые из многочисленных культурных проекций (Христос и Магомет), при помощи которых был создан образ главного героя романа Ф. М. Достоевского «Идиот».

Как известно, в своем романе «Идиот» Достоевский попытался изобразить тип человека, достигшего полного нравственного и духовного равновесия. К тому времени русские писатели уже выработали способы создания характера, которые можно определить как его социально-психологическую мотивировку. Однако при создании образа князя Мышкина подобный подход показался автору недостаточным, и он актуализировал ряд культурных проекций, из которых наиболее значимые Христос и Магомет.

Можно даже сказать, что роман «Идиот» словно бы моделирует второе пришествие Христа. Автор соотносит современность с идеями Христовой проповеди. И что же? Второе пришествие Христа оборачивается тем же распятием: князь сошел с ума и был отправлен назад в Швейцарию «лечиться от идиотизма». Не следует также игнорировать очевидную амбивалентность образа Мышкина: «положительно прекрасный» герой Достоевского... корчится от беснования «дьявольской болезни» — падучей, и впечатление этот, описанный писателем эпилептический припадок, производит зловещее. «В болезни Мышкина <...> заключена кощунствен-

ная двойственность или, иначе, двуликость: святость и телесное безобразие, красота Божьего лика и жуткая гримаса сатаны» [2, с. 323]. Отношение к эпилепсии и эпилептикам в различных социумах было существенно различным. Так, в Средние века больных эпилепсией считали проклятыми, одержимыми, саму болезнь называли «черной». Но эпилепсию иногда называли «священной болезнью», а на пораженных ею людей взирали с благоговением и ужасом, как на избранников высших сил, приписывали им необыкновенные способности. Эпилепсией был отмечен «отец» ислама — пророк Магомет.

Картина припадков Магомета его древнейшим биографом: «Когда откровение Корана к нему снизошло, он имел те же припадки, которые были у него и раньше. Еще раньше у него появлялось нечто вроде обморочного состояния после сильных судорог; глаза его при этом закрывались, лицо покрывалось пеной, и он вскрикивал так, как вскрикивает молодой верблюд» [3]. Некое озарение спускается и на Мышкина, в высшей точке (ауре) эпилептического припадка ему открывается истина: «Вдруг как бы что-то разверзлось перед ним: необычайный внутренний свет озарил его душу. Это мгновение продолжалось, может быть, полсекунды; но он ясно и сознательно помнил самый первый звук своего страшного вопля, который вырвался из груди его сам собой и который никакою силой он не мог бы остановить. Затем сознание его угасло мгновенно, и наступил полный мрак» [1, с. 195]. Таким образом, при помощи данных и других, не отмеченных нами культурных проекций, характер выводится за рамки намеченных сюжетных коллизий и воспринимается также в контексте мировой культуры.

Литература

1. Достоевский Ф. М. Идиот // Полн. собр. соч.: в 30 т. Т. 8. Л., 1973. 509 с.
2. Галкин А. Б. Образ Христа и концепция человека в романе Ф. М. Достоевского «Идиот» // Роман Ф. М. Достоевского «Идиот»: современное состояние изучения: сб. / под ред. Т. Касаткиной. М, 2001. С. 319—335.
3. Сегалин Г. В. Эвропатология гениальных эпилептиков. Форма и характер эпилепсии у великих людей. Магомет [Электронный ресурс]. URL: <http://mission-center.com/islams/segalin.htm>

Е. С. Руднева
г. Балашов, БИСГУ

Древнерусские причастия с суффиксами -уч-/юч-, -ач-/яч- (история и современное состояние)

В статье описывается специфика функционирования действительных причастий настоящего времени в текстах древнерусского периода и современном русском языке.

По мнению Б. А. Успенского, языковую ситуацию в Древней Руси можно определить как диглоссию. Диглоссия — это языковая ситуация, при которой два разных языка воспринимаются (в языковом коллективе) и функционируют как один язык [2, с. 4]. Поэтому исследование памятников древнерусской литературы в рамках истории русского языка включает рассмотрение характера взаимодействия церковнославянских и древнерусских языковых элементов. Данное исследование связано не только с изучением языкового материала памятников, но и также отчасти с когнитивной парадигмой языкознания, когда организация языка рассматривается в зависимости от принципов восприятия и отражения действительности языковой личностью. Одна из целей исследования — анализ функционирования действительных причастий настоящего времени в текстах различных жанров древнерусской литературы XI—XIV вв. Объектом исследования с этой точки зрения выступают тексты древнерусских памятников, помещенные в хрестоматии по истории русского языка [1].

Общей чертой употребления причастий является то, что они составляют принадлежность книжной речи. Это объясняется их историей. Основные разряды причастий относятся к элементам литературного языка, заимствованным из старославянского, что сказывается на ряде их фонетических особенностей, например, звук -щ- в суффиксах действительных причастий настоящего времени типа *текущий, горящий*, которым соответствуют прилагательные *текучий, горячий*, представляющие собой по происхождению древнерусские аналогичные причастия. В современном русском литературном языке исконно русские причастия с суффиксами -уч-/-юч- и -ач-/-яч- вышли из употребления, а отдельные сохранившиеся слова теперь являются прилагательными (*колючий, горячий*). Причастия с исконно русскими суффиксами находим в диалектах. Например, жители Пермской области в своей речи сохранили большое количество слов с исконно русскими суффиксами: *бодачий, вертячий, жалочий, клевачий* и др.

В ходе исследования из текстов хрестоматии [1] было выписано 73 примера словоупотреблений действительных причастий настоящего времени. Их основную массу (57 словоупотреблений) составили старославянские по происхождению причастия, которые упоминаются в таких памятниках, как ПВЛ (Испытание вер), ПВЛ (Месть Ольги), Остромирово евангелие 1056—1057 гг., Синайский патерик конца XI в., Добролюво евангелие 1164 г., Мстиславово евангелие начала XII в., «Слово» Серапиона Владимирского и др. Например, БУДЕТЬ В НЕМ ИСТОЧНИК ВОДЫ ИСТЕКАЮЩЕЙ В ЖИВОТ ВЕЧНЫЙ (Остромир. евг., 1056—1057 гг.); НИ ЛИ РАЗУМЕВАЮТ ВЪСИ ТВОРЯЩИ БЕЗАКОНЪЕ («Слово» Серапиона Владимирского). Примеров с древнерусскими суффиксами -ач-/-яч-

, -уч-/-юч- гораздо меньше (16). Они встречаются в таких памятниках, как Поучение Владимира Мономаха, Лаврентьевская летопись 1377 г., Торговый договор... с Ригой и Готским берегом, Ипатьевская летопись 1425 г., Изборник 1073 г., и др. Например: А К ВОДЕ НЕ ДАДУЧЕ ИМ ИТИ И ПРИСПЕ К НИМ ДРУЖИНА ВСЯ (Лаврентьевская летопись 1377 г.). Количественное соотношение древнерусских и старославянских суффиксов демонстрирует языковой отбор средств носителями языка. Немногочисленные примеры слов с древнерусскими суффиксами действительных причастий настоящего времени были выписаны из памятников, которые относятся к светским и деловым. Напротив, примеры со старославянскими вариантами наиболее частотны в памятниках церковных.

Литература

1. Хрестоматия по истории русского языка / авт.-сост. В. В. Иванов, Т. А. Сумникова [и др.]. М.: Просвещение, 1990. 496 с.
2. Успенский Б. А. Краткий очерк истории русского литературного языка (XI—XIX вв.). М.: Гнозис, 1994. 240 с.

М. В. Рьльская
г. Балашов, БИСТГУ

Проект автоматизация учета, начисления и выплаты пенсий

Представлены результаты функционально-ориентированного проектирования деятельности Пенсионного фонда.

Пенсионный фонд Российской Федерации — один из наиболее значимых социальных институтов государства, эффективно обеспечивающий переход от государственного пенсионного обеспечения к обязательному пенсионному страхованию. Все проводимые преобразования в сфере предоставления пенсионных услуг, а также другие не менее важные задачи, решаемые органами ПФР — по установлению материнского (семейного) капитала, по организации процесса инвестирования средств пенсионных накоплений, по оказанию адресной социальной помощи различным категориям граждан и т. д., направлены на достижение одной единственной цели — улучшение благосостояния населения.

В системе индивидуального (персонифицированного) учета ПФР зарегистрированы более 62 млн застрахованных работников и свыше 38 млн пенсионеров. С фондом сотрудничают 4,3 млн работодателей-страхователей.

Учет, начисление и выплата пенсий трудоемкий процесс, сопровождающийся большим объемом документации, поэтому необходима его автоматизация. На данный момент существует достаточно большое количество программных продуктов, направленных на улучшение и увеличе-

На основе данного проекта в дальнейшем может быть разработана информационная система, обеспечивающая минимизацию временных затрат и документооборота.

Литература

1. Глотова Т. В. Объектно-ориентированная методология разработки сложных систем. М.: Финансы и статистика, 2005. 49 с.
2. Дубейковский В. И. Практика функционального моделирования с BPWin. М.: ДМК, 2008. 206 с.
3. Сайт пенсионного фонда РФ [Электронный ресурс]: URL: <http://www.pfrf.ru>

О. Н. Рьльский
Г. Балашов, БИСГУ

Совершенствование учебного процесса в вузе

В статье рассматривается проблема дифференцированного физического воспитания студентов вузов на основе идеи индивидуализации.

Одним из существенных признаков либерализации учебного процесса, по мнению ряда ученых [1; 2; 3], является его «плюральное многообразие», сочетающее создание возможно большего числа альтернативных программ физического воспитания, развитие творческой самостоятельности и ответственности педагога на основе научно обоснованной общей методологии физического воспитания. Реализация данного подхода обуславливает появление новых педагогических условий, новой стратегии физического воспитания, обеспечивающих освоение студентами физкультурных ценностей, обязательных при формировании здорового стиля жизни.

Рассматривая разные педагогические условия и стратегии физического воспитания применительно к осуществлению каждым студентом права (возможности) выбора приемлемого для него вида физической активности, неизбежно приходим к той мысли, что эти возможности могут быть полноценно реализованы при широкой индивидуализации учебного процесса. В этом контексте индивидуализация начинает выступать не только как принцип обучения, но и как способ познания и деятельности в сфере физической культуры.

Содержание педагогической технологии дифференцированного физического воспитания студентов вузов на основе идеи индивидуализации должно быть ориентировано на либерализацию содержания, форм и методов обучения. Целью дифференцированного физического воспитания студентов будет формирование у них самоценной физкультурно-спортивной деятельности. В этом видится отражение социального заказа

общества на всестороннее развитие человека, когда он сам выбирает те виды деятельности, которые могли бы способствовать проявлению и совершенствованию его способностей и склонностей, когда выполняемые им социальные функции выступают одновременно и как способы его индивидуального бытия. Индивидуализация физкультурно-спортивной деятельности выступает здесь связующим звеном, устанавливающим соответствие личностных характеристик человека его социальным функциям.

Реализация поставленной цели предусматривает решение следующих задач:

— формирование потребности студентов в физическом совершенствовании и поддержании высокого уровня здоровья через использование биологически оправданных и лично предпочитаемых видов физической активности;

— овладение комплексом философских, естественно-научных и психолого-педагогических знаний, тесно связанных с теоретическими, методическими и организационными основами физической тренировки;

— содействие разностороннему физическому развитию, повышению уровня физического потенциала для осуществления социальных и профессиональных функций;

— формирование навыков самостоятельной организации досуга с использованием самоценных средств физической культуры и спорта.

При рассмотрении поставленных задач следует выделить их особенность выдвигания на первый план формирования человеческой индивидуальности в единстве сознания и деятельности, а определенное ограничение сферы физкультурно-спортивной деятельности рамками ее самоценности раскрывает реальные пути индивидуального самоопределения личности. В связи с этим нельзя не отметить необходимость специальных знаний у студентов и специальных условий, чтобы они могли совершенствовать самих себя, свой стиль жизнедеятельности, используя потенциал физической культуры. Поэтому опора на физическую тренировку в избранном виде спорта представляется в этом случае одним из наиболее оптимальных вариантов организации физического воспитания и самовоспитания.

Необходимо также отметить, что логика и содержание задач дифференцированного физического воспитания студентов опосредствуют главную идею либерализации учебного процесса — становление студента-субъекта в физкультурно-спортивной практике, где выбор и осуществление ее предрешается и сопровождается удовлетворением биологической, социальной и познавательной потребности в самореализации. Здесь целеполагание результата физической активности составляет органическое единство с целесообразностью ее процесса. Таким образом, поставленные за-

дачи подчеркивают и утверждают индивидуализацию не только как форму бытия студента, не только как процесс формирования и развития индивидуальности, но и как процесс ее самореализации в предметной деятельности.

Литература

1. Бальсевич В. К. Физическая культура человека: состояние проблемы и стратегия развития на перспективу. М., 1992. 21 с.
2. Быстрицкий Е. К. Культура и становление человеческой индивидуальности // Культура и развитие человека: очерк филос.-методологич. пробл. / В. П. Иванов, В. П. Козловский, Е. К. Быстрицкий [и др.]; отв. ред. В. П. Иванов. Киев: Наук. думка, 1989. С. 149—212.
3. Лубышева Л. И. Концепция формирования физической культуры человека. М., 1992. 120 с.

О. Б. Рябихина

г. Балашов, БИСУ

Работа социального педагога с одаренными детьми

В статье рассматриваются аспекты социально-педагогической работы с одаренными детьми. Основное внимание направлено на выявление особенностей детской одаренности и осуществление социально-педагогической поддержки талантливых детей и их родителей.

В настоящее время наиболее интересной является проблема детской одаренности. Под одаренностью понимается высокий уровень развития способностей ребенка, устойчиво проявляющийся на протяжении длительного отрезка его жизни, в сочетании с выраженной познавательной мотивацией [2].

В настоящее время можно выделить ряд направлений в изучении одаренности: рассматриваются возрастные особенности развития одаренности (Н. С. Лейтес), развитие познавательной активности (В. С. Юркевич), разработана концепция творческой одаренности (А. М. Матюшкин). Творчество составляет центральное звено и психолого-педагогический механизм развития одаренных детей, проявляющийся в креативности и успешности обучения.

На развивающуюся личность ребенка оказывают влияние как внешние, так и внутренние факторы. Сглаживая их отрицательные и усиливая положительные влияния, можно добавить максимального развития природных задатков, раскрытия творческого потенциала личности. Для каждого ребенка должна быть найдена такая область деятельности, такие способы воспитания и обучения, такой подход к взаимодействию, при

которых будут обнаруживаться положительные стороны его индивидуальных способностей [1].

Одаренные дети, как правило, отличаются высокой любознательностью, эмоциональностью, импульсивностью, психической активностью и интеллектуальной гибкостью, оригинальностью и нестандартностью мышления.

Ведущей целью развития одаренных детей в системе школьного образования является создание условий для проявления детьми специальных и творческих способностей, создание благоприятных условий становления креативной личности, преодоление изолированности одаренных детей от группы сверстников. Образовательные учреждения должны быть обеспечены творческими программами, специальными учебными материалами, предназначенными для развития познавательной и исследовательской активности учащихся.

Система деятельности по организации работы социального педагога с одаренными детьми в образовательном учреждении имеет следующее содержание:

- диагностика потенциальных возможностей детей, их общей одаренности и специальных способностей;
- помощь одаренным учащимся в творческой самореализации;
- психологическое сопровождение родителей одаренного ребенка;
- разработка индивидуальной программы по развитию творческого потенциала ученика [3].

Высокий уровень достижений учащихся является положительным итогом совместной работы социального педагога с одаренными детьми. Понять одаренного ребенка, по достоинству оценить его индивидуальность, положительно воспринять его и развивать лучшее в нем — задача социального педагога, работающего с такими детьми.

Таким образом, современные условия решения проблемы развития одаренных детей требуют социально-педагогической поддержки, создания индивидуальных программ реализации творческого потенциала личности ребенка.

Литература

1. Белова Е. Одаренные дети // Дошкольное воспитание. 1991. № 4. С. 69—75.
2. Методика и технологии работы социального педагога: учеб. пособие для студ. высш. учеб. заведений / Б. Н. Алмазов, М. А. Беляева, Н. Н. Бессонова [и др.]; под ред. М. А. Галагузовой, Л. В. Мардахаева. М.: Изд. центр «Академия», 2002. 192 с.
3. Хромова Т. В. Одаренные дети // Воспитание школьника. 1997. № 4. С. 21.

*О. С. Сахарова
г. Балашов, БИСГУ*

Социологический анализ отношения студентов педагогического вуза к здоровому образу жизни

Статья посвящена изучению отношения студентов педагогического вуза к здоровому образу жизни.

На сегодняшний день здоровый образ жизни человека является основной полноценной жизни. Поэтому современному студенту необходимо заботиться о своем здоровье и укреплять свой организм. Рациональное питание, режим дня и правильное распределение умственной и физической нагрузки предупреждает появление состояния переутомления. Полноценный сон также является залогом хорошего здоровья человека. Гиподинамия, то есть малоподвижный образ жизни, может приводить к возникновению многих заболеваний. Что касается вредных привычек, то, несомненно, им не место в жизни современного человека.

Нами было проведено исследование среди студентов нашего вуза с целью выявления их отношения к здоровому образу жизни. Исследование проводилось методом анкетирования. В нем принимали участие 26 юношей и 16 девушек в возрасте от 18 до 22 лет.

На вопрос «Сколько раз в неделю Вы занимаетесь физической культурой не менее 20 минут?» получены следующие ответы: 3 дня и больше — 65 %; 1 или 2 дня 22,5 %; 12,5 % не занимаются вообще.

На вопрос «Какое количество алкоголя Вы употребляете?», 40 % ответили, что не употребляют вообще, 50 % опрошенных употребляют один раз в неделю, 7,5 % — 2—3 раза в неделю, 2,5 % — 4—6 раз в неделю. На вопрос «Курите ли Вы?», 45 % студентов ответили, что они не курят вообще, остальные — курят или курят редко, по обстоятельствам.

Если говорить о питании, то результаты анкетирования разделились следующим образом: 60 % студентов завтракают каждый день, 40 % время от времени. И только 20 % анкетированных не перекусывают между основными приемами пищи, остальные 80 % отдаст предпочтение фаст-фудам в виде перекуса, которые, как известно, приводят к заболеваниям обмена веществ, негативно влияют на состояние нервной системы.

Если говорить о времени, отведенном на сон, то здесь ситуация более или менее благоприятная. Так как только 17,5 % студентов ответили, что они тратят на сон менее 6 часов. У остальных сон занимает 7—8 часов.

По поводу соотношения веса тела к идеальному для возраста и роста, 60 % анкетированных считают, что их вес превышает норму на 10% и более.

Когда выяснилось, какие же составляющие здорового образа жизни являются главными, 80 % голосов было отдано здоровому питанию, 92,5 % — занятиям физической культурой и спортом.

На вопрос «Уверены ли Вы, что ведете здоровый образ жизни?» мнения, разделились примерно поровну: 35 % дали ответ «да», 35 % — «нет», 30 % затруднились с ответом.

Таким образом, результаты исследования наглядно доказывают, что необходимо в образовательном процесс больше уделять внимание формированию здорового образа жизни, который как и здоровье должен стать несомненной ценностью для каждого студента и являться частью общей культуры личности.

Решение этой задачи возможно при сочетанной работе по следующим направлениям:

— необходимо побуждать студентов к сохранению и укреплению здоровья, пропагандировать и поддерживать культуру здорового образа жизни среди молодежи, культивировать своего рода «моду» на здоровье;

— внедрять в образовательный процесс знания, направленные на формирования здорового образа жизни начиная с самого раннего возраста.

Таким образом, только хорошо организованная пропаганда медицинских и гигиенических знаний способствует снижению заболеваний, помогает воспитывать здоровое, физически крепкое поколение. В формировании здорового образа жизни приоритетной должна стать роль образовательных программ, направленных на сохранение и укрепление здоровье студентов, формирование активной мотивации заботы о собственном здоровье и здоровье окружающих.

В. В. Свиридов
г. Балашов, БИСУ

Проблема дефицита двигательной активности у студентов специальной медицинской группы

В статье рассматривается проблема снижения интереса учащейся молодежи к систематическим занятиям физической культурой и отсутствия устойчивой потребности в активной двигательной деятельности.

Проблема дефицита двигательной активности различных слоев населения, и особенно учащейся молодежи, приобрела особую актуальность в наши дни и вызывает большой интерес и отечественных, и зарубежных специалистов в сфере физической культуры.

Недостаток объема движений вызывает в организме человека ряд негативных изменений, которые снижают его работоспособность и приводят к увеличению различных заболеваний.

Проблема дефицита двигательной активности возникает уже у младших школьников. И в старших классах отмечается тенденция к увеличению количества учащихся с ослабленным здоровьем, что указывает на существенные недостатки в организации учебно-воспитательного процесса по физическому воспитанию.

Особенности режима учебной деятельности студенческой молодежи, недостаточное количество занятий по физической культуре позволяют лишь частично удовлетворить ежедневную потребность в двигательной активности. Занятия по физическому воспитанию в вузе — две пары в неделю — не могут быть эффективными и не дают положительного результата в достижении определенного уровня физической подготовленности студентов.

Ослабленное здоровье студенческой молодежи, отсутствие двигательной активности существенно продлевает процесс адаптации к учебной деятельности в вузе. Постоянно растет число первокурсников с отклонениями в здоровье, заболеваниями хронического характера, различного рода психическими и физическими перенапряжениями, травмами, разнообразными отклонениями в сердечно-сосудистой системе (ССС).

Учебная деятельность студентов характеризуется постоянным увеличением объема научной информации. Умственные нагрузки, проходящие на фоне нервно-эмоционального напряжения, ограничивают двигательную активность студентов, угрожая их здоровью и общей сопротивляемости организма к неблагоприятным воздействиям окружающей среды.

Одной из основных причин увеличения разнообразных заболеваний является сочетание умственного труда с малоподвижным образом жизни, не требующее больших энергетических затрат, сокращающее потребность организма в кислороде, приводящее к заболеваниям сердечно-сосудистой и дыхательной систем. В связи с этим каждый год специальная медицинская группа (СМГ) в учебных заведениях пополняется все большим количеством молодежи с различными отклонениями в здоровье (в различных вузах страны от 23 до 48 %). Прогрессирует заболеваемость сердечно-сосудистой и дыхательных систем, опорно-двигательного аппарата, требует серьезной коррекции осанка каждого второго студента. По данным медицинских осмотров, тестирования физических качеств, у студентов

выявляется большое число заболеваний вместе со слабой физической подготовленностью.

Следует отметить, что возникновению и прогрессированию дефицита двигательной активности способствует ряд существенных недостатков в организации и методике проведения занятий по физическому воспитанию со студентами СМГ.

По данным М. Н. Алиева [1], во многих вузах студенты с ослабленным здоровьем либо освобождаются от занятий по физической культуре, либо выполняют физические упражнения в щадящем режиме, что приводит к дополнительному снижению у них двигательной активности.

Мощным отрицательным фактором, усугубляющим сложившуюся ситуацию, является снижение интереса учащейся молодежи к регулярным занятиям физической культурой и отсутствие устойчивой потребности к активной двигательной деятельности.

В качестве одного из наиболее действенных направлений в решении проблемы дефицита двигательной активности у студенческой молодежи рассматривается физическое воспитание. Систематические и методически правильно организованные занятия содействуют укреплению здоровья и закаливанию организма, повышают уровень физической и функциональной подготовленности, совершенствуя адаптацию к физическим упражнениям и окружающей среде.

Однако на практике занятия по физическому воспитанию не всегда оказывают должный оздоровительный эффект, а отсутствие плановых занятий по физической культуре на старших курсах приводит к прогрессированию дефицита двигательной активности у студентов. Ухудшение здоровья к окончанию вуза наблюдается у 50—60 % выпускников, у многих из них отмечается тахикардия с тенденцией к увеличению систолического давления, а также снижение показателей степэргометрической нагрузки и спирометрии.

В работах ряда ученых показано, что очень низкий уровень физического развития, двигательной и функциональной подготовленности студентов вуза был следствием своеобразной «задержки» морфофункционального развития их организма с прогрессирующей отрицательной тенденцией от курса к курсу. Автор установил, что показатели развития энергетического и двигательного компонентов здоровья у студентов к концу обучения в вузе снизились в среднем на 10—15 условных расчетных единиц.

Большой интерес в связи с необходимостью повышения оздоровительной эффективности учебных занятий по физическому воспитанию вызывают исследования, затрагивающие вопросы оптимизации двигательного режима студентов. Как отмечают многие авторы, для повышения оздоровительной эффективности учебных занятий по физическому

воспитанию необходимо увеличивать объем занятий по физическому воспитанию до 6—8 часов в неделю [3], так как двухразовые занятия не обеспечивают эффективных сдвигов в физической подготовленности студентов. Однако для повышения оздоровительной эффективности учебных занятий недостаточно просто увеличения объема двигательной активности студентов. Многие авторы считают, что уровень физической работоспособности (по показателям PWC-170) зависит не только от объема, но и от интенсивности выполнения упражнений. Нагрузка при частоте пульса 120—140 уд./мин мало эффективна и практически не оказывает положительного влияния на развитие функциональных резервов организмов. Только увеличение интенсивности нагрузок до частоты пульса 150—160 уд./мин при выполнении физических упражнений может оказать существенный оздоровительный эффект. Также необходимо одновременно с повышением двигательного объема и интенсивностью нагрузок на занятиях повысить и двигательную плотность.

Проведенный краткий анализ научно-методической литературы по вопросам возникновения и прогрессирования дефицита двигательной активности в учебной деятельности студенческой молодежи позволил выявить негативные факторы, оказывающие отрицательные воздействия на состояние их здоровья. Среди этих факторов принципиально важное значение имеют снижение интереса учащейся молодежи к систематическим занятиям физической культурой и отсутствие устойчивой потребности в активной двигательной деятельности, приводящей к развитию гиподинамии.

Литература

1. Алиев М. Н. Двигательная активность — важнейший фактор укрепления здоровья и мощное средство в борьбе с гипокинезией: метод, рекомендации. Ашхабад, 1984. 23 с.
2. Виленский М. Я., Минаев Б. Н. Пути компенсации дефицита двигательной активности и повышение уровня физической работоспособности и подготовленности студенток // Теория и практика физической культуры. 1975. № 4. С. 54—57.
3. Семашко С. С., Шнезергер А. Н. Динамика результатов сдачи норм ГТО студентами ИГУ и анализ факторов их имитирующих // Теория и практика физической культуры. 1975. № 6. С. 52—55.

Е. В. Синельникова
г. Балашов, БИСТУ

Новые подходы к изучению иностранного языка на неязыковых факультетах

В статье рассматриваются новые подходы в изучении иностранного языка на неязыковых факультетах. Анализируются проблемы этих подходов в учебном процессе.

Проблема преподавания иностранного языка в настоящее время особенно актуальна, так как изменения в характере образования все более явно ориентируют его на «свободное развитие человека», на творческую инициативу, самостоятельность обучаемых, конкурентоспособность, мобильность будущих специалистов. Обучение иностранным языкам в высших учебных заведениях на современном этапе требует новых подходов, так как вступление России в Болонский процесс предполагает широко-масштабную подготовку студентов, готовых учиться в рамках образования европейских университетов. Такая подготовка подразумевает не только традиционное, но и фактическое владение всеми аспектами языка, и, прежде всего, формирование понятийного аппарата обучаемых, дающего возможность культурно-образовательной ориентации и деятельности в европейских высших учебных заведениях.

Нам предоставляется возможность рассмотреть наиболее современные подходы преподавания иностранного языка на неязыковых факультетах. Можно реализовать эту задачу с помощью компетентностного подхода в обучении иностранным языкам, который позволяет превратить современного студента из пассивного элемента образовательной системы в активного участника образовательного процесса, где он учится формировать свое мировоззрение, постигая накопленный человечеством опыт с помощью традиционных источников информации и новых технологий, а преподаватель выступает в роли советника, помощника, оппонента и консультанта [3, с. 19]. Именно компетентностный подход позволяет не только получить некий объем знаний, но и обучает студента самому главному — умению самостоятельно мыслить и самостоятельно приобретать знания. Таким образом, главная цель компетентностного подхода в преподавании иностранных языков в вузах заключается в формировании всесторонне развитой личности студента, его теоретического мышления, языковой интуиции и способностей, овладение культурой речевого общения и поведения, позволяющей ему быть равным партнером межкультурного общения на иностранном языке в бытовой, культурной и учебно-профессиональной сферах [5, с. 110—111].

Универсализация Европейской образовательной системы в то же время создает и мощную мотивацию для студентов российских вузов, так как они будут видеть реальную возможность применить полученные на занятиях по иностранному языку знания в конкретной жизненной ситуации. Поэтому важен и коммуникативный подход. Во-первых, «коммуникативность... предполагает использование изучаемого языка с самых начальных стадий обучения в естественных для общения целях и функциях или максимально приближенных к ним, имитирующих их» [2, с. 10—11]. Суть данного подхода в том, что правила, слова и выражения не изучают-

ся через специальные упражнения, а усваиваются в процессе коммуникативной деятельности. Здесь одновременно развивается беглость речи и отрабатываются речевые образцы и структуры [2, с. 13].

При обучении иностранному языку вне языковой среды коммуникативная направленность должна создаваться искусственно — это и является одной из проблем в высших учебных заведениях. Вызвать у студентов на неязыковых факультетах потребность к осуществлению речевой деятельности на иностранном языке — необходимое условие обучения иноязычной культуре. Препятствием для реализации этого условия, как справедливо пишет В. С. Коростелев, является «тематическая организация обучения иностранным языкам и связанная с ней трактовка ситуации как совокупности обстоятельств» [3, с. 18]. Для решения этой проблемы методисты предлагают использование на уроках только таких ситуаций, в основу которых положены общественно значимые ценности (социальные, нравственные, этические). Такие темы, как роль дружбы, отношение к театру, музыке и т. п. могут обсуждаться и сохранять при этом естественность ситуации где угодно: и в кругу друзей, и на улице, и на занятиях иностранного языка. Кроме того, обсуждение таких тем вызывает у студентов на неязыковых факультетах потребность высказать свое мнение, доказать и отстоять свою точку зрения, т. е. естественную потребность в общении на иностранном языке.

Следует отметить прямой подход в изучении иностранных языков. Этот метод широко известен как метод Берлица. Основной принцип состоит в полном исключении родного языка студента из процесса обучения. Цель — научить студента думать на иностранном языке. В связи с этим, даже студентам, имеющим нулевой уровень владения языком, приходится воспринимать иностранную речь. Перевод слов и выражений на родной язык полностью отсутствует. Исключение перевода позволяет преодолеть иллюзию, что каждое слово и выражение родного языка имеют точный эквивалент в новом языке. Отсутствие перевода позволяет обеспечить «прямой» доступ к языковым конструкциям. Метод активно используется языковыми школами Международной корпорации Берлица (The Berlitz School of Languages) [6, с. 20—21].

Таким образом, одним из эффективных способов решения задач, стоящих перед преподавателями иностранного языка в вузе на современном этапе, на наш взгляд, могут быть подходы, вышеуказанные в обучении иностранных языков на неязыковых факультетах.

Литература

1. Бим И. Л. Личностно-ориентированный подход — основная стратегия обновления школы // Ин. яз. в шк. 2002. № 2. С. 11—17.
2. Гальскова Н. Д., Гез Н. И. Теория обучения иностранным языкам. М., 2008. 210 с.
3. Назаров М. М. Массовая коммуникация в современном мире: методология анализа и практика исследований. 2-е изд., испр. М.: УРСС, 2002. 239 с.
4. Тер-Минасова С. Г. Язык и межкультурная коммуникация. М., 2000. 90 с.
5. Хомский Н. Аспекты теории синтаксиса. М., 1992. 110 с.
6. Хомский Н. Пороговый уровень. Русский язык. Т. 1. Повседневное общение. М., 2001. 80 с.
7. Якиманская И. С. Личностно ориентированная школа: критерии и процедуры анализа и оценки ее деятельности // Директор шк. 2003. № 6. С. 27—36.

А. А. Смотров
г. Балаишов, БИСГУ

Роль студенческого совета в общественной жизни факультета социальной работы

В статье представлен обзор результатов деятельности студенческого совета в общественной жизни факультета социальной работы Балаишовского института Саратовского университета.

Студенческое самоуправление является неотъемлемой частью развития факультета социальной работы. Органом студенческого самоуправления на факультете социальной работы является студенческий совет.

Силами студентов факультета за 2010/2011 учебный год была проделана работа, осуществляемая информационно-оформительским, культурно-массовым, спортивным, научным секторами.

Информационно-оформительский сектор занимался изготовлением стендов различной направленности, поздравлением преподавателей и студентов с праздниками.

Члены культурно-массового сектора провели с участием всех студентов факультета мероприятия, среди которых:

- посвящение в студенты;
- концерт в доме-интернате для престарелых и инвалидов, посвященный Дню пожилого человека;
- фестиваль национальных культур;
- студенческий новый год;
- театрализованное новогоднее представление в коррекционной школе-интернате с. Родничок, а также поздравление воспитанников данного учреждения с 23 февраля и 8 марта.

Спортивный сектор занимался привлечением студентов факультета к участию:

- в Дне здоровья;
- спортивных мероприятиях, проводимых в вузе по волейболу, баскетболу, мини-футболу, шахматам, шашкам и другим видам спорта;
- военно-спортивной игре «Зарница»;
- соревнованиях по самбо среди вузов Саратовской области.

Научный сектор активно занимался поиском студентов факультета, имеющих желание и возможности для участия:

- в конкурсе на получение Потанинской стипендии в г. Саратове;
- Всероссийской студенческой олимпиаде по социальной работе в г. Москве;
- круглых столах вуза и межвузовских;
- межвузовской игре «Брейн-ринг»;
- конкурсах социальных проектов и написании научных статей различной направленности.

Кроме того, студенты факультета социальной работы под кураторством студенческого совета принимали участие в масленичных гуляниях, проводимых СГУ, внутривузовском мероприятии «Весенний бал», в социальных акциях: «Помоги детям — поделись теплом», помощи лицам, пострадавшим при пожаре, материальной помощи детям, оказавшимся в трудной жизненной ситуации.

Необходимо отметить, что многие мероприятия реализуются в тесном взаимодействии с другими организациями нашего города. Например, в рамках муниципальной акции «Помоги детям — поделись теплом» факультет социальной работы по инициативе декана О. М. Никулиной и студенческого совета организовал увлекательное шоу-представление для детей из Родничка (при содействии сотрудников МУ «Центр культуры, науки и искусства» во главе с И. М. Уполовниковой).

Таким образом, можно сделать вывод, что роль студенческого совета в общественной жизни факультета значима, так как именно под его кураторством студенты факультета социальной работы принимают активное участие в различных сферах жизнедеятельности не только факультета, но и вуза в целом.

Л. А. Смыкова
г. Балашов, БИСГУ

Особенности работы социального педагога с дезадаптированными подростками

Данная статья посвящена проблеме дезадаптации детей подросткового возраста, актуальности ее решения на современном этапе развития общества. Особое внимание заостряется на деятельности социального педагога с дезадаптированными подростками.

Решение проблемы дезадаптации подростков — это одно из главных направлений в работе социального педагога. Не случайно подростковый возраст считается самым трудным периодом в становлении личности как активного полноценного объекта в социуме. Почти каждый ребенок в возрасте 12—16 лет испытывает те или иные трудности в обучении, в общении со сверстниками и семьей, а также нередко противоречия с самим собой. Все это может привести к самым разным негативным, а порой и плачевным последствиям.

Дезадаптация подростков является серьезной проблемой современности еще и потому, что может затрагивать все стороны жизни общества, препятствовать полноценному развитию качеств социальной личности, формированию целостного и объективного мировоззрения и системы взаимоотношений с окружающими людьми. Если же не пытаться преодолеть дезадаптацию, то она перейдет вместе с индивидом во взрослое состояние, отрицательно влияя на его жизнь. Возможно самое страшное — это деградация личности.

Именно поэтому в последнее время так возросла потребность в каждой школе иметь социального педагога (и не одного), который призван оказывать помощь не только дезадаптированным подросткам, но и педагогам, занимающимся с трудными детьми, их родителями и школьными психологами. Сфера работы социального педагога очень широка: охватывает целую систему учреждений (социальные приюты, реабилитационные центры, школы-интернаты и др.). Но нас интересует деятельность этого специалиста в школьной среде с детьми подросткового возраста. В соответствии с этим можно выделить несколько основных направлений работы социального педагога с дезадаптированными подростками, которые тесно связаны с его функциями.

Во-первых, специалист этого профиля должен выполнять профилактику возникновения дезадаптивных состояний у подростков. В его функции входит:

1) ранняя диагностика детей «группы риска»: выявление учеников, в большей мере подверженных дезадаптивным процессам, при помощи системы специально подобранных методик и диагностик соответственно возрасту исследуемых как индивидуального, так и группового характера; их сферы воздействия, среды общения, круга интересов;

2) консультирование и оказание помощи родителям, учителям при организации общения с такими подростками;

3) разработка и реализация целевых программ профилактического и коррекционного характера при незначительных нарушениях поведения.

Во-вторых, социальный педагог должен осуществлять психолого- и социально-педагогическую реабилитацию и коррекцию подростков с явными признаками дезадаптации. В этом случае специалист в соответствии с характерными особенностями протекания этого процесса у ребенка разрабатывает коррекционную или реабилитационную программу, представляющую собой комплекс эффективных мер по преодолению различных форм отклонений в поведении данного типа.

Выделяются следующие особенности работы социального педагога с такими подростками — комплексный и индивидуальный подход к каждому ребенку, не нарушающий его интересов, разнообразие в использовании приемов, методов и технологий, позволяющих с наибольшей эффективностью воздействовать на объект и его окружение. А главное — искреннее желание работать и помогать таким детям, несмотря на трудности.

В. А. Снурницын
г. Балашов, БИСУ

Плазменный громкоговоритель

В статье рассматриваются актуальные проблемы качественного воспроизведения звука. В рабочей установке используется ионной разряд в газе (плазма).

В настоящее время широкое распространение получили конструкции громкоговорителей разных видов, например, таких как электродинамические, пьезоэлектрические, электростатические и др. Они имеют свои достоинства и недостатки, поэтому их конструкция постоянно совершенствуется. Погоня за «качественным звуком» привела к созданию нового типа акустических излучателей — плазменных.

Плазменный громкоговоритель — это электроакустический преобразователь, действие которого основано на изменении состояния нагретого ионизированного воздуха. Для ионизации и нагрева воздуха применяется высокочастотный факельный разряд при атмосферном давлении, который модулируется звуковой частотой [1]. В зависимости от величины напряжения меняется интенсивность разряда, вследствие чего меняется температура и концентрация ионов в зоне разряда. Это, в свою очередь, приводит к изменению толщины коронирующего слоя, что и является причиной возникновения звуковых колебаний, которые передаются окружающей среде. Высокочастотный разряд отличается большей однородностью и стабильностью, чем разряды на постоянном токе (дуга, коронный разряд с острия), кроме того, он не сопровождается акустическими шумами.

При высокочастотном разряде выделяется большое количество тепла, температура в центре разряда достигает 3 400 К [2].

Для изготовления ионофона (плазменного громкоговорителя) использовалась схема [3], по которой была выполнена действующая опытная установка, при работе которой выявлены серьезные недостатки. Основным, на наш взгляд, являлся быстрый нагрев силового ключа до высоких температур, из-за чего продолжительная эксплуатация установки была невозможной. Причиной нагрева, оказалось, является ЭДС самоиндукции повышающего трансформатора. Для борьбы с ЭДС самоиндукции было испытано несколько типов защит: снабберная и рекуперационная. Снаббер — это цепочка из последовательно соединенных резистора и конденсатора, на которой рассеивается энергия ЭДС самоиндукции. Рекуперационная защита в отличие от снабберной возвращает энергию самоиндукции в питающую цепь, а не рассеивает ее. По итогам испытаний было решено использовать рекуперационную защиту как наиболее эффективную.

Недостатки, отмеченные выше, были устранены в новой, оригинальной, разработанной нами схеме, по которой изготовлен плазменный громкоговоритель (рис. 1).



Рис. 1: 1 — понижающий трансформатор, 2 — выпрямитель, 3 — генератор, 4 — рекуперационная защита, 5 — повышающий трансформатор, 6 — плазменный разряд.

Достоинствами нового громкоговорителя, на наш взгляд, являются: широкий диапазон воспроизводимых частот от 20 Гц до 48 кГц, практически линейная амплитудно-частотная характеристика, низкий уровень гармоник, отсутствие переходных искажений. Самое главное — это повышение продолжительности непрерывной эксплуатации.

Недостатки плазменного громкоговорителя традиционны для подобного типа установок: постепенное распыление материала электродов, низкий КПД, создание сильных высокочастотных радиопомех, влияющих на работу теле- и радиоаппаратуры.

В заключение отметим области применения плазменного громкоговорителя, разработанного и изготовленного нами. Это: 1) высококачественное воспроизведение звука; 2) в учебных целях — изучение разрядов в газах; 3) в биомедицинских целях — озонирование воздуха.

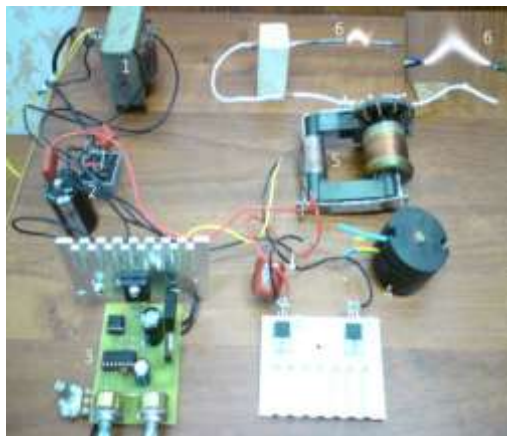
Литература

1. Ионофон//ligis.ru: Исследователь. URL: <http://www.ligis.ru/effects/science/75/index.htm> (дата обращения: 17.03.2011).

2. Ионофон//ru.wikipedia.org: Википедия. URL: <http://www.ru.wikipedia.org/wiki/Ионофон> (дата обращения: 17.03.2011).

3. Audiomodulācija TL494 laba skaņas kvalitāte PCB//elfaforums.lv: ELFA Elektronika. URL: <http://www.elfaforums.lv/viewtopic.php?f=33&t=3056> (дата обращения: 17.03.2011)

Р. А. Степанов
г. Балашов, БИСГУ

Использование факторного анализа при исследовании интернальности

В статье представлены результаты эмпирического исследования использования факторного анализа при исследовании интернальности.

Цель данного исследования — доказать специфику связи между уровнем субъективного контроля и доминирующего состояния у интерналов и экстерналов.

Для доказательства этого положения были использованы методики Дж. Роттера (уровень субъективного контроля — УСК) и А. П. Прохорова (доминирующее состояние — ДС), а также факторный анализ и t-критерий Стьюдента. Провели психодиагностику УСК и ДС. Количество испытуемых — 146 человек. Получили соответствующие результаты и дали их сравнительную оценку.

В обработку были включены следующие показатели: шкала общей интернальности (Ио), шкала интернальности в области достижений (Ид), шкала интернальности в области неудач (Ин), шкала интернальности в семейных отношениях (Ис), шкала интернальности в области производственных отношений (Ип), шкала интернальности в области межличностных отношений (Им), шкала интернальности в отношении здоровья и болезни (Из). А также шкала (Ак) — «Активное — пассивное отношение к жизненной ситуации», шкала (Бо) — «Бодрость — уныние», шкала (То)

— «Тонус: высокий — низкий», шкала (Ра) — «Раскованность — напряженность», шкала (Сп) — «Спокойствие — тревога», шкала (Ус) — «Уступчивость — неустойчивость эмоционального тона», шкала (Уд) — «Удовлетворенность — неудовлетворенность жизнью в целом», шкала (По) — «Положительный — отрицательный образ самого себя».

При факторизации данных «экстерналов» (56 чел.) было выделено три значимых фактора.

В *первый фактор*, получивший название «Спокойствие — тревога», вошли показатели методики Прохорова То, Ра, Ус, Уд, По. Самый высокий факторный вес имеет показатель Сп (0,9). Также значительный факторный вес имеют все показатели методики Дс, кроме шкал Ак и Бо.

Просматривается тенденция испытывать беспокойства в широком круге жизненных ситуаций. Для экстерналов характерна несобранность, низкая работоспособность, переживание большой значимости происходящих в жизни субъекта событий, снижение эмоциональной устойчивости, низкая оценка личностной успешности, достаточно самокритичны.

Второй фактор — можно назвать фактором «Общей интернальности» (Ио) 0,83, со значимым весом, в него входят почти все показатели методики УСК, кроме шкал Им и Из. Экстерналы не считают себя ответственными за события, происходящие в семье, испытываемые склонны приписывать важное значение внешним обстоятельствам.

Третий фактор — также условно, можно назвать фактором «Здоровья» в него вошли некоторые показатели двух методик. Во-первых, с положительным и значимым весом в него вошел показатель Из (методика УСК) и, во-вторых, с положительным знаком показатель Ак отрицательным Бо (методики Дс).

Факторный анализ данных, полученных на группе интерналов (90 чел.) позволил также определить три значимых фактора, вобравших в себя 51 % общей дисперсии.

Первый фактор «чистый». В него вошли только показатели методики Прохорова Дс, кроме шкалы Ак. Этот фактор можно назвать «Положительный образ себя», так как самый высокий факторный вес имеет показатель По. Просматривается тенденция ожидания радостных событий в будущем.

Второй фактор можно назвать фактором «Интернальность в области производственных отношений» (Ип). Этот фактор можно считать «чистым», так как в него вошли все показатели методики УСК, кроме шкалы Им. Это говорит о том, что студенты-интерналы считают свои действия важным фактором в учебной деятельности, ответственны за все значимые события в их жизни, способны с успехом осуществлять свои цели, имеют высокий уровень субъективного контроля по отношению к отрицательным событиям, происходящим в семье, и ответственны за свое здоровье.

Третий фактор можно назвать фактором «Активное — пассивное отношение к жизненной ситуации» (Ак). Студенты имеют готовность к преодолению препятствий, верят в себя.

Вывод: результаты факторного анализа и t-критерия Стьюдента показывают, что интерналы в отличие от экстерналов менее склонны подчиняться давлению других, интерналы более активно ищут информацию, чем экстерналы. Интерналы в отличие от экстерналов более благожелательны, увереннее в себе, проявляют большую терпимость, имеют положительную самооценку. Экстерналы более тревожны, чем интерналы, подвержены психическим заболеваниям. Интерналы чаще, чем экстерналы ощущают себя субъектом собственной деятельности.

Е. А. Степашова
г. Балашов, БИСУ

Автоматизация розничной торговли

Представлены результаты проектирования модели базы данных системы розничной торговли.

Розничная торговля — это завершающая форма продажи товаров конечному потребителю в небольших объемах через магазины, павильоны, лотки, палатки и другие пункты сети розничной торговли.

Виды розничной торговли: 1) стационарная торговая сеть является наиболее распространенной, включает в себя как крупные современные, технически оборудованные магазины, так и ларьки, палатки, торговые автоматы; 2) передвижная торговая сеть способствует приближению к покупателям и оперативному его обслуживанию; 3) почтовая торговля занимается обеспечением населения, предприятий, организаций книжной продукцией, канцтоварами, аудио- и видеозаписями и др.; 4) электронная торговля — это торговля через сеть Интернет при помощи компьютеров, покупателя и продавца товара.

Инфраструктура розничной торговли любой региональной модели торгового обслуживания должна обеспечить разнообразие структурно-функциональных параметров торговых объектов и всегда быть ориентированной на конкретные зоны торгового обслуживания.

Разнообразие розничных торговых предприятий исходит из того, что формирование системы предприятий розничной торговли товаропроизводителями, оптовыми организациями, а также муниципальными органами является вполне закономерным процессом и нацелено на создание полноценной социально-ориентированной рыночной среды.

Розничный товарооборот — объем реализации товаров в денежном выражении. Он характеризует заключительный этап движения продукции из сферы обращения в сферу потребления, констатирует общественное признание стоимости и потребительской стоимости части общественного продукта в виде конкретных видов товаров; отражает пропорции между производством и потреблением, спросом и предложением, реализацией и денежным обращением, объемом и структурой торговой сети, материальными и трудовыми ресурсами. На структуру розничного товарооборота влияют социально-демографические, экономические факторы, климати-

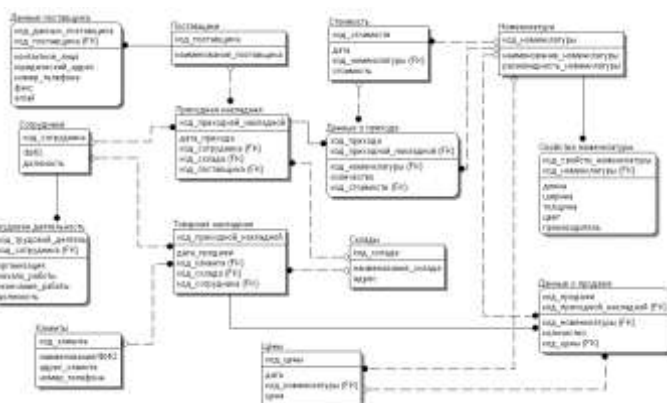

ческие условия, национальные особенности региона.

Модель «Сущность — связь»

Операции, связанные с торговлей, на сегодняшний день очень разнообразны. Поэтому необходима автоматизация розничной торговли. Переведя систему в автоматизированный режим, можно сэкономить рабочее время сотрудников. Автоматизация повышает удовлетворенность работой, уменьшая количество рутинной ручной работы. Для оптимизации функционирования, устранения ошибок, а также для ускорения работы были разработаны функциональная модель розничной торговли, модель «Сущность — связь» (см. рис.) информационной системы розничной торговли и физическая модель базы данных с учетом выбранной среды разработки.

Литература

1. Якубова Э. В. Розничная торговля. Состояние и перспективы: учеб. Ставрополь, 2001. 185 с.
2. Каплина С.А. Технология оптовой и розничной торговли: учеб. Ростов н/Д, 2002. 305 с.

3. Шереметов П. В., Бовин А. А., Чередникова Л. Е. [и др.]. Основы менеджмента: учеб. Новосибирск: НГУЭУ, 2006. 400 с.

Е. В. Сухина, Н. Г. Чекалова
г. Балашов, БИСУ

Проблема ребенка-изгоя в классе

В статье анализируются пути предотвращения различных видов насилия применительно к такой группе отверженных в социальной структуре классного коллектива, как дети-изгои, рассматривается роль учителя и родителей в такой деятельности.

Проведенный нами анализ психолого-педагогической литературы показал, что в любом детском коллективе неизбежно есть популярные дети и дети-изгои. Жертвой становится ребенок не такой, как все: неуспешный, чрезмерно опекаемый в семье, имеющий физические недостатки, слишком робкий или замкнутый. К таким детям складывается неоднородное отношение: их игнорируют, пассивно не любят или у них находят защитники, а другим везет меньше — их не любят активно. Они становятся объектами насмешек и травли со стороны одноклассников. Изучением проблемы изгоя в классе занимались зарубежные исследователи Э. Бахс, Т. Фейнберг.

Мы определяем таких детей как дети, испытывающие психическое или физическое насилие со стороны индивидов, не способные защитить себя в данной ситуации. Следует обратить внимание, если ребенок возвращается из школы подавленным, часто плачет без очевидной причины, никогда не упоминает никого из одноклассников, очень мало говорит о своей школьной жизни, его никто не приглашает в гости, на дни рождения. Это указывает на то, что он является изгоем в классе.

Обозначенная нами проблема требует решения, оказания психолого-педагогической поддержки, которая выражается в помощи детям, оказавшимся в такой сложной жизненной ситуации. Для этого, опираясь на мнение М. М. Кравцовой⁹, выделяем несколько групп рекомендаций.

Учителю необходимо:

1. С первого дня пресекать насмешки над неудачами одноклассников. Следует обговорить с ребятами, что если у кого-то что-то не получается, в этом нет ничего смешного. Насмешнику надо сделать строгое замечание.

2. Пресекать любые пренебрежительные замечания в адрес одноклассников.

3. Важно помочь детям-изгоям показать свою значимость в коллективе.

⁹ Кравцова М. М. Дети-изгои. Психологическая работа с проблемой. М.: Генезис, 2005.

4. Избегать высмеивания и сравнения ребят на уроках.
5. Поговорить с преследователями о причине приставания к жертве, обратить их внимание на ее чувства.

Родителям рекомендуется:

1. Обязательно предупредить учителя о проблемах своего ребенка (заикание, необходимость принимать лекарства по часам и т. д.).

2. Обеспечить ребенку все, что позволит ему соответствовать общим школьным требованиям.

3. Обеспечить ребенку общение с одноклассниками вне школы, приглашать их в гости, устраивать праздники.

4. Способствовать участию ребенка в классных мероприятиях, поездках.

5. Повышать у ребенка уверенность в себе.

Задача родителей — не только поддержать ребенка, попавшего в непростую ситуацию, но и научить его взаимодействовать с окружающими. В любом случае, нужно научить ребенка видеть в себе достоинства и уметь ставить их выше недостатков. Когда ребенок начнет осознавать свою уникальность, ему захочется показать ее одноклассникам.

Д. В. Ткачук
г. Балашов, БИСГУ

**К проблеме сравнительного анализа
новеллы «Белокурый Экберт» Л. Тика
и одноименной баллады В. А. Жуковского**

В статье сравнивается текст первоисточника с вторичным переводным текстом.

Актуальность проблемы выработки непротиворечивой методики компаративного анализа художественного перевода как языкового феномена, воспринимаемого в контексте более чем одной этнокультуры, обусловлена целым рядом причин. Такой анализ, с обязательным учетом того, что один из этих текстов пребывает в зависимости от другого, позволяет выявить наиболее существенные типологические черты двух произведений, созданных на разных языках, но связанных единой интенцией. Поскольку текст перевода всегда вторичен по отношению к оригинальному тексту, разумным будет начать анализ с углубленного изучения именно оригинального произведения. Тем более, что выбранные нами тексты различны и по степени законченности. Новелла Тика представляет собой законченное, целостное произведение. Баллада Жуковского не была завершена автором.

Поэтическая речь в отличие от прозы обладает рядом признаков, которые придают ей статус относительной автономности. Самостоятельность поэзии, ее видимое своеобразие проявляются не только на внешнем, струк-

турно-версификационном уровне плана выражения (ритмическая, звуковая, просодическая организация высказывания).

В историко-культурном плане можно отметить, что приверженность Тика к мистическому так же, как и остальных немецких романтиков неизбежно ведет к увлечению всем необычайным, чудесным, непостижимым, ужасным — всем тем, что выходит за пределы обыденного и просто реального. Немецкий романтизм мог привлекать русских романтиков порывом к тайне, тягой в глубину, но не своей мистикой и пристрастием к необычайному. В русском романтизме, в отличие от немецкого, мистика, как правило, отсутствовала.

В основе новеллы Л. Тика «Белокурый Экберт» лежит основной для романтизма принцип пересечения двух миров: так, казалось бы, главная героиня Берта рассказывает свою историю. Новелла построена по принципу «рассказ в рассказе».

Берта сбежав от родителей попадает в сказочный мир, в котором живут бабушка, собака, сказочная птица, несущая яйца то с жемчужиной, то с драгоценным камнем. На протяжении всей новеллы птица напоминает о некоем уединении, но в реальном мире уединение не свойственно человеку и к нему остается лишь только стремиться, возможно, именно к этому выводу хочет подвести Тик своего читателя.

Н. Я. Берковский говорит, что тема «Экберта» — богатство и связанная с ним душевная болезнь. Но нельзя с ним полностью согласиться, так как эта тема недостаточно четко выражена [3, с. 156].

Один из наиболее продуктивных попыток прочтения «Белокурого Экберта» — интерпретация И. Кунца. По мнению Кунца, темой их являются невольная роковая вовлеченность отдельного человека во «вселенское», «космическое» (in das All) и сомнение в возможности человеческой коммуникации вообще.

Оказавшись вне дома, в пути, Берта соответственно попадает и в сферу действия других пространственно-временных связей. Это драматический хронотоп враждебной природы, где местом действия становятся «чистое поле», «лес, куда едва еще проникали первые лучи солнца», «дикие скалы», а время обозначается сменой дня и ночи («когда стало занимать утро», «наступила ночь», «уснула только под утро», «целый день шла»). Когда Берта вместе со старухой удаляется все дальше от пугающих диких скал, то ритм движения — лихорадочный и поспешный во время бегства из дома — становится замедленным, а звуки как бы повисают в воздухе. Это обнаруживается при помощи глаголов движения и смены идиллических пейзажей. Центр этого эпизода — в песне птицы, где пространство и время заключены в тесный круг. Это — уединение (Waldeinsamkeit) и повторяемость («сегодня, завтра — всегда одно»).

Ряд конкретных обозначений пространства призван подчеркнуть его замкнутость. Это клетка птицы, «низкая узенькая горница», а также упо-

минание о «тесном семейном круге». Время здесь движется так же, как в эпическом начале новеллы: старуха «часто уходила», «по вечерам учила меня». Это время «вечное» и «сказочное». Сопоставляя хронотопы эпического повествования и рассказа Берты, видим также совпадение их ритма: «уединение» (дом родителей Берты и хижина старухи, замок Экберта) сменяется движением и бегством (побег Берты из дома и бегство ее от старухи, странствования Экберта). Каждое такое проявление «своеволия» приводит к одиночеству и возвращает в известное уже пространство, что и подчеркивается в конце словами Экберта («В каком страшном уединении провел я мою жизнь!») и мотивом инцеста «Одно из значений инцестуального мотива — он выражает узость мира, узость отношений», — говорит Берковский [3, с. 154].

По описанию и деталям Жуковский в своей балладе очень точно передает атмосферу, внешние черты персонажей по сравнению с оригиналом:

«Некогда в темной долине лесистого Гарца жил рыцарь,
Был он лет сорока, сухощав и бледен, и кудри
Светлых волос покрывали его широкие плечи...»

Сравним: «...Он был лет сорока или около того, невысокого роста, короткие светлые волосы, густые и гладкие, обрамляли его бледное лицо со впалыми щеками...» — у Тика.

«Раз у огня; дрова трещали; пламя, блескучий
Свет разливая, на своде палаты играло; угрюмо
Черная ночь смотрела в окно и ветер холодный,
Дождь отрясая с деревьев, как крыльями птица ночная» (Ж).

«Пламя ярко освещало комнату, играя на потолке, сквозь окна глядела темная ночь. Деревья на дворе стряхивали с себя холодную влагу» (Тик).

Берта начинает рассказывать свою историю именно осенним вечером в обоих текстах. Жуковский старается передать сказочную атмосферу новеллы, при этом колорит баллады достигается эпитетами, олицетворениями, сказочными метафорами и сравнениями: «...редко захаживал гость в их пустыню...», «...ветер холодный, Дождь отрясая с деревьев, как крыльями птица ночная, В стекла стучал...». Также некоторыми архаизмами: *арбалета* вместо арбалет, прилагательное *блескучий*, диалектное *случилось*.

Со стороны синтаксиса следует отметить, что предложения, осложненные тропеическими средствами, фактически все являются распространенными, передающими размеренность и эпичность классического гекзаметра, которым написана баллада.

Тест связан с помощью ритмической и просодической организации высказывания.

Конечно, видна лишь часть незавершенного произведения, но обратившись к остальным балладам Жуковского, можно сказать, что состояние человека на распутье в них обозначается всей системой поэтики, и звукообраз-доминанта передает процесс вслушивания, всматривания

человека в мир. У Тика, как уже выяснено, этот эффект достигается в основном сказочно-утопическими образами и мотивом судьбы, рока.

На наш взгляд, Жуковский пытался создать свое, оригинальное произведение в любимом жанре баллады, но при этом передать атмосферу и стилистические приметы оригинала. Используя формальные средства-слова, эпитеты, словесные обороты Тика, он изменил внутреннюю организацию текста и создал другое восприятие романтики художественного мира.

Литература

1. Тик Людвиг. Белокурый Экберт [Электронный ресурс]. URL: http://az.lib.ru/t/tik_1/text_0010.shtml

2. Фундаментальная электронная библиотека. Русская литература и фольклор. Белокурый Экберт [Электронный ресурс]. URL: <http://feb-web.ru/feb/zhu-kovsky/texts/zh0/zh4/zh4-318-.htm>

3. Берковский Н. Я. Статьи и лекции по зарубежной литературе. СПб.: Азбука-классика, 2002. 480 с.

Я. С. Тюрина
г. Балашов, БИСГУ

К вопросу о мифопоэтике рассказа И. А. Бунина «Последнее свидание»

В статье рассматривается мифопоэтика и символика лунного света в рассказе И. А. Бунина «Последнее свидание» (1913 г.).

Рассказ «Последнее свидание» написан И. А. Буниным в 1913 г. на Капри. Опубликован в том же году в мартовском номере (№ 3) «Вестника Европы» под заглавием «Вера». В сборнике «Последнее свидание» название изменено.

Главный герой рассказа Андрей Стрешнев отправляется на свидание с женщиной, которую не видел много лет. На протяжении всего пути его сопровождает лунный свет: В луже возле него зеленовато отражалась неполная луна, в лунный осенний вечер. Мерин, разбив копытом луну в луже, тронул бодрой иноходью, Луна, яркая и точно мокрая, мелькала по голым верхушкам [2]. Луна — в символике наряду с Солнцем важнейшее из небесных тел, устойчиво ассоциирующееся в народных представлениях с загробным миром и противопоставленное Солнцу как божеству тепла и жизни. В мифологии она играет очень неоднозначную роль, отношение людей к ней было противоречивое. С одной стороны, владычица ночи, колдунья, неспособная различать добро и зло. Но в то же время Луна — извечный символ женского начала. По большей части толкуется как «женское» благодаря своему значению небесного тела, пассивно принимающего свет.

При лунном свете видно, что у Стрешнева поблекшее, обветренное лицо, жилистая шея, что сапоги его стары, — луна выявляет мельчайшие

детали. Неслучайно одно из символических значений луны — ночной глаз, который следит за всем и замечает все, что происходит под покровом темноты [4].

Кроме того, в мифологии Луна олицетворяет женскую силу, Мать-Богиню, царицу небесную. Она является символом циклического ритма времени [4]. А в астрологии Луна означает животную душу, как место, в котором возникают ощущения. Она сопровождает Стрешнева в дороге так же, как мысли о Вере сопровождали его долгие годы разлуки. Луна как Солнце мертвых напоминает о былом, о прежней жизни, о «любви прадедов», о том, чего уже не вернуть [4]. В астрологии Луна считается «благодетельницей», которая как «женская планета» оказывает влияние на характер и женский род [1]. Полная Луна означает целостность, завершенность, силу и духовную мощь. Также ночному светилу приписывается способность управлять внешним обликом женщины. Луна как символ женской силы обозначает в рассказе, вероятно, и мать Веры.

Луна олицетворяет темную сторону природы, ее невидимый аспект; внутреннее знание, интуитивное, и иррациональное; человеческий разум в виде отраженного света божественного Солнца. Целомудрие, непостоянство, изменчивость, «ледяное» безразличие — все эти качества символизирует Луна [5].

Также луна является символом циклического ритма времени. Обращает на себя внимание и «закольцованность» повествования. Пятнадцать лет назад Стрешнев холодным вечером провожал Веру, когда она собралась ехать в Москву. Вероятно, это была последняя встреча перед долгой разлукой. И спустя пятнадцать лет он холодным вечером едет на встречу с Верой, чтобы на следующее утро снова проводить ее.

Литература

1. Бидерманн Г. Энциклопедия символов. М.: Республика, 1996.
2. Бунин И. А. Собр. соч.: в 9 т. Т. 4. М.: Худ. лит., 1966.
3. Мелетинский Е. М. Мифологический словарь. М.: Наука, 1990.
4. Словарь символов. URL: <http://www.slovarik.kiev.ua/symbol/l/130001.html> (дата обращения 14.03.2011).
5. Трессидер Д. Словарь символов. М., 1999.

А. О. Фалько
г. Балашов, БИСГУ

К вопросу о гражданском браке

В статье раскрывается понятие и сущность гражданского брака, осуществляется сравнение гражданского брака с официальным законным браком.

Сегодня такие понятия, как «брак», «венчание», «взаимная ответственность» теряют свое значение. Гражданский брак, который недавно презирился, теперь считается нормой и радостно приветствуется современной молодежью. Согласно последней переписи населения, каждый десятый брак является гражданским, но количество таких пар растет с каждым годом, и, возможно, лет через 20—30 регистрация брака и венчание будут выглядеть как странная причоть двух влюбленных. В научной литературе под гражданским браком понимается форма установления супружеского союза без участия церкви, но при содействии светских органов государственной власти¹⁰.

Гражданский брак существовал еще в XVI в. в Голландии. Как показывает история, церковь отказывалась венчать людей разной веры, поэтому мэрия соглашалась регистрировать такие отношения, впоследствии их начали называть гражданским браком.

Вопрос о гражданском браке является достаточно спорным. Существуют его сторонники и противники. Отметим некоторые положительные и отрицательные стороны этого явления.

1. Согласно Семейному кодексу, матерью младенца, родившегося в зарегистрированном браке, считается жена, а муж — отцом. А в гражданском браке матери необходимо доказать, что ее гражданский муж является отцом ребенка, или написать заявление об установлении отцовства. Женщина имеет право отказаться признавать отцом ребенка гражданского мужа и вообще запретить сыну или дочери общаться с ним. Отцовство в таком случае можно установить лишь после того, как ребенок станет совершеннолетним. Анализ ДНК несовершеннолетним также можно делать лишь при согласии матери.

2. Гражданский брак для молодых людей может стать «генеральной репетицией» в их отношениях. Они могут попробовать пожить вместе, научиться вести общее хозяйство, планировать семейный бюджет. Очень часто большая любовь и страсть не выдерживают проверок серыми буднями и бытом. Одна из наиболее распространенных причин — распадается половина зарегистрированных браков — молодые «не сошлись характерами», а все черты характера проявляются во время общего проживания.

3. С юридической точки зрения, гражданский брак является абсолютно ненадежным, зарегистрированный дает гарантии двум сторонам: в случае развода, все имущество, приобретенное в браке, принадлежит и мужу, и жене независимо от того, кто сколько зарабатывает и работает ли вообще. Достаточно показать свидетельство о браке, и слабая сторона уже

¹⁰ Брокгауз Ф. А., Ефрон И. А. Большой энциклопедический словарь [Электронный ресурс]. URL: <http://www.cultinfo.ru/fulltext/1/001/007/121/>. — Загл. с экрана.

имеет гарантированные права на содержание в случае болезни, материальную помощь, если есть общие дети.

Семейным кодексом предусмотрена регистрация семьи без регистрации брака. Для этого достаточно письменного договора, заверенного нотариусом, в котором можно расписать права сожителей сторон, предусмотреть ситуацию, если сожители захотят прекратить свои отношения, распределение имущества при расставании, обязанности, возлагаемые на сожителей в случае рождения ребенка. Практика заключения таких регистраций семей без регистрации брака пришла к нам из западноевропейских государств, там такие договоры широко распространены. В зарегистрированном браке эти гарантии предусмотрены законом, а в случае гражданского брака — должны быть расписаны в договоре.

С. Ю. Хромова
г. Балашов, БИСТГУ

Жанровая Специфика пьесы Ф. Шиллера «Дон Карлос»

В статье прослеживается эволюция жанровых определений пьесы Шиллера «Дон Карлос». Выводятся конститутивные и факультативные признаки жанра пьесы.

Говоря о жанровой специфике трагедии Шиллера «Дон Карлос», первым обращает на себя внимание факт, что Шиллер в окончательном варианте пьесы изменил ее первоначальный жанр семейной драмы на драматическую поэму, а прозу — местами на пятистопный ямб, придающий необходимую пафосность.

Существует много жанровых разновидностей поэмы: героическая, дидактическая, сатирическая и др. Ведущей ветвью жанра долгое время считалась поэма на всенародно-историческую или всемирно-историческую (религиозную) тему («Энеида» Вергилия, «Божественная комедия» Данте, «Освобожденный Иерусалим» Т. Тассо, «Потерянный рай» Дж. Мильтона). Однако в поэмах в XVIII в. выдвигается на первый план личностная, нравственная проблематика, открывается и осваивается фольклорная традиция — особенности, характерные уже для предромантических поэм («Фауст» И. В. Гете, поэмы Дж. Макферсона, В. Скотта).

Несмотря на эту тенденцию, определение Шиллером «Дон Карлоса» как поэмы основывалось на первоначальных свойствах жанра, развившихся из эпоса, рисуящего событие всенародно-исторического значения («Илиада», «Песнь о Роланде», «Старшая Эдда» и др.). Шиллер в «Доне Карлосе», в первую очередь, стремится показать общечеловеческое движение от духовного рабства к духовной свободе, личностный же аспект, присутствующий в пьесе (любовь и ревность, соперничество отца с сы-

ном, сложная интрига, в которой замешаны отверженный любовник и мстительная принцесса (Эболи), происки придворных и лишь слухи о далеком мятеже — это оставшиеся сюжетные мотивы от первоначально задуманной «семейной драмы» испанского инфанта. То же касается и названия «Дон Карлос». По мере работы над архивными материалами по испанской истории XVI в., над повестью Сен-Реаля «Don. Carlos. Nouvelle historique» (1672 г.), которая сперва представлялась лишь удобной канвой для картины из семейной жизни при дворе, вероятно, на первый план для Шиллера выдвигался социальный, исторический, философский аспект. Недаром Шиллер напишет чуть позже свое первое историческое исследование — «Историю отпадения Нидерландов от испанского владычества» (Geschichte des Abfalls der vereinigten Niederlande von der spanischen Regierung, 1788).

Классическое определение поэмы подразумевает ее лирическую природу, Шиллер поэмой называет драму. И он оказывается в этом не одинок: известен ряд случаев, когда жанром поэмы определяли эпические вещи, желая подчеркнуть, подобно Шиллеру, масштабность, значимость затронутых проблем и идей. Это, например, Н. В. Гоголь, назвавший «Мертвые души» поэмой, постмодернист Венедикт Ерофеев, назвавший поэмой «Москва — Петушки».

Нельзя так же забывать, что «Дон Карлос» — произведение, ознаменовавшее переход от первого периода творчества Шиллера, периода «Бури и натиска», движения, боровшегося против деспотизма и угнетения народа в Германии, ко второму — «Веймарскому классицизму» с его попыткой противопоставить социально-политическим потрясениям идею художественного воспитания. Так семейная драма инфанта превратилась в трагедию общественного преобразователя — «гражданина вселенной» — маркиза Позы. По сути, он и есть «главный герой» поэмы, а Дон Карлос, влюбленный в мачеху, — герой семейной драмы. Достаточно красноречиво это раскрывает следующая реплика: «Прекрасный сон, но долго ль он продлится? / Сумеет ли мой Карл умом и сердцем / Презреть соблазны безграничной власти? / Он недалек, великий день, тот день, / Когда ваш дух — вам должно это помнить — / Подвергнется тяжелым испытаниям. / Филипп умрет, и станет Карл владыкой <...> Чудовищная бездна / Его от человечества отделит / Сегодня человек, а завтра — бог. / Он стал безгрешен. Он забыл отныне, / Что он должник пред вечностью. А люди — / До ныне чтил он слово «человек» — / Теперь, продавшись, ползают во прахе / Пред ним — кумиром новым! Состраданье / Погаснет в нем, как все благие чувства. / Уступит сладострастью добродетель. <...> А твой Родриго? Он забыт! Ведь дружба / Правдива и отважна, свет ее / Самодержавной воле ненавистен. / Вам досаждала б дерзость гражданина / Мне ж — гордость короля» [1, с. 49—50].

Все, связанное с маркизом Позой, указывает на будущее, он человек XVIII в., и именно он выступает в пьесе носителем идей самого Шиллера, которому в соответствии с идеями Просвещения претит бунт, а импонирует согласие: «Всмотритесь в жизнь природы. / Ее закон — свобода» [1, с. 153]. Тем не менее пьеса завершается трагической смертью обоих — классическим финалом трагедии. Трагедией «Дон Карлос» именуется в истории литературы, в литературоведческих работах, статьях, в словарях и энциклопедиях [4; 5; 6], согласно жанровым канонам. Подчеркиваемая Шиллером эпичность, масштабность, историческая значимость при определении «Дона Карлоса» как драматической поэмы, объясняется социально-исторической ситуацией в Германии во время написания пьесы и все теми же просветительскими идеями.

Приняв определение Шиллера, и учитывая то, что поэма (социально-историческая, философская) за историю своего существования становилась жанром разнородных произведений, в принципе можно усматривать в ней признак метажанра, а именно, его внеродовая специфика. Поэму в прозе, кстати, иногда называют метажанром (например, Н. Л. Лейдерман). Но считать этот вид поэмы метажанровым образованием представляется сомнительным: во-первых, категория метажанра в современном литературоведении остается до конца не проясненной, исследователи (Н. Л. Лейдерман, Р. С. Спивак, Е. Л. Бурлина, Е. Л. Кириллова) выдвигают различные критерии выделения метажанра [2; с. 13—20]; во-вторых, основываться только на преодолении жанром привязанности к конкретному литературному роду можно считать недостаточным, ведь выделяются и такие особенности метажанра, как большая по сравнению с простыми жанрами величина, проявление одновременно в разных сферах культуры (литературе, музыке, живописи, скульптуре и так далее). Правильнее будет признать наличие явления пересечения жанров. В данном случае — трагедии (традиционное определение жанра шиллеровской пьесы) и социально-исторической, философской поэмы. Конститутивными признаками жанра «Дон Карлоса» при этом будут все же признаки «трагедии», так как структурный принцип построения мирообраза в пьесе именно трагедийный, а факультативные будут отражать эпичность, ставшую значимой для Шиллера.

Литература

1. Шиллер Ф. Собр. соч.: в 7 т. Т. 2 Драммы / под ред. Н. Н. Вильмонта и Р. М. Самарина; пер. с нем. под ред. И. В. Миримского. М.: Худ. лит., 1955. 845 с.
2. Вахрушев В. С. Роман — жанр или метажанр? // *Метаморфозы жанра*. 2009. С. 13—20.
3. Лейдерман Н. Л. Революция как столкновение культур «Сорок первый» Бориса Лавренева: опыт самокритики канона. URL: <http://lit.1september.ru/articlef/php?ID=200800124/>

4. Пахсарьян Н. Т. История зарубежной литературы XVII—XVIII веков. М., 1996.
5. Современная энциклопедия. URL: <http://dic.academic.ru/dic.nsf/enc1p/52498>;
6. Большой энциклопедический словарь. URL: <http://dic.academic.ru/dic.nsf/bse/173644/>

Н. В. Целых
г. Балашов, БИСУ

Программа социально-педагогической деятельности с несовершеннолетними правонарушителями

В статье проанализирована программа коррекционно-профилактической социально-педагогической деятельности с несовершеннолетними правонарушителями, реализованная в рамках УВД ОДН г. Аркадака.

Программа коррекционно-профилактической социально-педагогической деятельности с несовершеннолетними правонарушителями была разработана и апробирована на базе УВД ОДН г. Аркадака Саратовской области.

Целью данной программы является профилактика и коррекция правонарушений среди несовершеннолетних. Основные задачи программы: предупреждение правонарушений и антиобщественных действий несовершеннолетних; просвещение по вопросам правовой грамотности; повышение уровня информированности несовершеннолетних и их родителей о причинах правонарушений, последствиях совершения правонарушений, видах помощи несовершеннолетним правонарушителям; проведение консультативной работы с несовершеннолетними о взаимодействии и взаимопонимании в группе; проведение тренинговых упражнений.

В программу входят два этапа реализации: профилактический; коррекционный.

Профилактический этап заключается в консультировании родителей и работе с ними, которая имеет следующие задачи: информирование о возрастных и индивидуальных особенностях ребенка, своевременное выявление первичных психосоматических отклонений, предупреждение вторичных отклонений в области развития, составление рекомендаций по коррекции трудностей обучения, составление рекомендаций по воспитанию семьи.

В ходе реализации индивидуальной профилактической работы с несовершеннолетними правонарушителями проводятся следующие мероприятия: изучение личности несовершеннолетних правонарушителей с помощью соответствующих методов и методик; индивидуальные профилактические беседы с несовершеннолетними; индивидуальные встречи с инспек-

торами ОДН; индивидуальные консультации психолога, социального педагога; индивидуальная профилактическая работа с несовершеннолетними правонарушителями, имеющими пропуски уроков без уважительной причины; вовлечение несовершеннолетних в кружки, секции; профилактические беседы по здоровому образу жизни.

Социально-педагогическая деятельность с родителями в рамках профилактики правонарушений среди несовершеннолетних включает в себя проведение следующих мероприятий: цикл профилактических бесед об ответственности родителей за воспитание детей «Мой ребенок ворует», «Способы построения лучших семейных отношений», «Как сохранить хорошие отношения с ребенком подростком», «План управления гневом детей»; работа по профилактике раннего семейного неблагополучия; информационные часы для родителей; индивидуальные семейные консультации; родительские собрания по правовому просвещению.

В программе реализуется вовлечение подростков в кружки, секции, проведение профилактических бесед на темы «Отношения подростков к здоровому образу жизни», «Здоровый образ жизни и привычки человека», проведение круговой беседы «Фраза по кругу», тренинговые упражнения. Целями данных форм работы является развитие межличностных отношений, представлений о взаимопонимании, поддержки друг друга, формирование поведения в различных ситуациях.

Коррекционный этап реализуется через групповую коррекционную работу с несовершеннолетними правонарушителями. Его цель — снижение агрессивности несовершеннолетних, развитие коммуникативных умений.

Предполагается, что осуществление программы повлечет формирование адекватной самооценки, снижение уровня агрессивности, проявлений девиантного поведения, числа правонарушений среди несовершеннолетних.

Е. С. Черникова
г. Балашов, БИСТУ

Процессы категоризации и категории в поэтической картине мира

В статье в рамках лингвокогнитивного подхода освещаются процессы категоризации в поэзии, выявленные на уровне поэтического дискурса, поэтического языка и поэтического текста.

Сознание человека является объектом многочисленных исследований, и один из возможных путей его изучения — анализ ментальных структур через их языковые репрезентации. В системе языка возникает возможность для сжатого, обобщенного выражения целого ряда аналогичных ситуаций, создания разветвленной концептуальной сети и систем категоризаций. Данные образования существуют в упорядоченном виде.

Одним из основных способов упорядочивания знаний является категоризация. Выделяются категории естественных объектов и языковые или речемыслительные категории: это категории событий, предметов, признаков. Категории представляют собой узловые моменты в механизме абстрактно-логического мышления. Способность к категоризации как возможность группировки различных объектов на основе произвольно выбранных критериев и признаков имеет ключевое значение в человеческой деятельности, позволяет видеть взаимосвязи окружающего мира и формировать знание о мире.

Категория — концептуально-сложный формат знания, представляющий собой объединение объектов на основе общего концепта. Признаками категорий являются: общее концептуальное основание, особенности объектов, входящих в категорию, принципы и механизмы объединения объектов в конкретную категорию. Процессы категоризации обладают спецификой, которая связана со сферой бытования языка. Одной из таких сфер является поэтическое творчество. Язык поэзии — одновременно и средство, и объект изображения. Вопрос о том, как происходит категоризация объектов в поэтическом языке, до сих пор остается дискуссионным.

Исследования поэтического языка обнаруживают разветвленную систему категоризации, характерную для поэтической картины мира и поэтического языка, где также происходит объединение трех онтологически автономных систем — системы языка, системы мира и системы человека. При исследовании способов упорядочивания знаний в поэтической картине мира процессы образования категорий выявлены на уровне поэтического дискурса, поэтического текста и поэтического языка.

На уровне поэтического дискурса возникает феномен прецедентности, который создает возможность для формирования особых концептов, языковой репрезентацией которых служат слово, фраза, фрагмент из художественного текста или целый текст. Анализ текстов показал соответствие уровней категоризации типу прецедентных феноменов. Суперординатный уровень соответствует универсально-прецедентным феноменам, базовый уровень — национально-прецедентным, субординатный уровень — социально-прецедентным.

На уровне поэтического языка выявляется несколько систем категоризации. Во-первых, по принципу авторства, в основе которого находится концепт, репрезентированный именем собственным. Во-вторых, в основе категории может находиться временно-хронологический концепт или концепт места создания, в котором поэтические тексты группируются по хронологии или по принадлежности к определенной национальной литературе. В-третьих, категории формируются по тематике. Стихотворные тексты группируются относительно ведущей темы, которая совпадает с основным концептом текста.

Применительно к поэтической картине мира следует говорить и о различии в образовании языковых категорий (лексические, грамматические и модусные категории). Уровень лексической категоризации обладает в поэзии большой значимостью, так как все этапы развития поэтического искусства проявляются, в первую очередь, в отборе «поэтического словаря». В поэтическом языке слова отражают не только онтологию мира и результат его познания, но и результат познания мира в его эмоционально-эстетическом аспекте. В поэтическом языке наблюдается сосуществование языковых категорий обыденного языка и собственно-поэтических языковых категорий. Значительную роль в формировании категорий поэтической картины мира и поэтического языка играют художественные концепты и их репрезентации, построенные на метафорическом или метонимическом переносе. Языковые поэтические концепты образуют собственно-поэтические категории: метафорические обозначения, метонимические обозначения, обозначения, конкретизирующие признак с помощью эпитетов, символические обозначения, сравнительные обозначения.

Исследования грамматических категорий в языке позволяет также сделать следующие выводы: поэтический язык опирается на общеязыковую грамматику, традиционная синтаксическая структура, в целом, сохраняется, потому что целостность, создаваемая морфологическими и синтаксическими категориями, недостижима с помощью других средств языка.

В языке поэтического текста присутствуют и модусные категории, выделяемые в обыденном языке (категории отрицания, аппроксимации). Как разновидность оценочной категоризации, характерную именно для поэтического творчества, выделяем категоризацию на основе общего эмоционального восприятия. Таким образом, в поэзии происходит взаимодействие категорий, сложившихся в обыденном языке, и вторичных, собственно-поэтических категорий.

Литература

1. Маслова Ж. Н. Поэтическая картина мира и ее репрезентации в языке: монография. Тамбов: Изд. дом ТГУ им. Г. Р. Державина, 2010. 280 с.
2. Болдырев Н. Н. Концептуальная основа языка // Когнитивные исследования языка. Вып. IV. Концептуализация мира в языке. М.: Ин-т языкознания РАН; Тамбов: Изд-во ТГУ им. Г. Р. Державина, 2009. С. 25—77.

Н. С. Чурзина
г. Балашов, БИСУ

Графическое изображение юмористических текстов в мультимедийном дискурсе

В статье рассматривается проблема мультимедийного дискурса немецкоязычных сайтов. Дается классификация графических текстов юмористического содержания.

Визуально-графический текст — объект, воспринимаемый зрительно, понимаемый в качестве системы графических знаков, несущей сообщение.

В структуру визуально-графического текста входят: источник текста (содержание), создатель текста (адресант, визуализирующий содержание), текст, канал связи, по которому передается и в котором хранится текст, приемник текста, которому предназначено содержание (адресат).

Зрителю удастся правильно «прочсть» текст благодаря определенным ориентирам, направляющим его к требуемому восприятию текста, хотя часто изображение связано с содержанием весьма опосредованно. Автоматическое притяжение внимания так называемый стоп-эффект, а затем и «считывание» графического текста, становятся возможными благодаря таким факторам, как оригинальное цветовое решение, компоновка и острая композиция, формальная изощренность графики, узнаваемость графических элементов фирменного стиля, создающая устойчивый зрительный образ и др. Успешное функционирование визуально-графического текста в большой степени определяется профессиональным умением дизайнера соотносить изобразительную часть текста со шрифтовой. А главным условием успеха является свободное и продуктивное мышление дизайнера-графика, владение языком современного ему искусства, а также высокая общая визуальная культура адресата — «потребителя» информации.

При мультимедийном дискурсе в русском языке не распространены графические средства создания комического, в немецкой мультимедийной коммуникации графические средства изображения юмористических текстов распространены в большей мере.

В процессе исследования нами была создана картотека обращений к графическим текстам на немецкоязычных форумах и чатах. Нами выделено четыре типа графического изображения комического:

Пожелания доброго времени суток: (40 %)

Доброго утра:

.))) GUTEN MORGEN,

..(“”) ♪.

♥»»»»..meine erste gute Tat heute

...└┘..ein Lächeln für Euch...

Пожелания спокойной ночи:

>»<..»<»*

..*..o(∪_∪)o

°,*.☆.(«) («).☆

Mir fallen so langsam

die Augen zu.
 Allen ein Gut`s Nächtle.....Bussy
 2. Поздравления с днем рождения: (30 %)
 Herzlichen
 . ~., | / , ~
 ~ ~ ("") ~ ~
 ... ~ ' / I ` ~ Glückwunsch
 . - ` ❀ ' - . - ` ❀ ' -
 ,, , √ / ,, ❀ ,, √ / ,, ,, zum
 Geburtstag!
 3. Поздравления с другими праздниками, например с Пасхой: (20 %)
 ❀ ❀
% Frohe%
 ...%: Ostern::%
 .% :::::::::::::: //) ::%
 %: - ` ❀ ' - (, ^) ::%
 % » ~ .) / ' ~ (, , , ,) 0 : %
 .. % » ~ . » ~ ~ .. ' ' » ~ %
% % % %
 4. И другое: (10 %)
 . ~ . , | / , ~
 ~ ~ ("") ~ ~
 ... ~ ' / I ` ~ ♥
 ..Da bin ich dabei, dat is priiima...

Е. И. Шанева
 г. Балашов, БИСГУ

Сервисы Web и методика их изложения в курсе информатики средней школы

В статье рассматривается методика изложения сервисов Web в курсе информатики средней школы, анализируются существующие элективные курсы и предлагается новый курс лабораторных работ по сервисам Web 2.0.

Сервисы Web 2.0 в последнее время занимают лидирующие позиции в Интернет-технологиях. С их помощью педагоги и школьники могут эффективно реализовать себя не только в социальном, но и в образовательном сетевом пространстве. Этим определяется актуальность изучения сервисов Web в курсе информатики средней школы.

Имеющиеся в настоящее время элективные курсы по данной тематике, например «Социальные сервисы Web 2.0», выходят за рамки обязательного содержания, предусмотренного школьной программой. Их цель — расширить знания, полученные в базовом курсе информатики, и кругозор

учащихся. В ходе работы с социальными сервисами реализуется проектная и исследовательская деятельность учащихся.

Проанализированы особенности, достоинства и недостатки сервисов, рассмотренных в элективных курсах, и разработан курс лабораторных работ «Современные сервисы Web 2.0». Он отличается от уже существующих формой изложения материала, классификацией сервисов и конкретными сервисами, выбранными для изучения.

В рамках одной лабораторной работы рассматривается один конкретный интернет-сервис, что позволяет изучить технологию работы в сервисах для публикации текстовых документов, презентаций, фотографий и графических файлов, для хранения файлов, создания коллективного гипертекста.

Разработанный курс лабораторных работ «Современные сервисы Web 2.0» формирует у учащихся навыки работы с социальными сервисами Web 2.0 для дальнейшего использования их в учебной деятельности. Программа курса рассчитана на 12 часов и может быть изучена в рамках элективного курса, ДОУ, курса по выбору.

Рассмотрены следующие темы: Общая характеристика социальных сервисов Web 2.0; Сервисы для публикации текстовых документов. Документы Google; Сервисы для публикации презентаций. Calameo; Сервисы для публикации фотографий и графических файлов. Flamber; Сервисы для хранения интернет-закладок и файлов. Мое Место.ру; Сервисы создания коллективного гипертекста. Летописи.ру.

Появление сервисов Интернет и введение их учебный процесс привнесло в сферу образования новые технические и дидактические возможности. Это простота диалогового общения, доступ к гигантским объемам информации и, конечно же, возможность самовыражения. Учащиеся включены в формирование образовательного контента. С помощью различных социальных сервисов Web 2.0 появилась возможность проявления авторской позиции учащегося и формирования научного мировоззрения.

Литература

1. Патаркин Е. Д. Социальные сервисы Веб 2.0 в помощь учителю. М.: Интуит.ру, 2007. 64 с.
2. Андреев А. А. Применение сети Интернет в учебном процессе // Информатика и образование. 2005. № 9. С 18—22.

Ю. А. Шишкова
г. Балашов, БИСТУ

Взаимосвязь ролевых ожиданий и притязаний в браке с адаптацией молодых супружеских пар

В статье рассматривается проблема адаптации молодых супружеских пар к условиям семейной жизни. Выделяются характер-

ная взаимосвязь адаптации с ролевыми ожиданиями и притязаниями в браке.

Несмотря на многообразие психологических исследований в области семейных отношений молодых пар, до сих пор недостаточно раскрытым остается вопрос, связанный с взаимосвязью ролевых ожиданий и притязаний с брачно-семейной адаптацией в молодых семьях супругов разной национальной принадлежностью. Наше исследование было направлено на изучение взаимосвязи адаптации с ролевыми ожиданиями и притязаниями в молодых семьях с одной этнической принадлежностью и в семьях с разным межнациональным составом.

Наше эмпирическое исследование проводилось в период с 2010 по 2011 гг. В нем принимали участие молодые межнациональные и однонациональные семьи Саратовской и Волгоградской областей. Средний возраст супругов не превышал 25—30 лет, стаж супружеской жизни составлял от 2 до 7 лет, возраст заключения брака приходился на 20—25 лет. Для решения поставленных задач нами были использованы следующие методические процедуры: методика выявления ролевых ожиданий и притязаний в браке Л. Н. Волковой; методика диагностики социально-психологической адаптации личности К. Роджера и Р. Даймонда; авторская проективная методика «Счастливая семья» и «Идеальный муж, идеальная жена»; тест на удовлетворенность браком В. В. Столина, Т. Л. Романовой, Г. П. Бутенко; опросник ПЭА (понимание, эмоциональное притяжение, авторитетность) А. Н. Волковой¹¹.

В ходе эмпирического исследования нами были выявлены следующие результаты.

В семьях с межнациональным составом показатель адаптивности у мужчин выше, чем у женщин. В семьях с однородным национальным составом (русских семьях) наблюдается обратная картина. Полученные данные подтверждаются методами математической статистики (STATISTIKA версия 6.0, $r = 0,8$). Достаточно высокий показатель корреляции указывает нам на то, что чем выше ответственность супруга за свои поступки, чем реже он уходит от проблем и пытается их решать самостоятельно, тем выше он оценивает свои возможности в сфере воспитания детей, ответственности за них, большее значение в семейной жизни придает своей роли отца (матери).

Удовлетворенность своей семейной жизнью также высока для супругов из межнациональных семей, что подтверждается результатами выявленной значимой корреляции по показателям удовлетворенности браком у мужчин и женщин из межнациональных семей. Вероятно, эти результа-

¹¹ Голод С. И. Семья и брак: историко-социологический анализ. СПб.: Петрополис, 2008. 272 с.

ты связаны с влиянием паттернов взаимоотношений мужа и жены, традиционных распределений ролей в семье, представлений о семейной жизни.

В семьях, где у супругов сложились адекватные представления о содержании семейной жизни процесс адаптации протекает с наименьшим уровнем конфликтных ситуаций.

Таким образом, результаты проведенного исследования свидетельствуют о том, что молодые люди в период первичной адаптации более склонны к сотрудничеству между собой и стремятся найти компромиссы в тех или иных ситуациях. Помимо этого существует взаимосвязь между ролевыми ожиданиями и притязаниями в браке с адаптацией в молодых семьях с разной и однородной национальной принадлежностью.

А. М. Щербинина
г. Балашов, БИСГУ

Римская клиентела

В статье рассматривается один из социальных институтов Древнего Рима — римская клиентела. Показаны его политические и социальные особенности.

В последнее время пересмотр сообщений античных авторов в свете новых археологических открытий заставил историков отказаться от гиперкритического отношения к нарративной традиции [6]. Это позволяет с большим доверием отнестись к письменным источникам, освещающим начальную историю Рима и попытаться восстановить его древнейшее культурное наследие, решить вопросы, связанные с идеологией отдельных социальных групп, составлявших римское гражданство [4].

На протяжении многовековой истории Рима важную роль в римском обществе играл институт клиентелы. В раннем Риме клиентами становились люди, оказавшиеся по тем или иным причинам вне своей семьи, рода, общины, чужеземцы, пилигримы. Чтобы выжить, им приходилось искать влиятельного и богатого покровителя — патрона [3]. Клиент принимал родовое имя, был обязан сопровождать господина на войне, подносить небольшие дары, поддерживать, выкупать из неволи, выполнять различные поручения. Взамен патрон предоставлял клиенту земельный надел и защищал в суде авторитетом имени и состояния.

Из текста Закона XII таблиц узнаем, что отношения патрона и клиента были наследственными и основывались на понятии «верность». Клиент не был должником патрона и не исполнял каких-либо обязанностей во избежание долгового рабства. За измену патрону клиент подвергался казни, но и патрон, предавший клиента, не избегал наказания. «Пусть будет предан богам подземным... спускаются в Тартар, куда попадают те, кто

при жизни враждой родных преследовал братьев... или был бесчестен с клиентом...» [7].

О не простой жизни клиента рассказывал в своих сочинениях один из виднейших эпиграмистов I в. н. э. Марк Валерий Марциал. В ней не было труда, но было много беспокойства и досыта унижения [5]. День клиента начинался с раннего утра. Он должен был облечься в тогу и в темноте, по грязным римским улицам идти к своему «господину» приветствовать его с добрым утром [8]. «Посмотри на дома людей могущественных, на этот порог, у которого шумят и ссорятся клиенты, — пишет Сенека, — много получишь ты обид, чтоб войти, еще больше, когда войдешь» [9]. Входа добиваются лестью и заискиванием перед рабом, стоящим у дверей, а он иногда «не устаивал и ответить на вопрос, что делается внутри дома», находим у Колумеллы [10].

Клиентами влиятельных римских граждан становились не только «физические», но и «юридические» лица. Так победоносный полководец мог брать под свою защиту союзные города и даже целые страны, уступавшие былой суверенитет Риму [2]. Идею такой клиентелы активно продвигал Сципион Африканский, являясь патроном Испании, Карфагена, державы Селивкидов. Его идеологическим противником был Катон Старший, высказывавшийся за создание провинций на подчиненных территориях. Организация провинций требовала постановку в них гарнизонов, охраны границ, контроля за магистратами, чиновниками, откупщиками. Но все же провинция давала больше гарантий спокойствия в ней [1]. Такая система была оправдана военно-стратегически, политически, экономически.

Таким образом, отношения клиентелы в Древнем Риме развивались в связи с ростом рабовладения и углублением социальных противоречий. В период Республики клиентела распространилась на вольноотпущенников, значительную часть римского плебса и на целые общины Италии, провинций, зависимые от Рима, и продолжала существовать в эпоху Империи.

Литература

1. Дрязгунов К. В. Политика, государство, право. Возникновение провинциальной системы Римского государства. URL: www.roman-gloria.com Политика, государство и право

2. Ельницкий Л. А. Возникновение и развитие рабства в Риме в VIII—III в. до н. э. // Исследования по истории рабства в античном мире / отв. ред. С. Л. Утченко. М.: Наука, 1964. С. 121—122.

3. Елизаров Е. Античный город. URL: http://www.gumer.info/bibliotek_Buks/History/Eliz/08.php

4. Маяк И. Л. Рим первых царей. Генезис римского полиса. М.: Изд-во Моск. ун-та, 1983. С. 154—159.

5. Сергеев М. Е. Жизнь древнего Рима. М.: Директ-Медиа, 2000. С. 241.

6. Штаерман Е. М. От гражданина к подданному // Культура древнего Рима / под ред. Е. С. Голубцова. Т. I, М., 1985. С. 53.
7. Закон XII таблиц / пер. Л. Л. Кофанова. URL: http://kulturoznanie.ru/?work=rome_law_tables
8. Валерий Марциал. Эпиграммы. URL: <http://lib.rus.ec/b/182009/read>
9. Цит. по Сергеенко М. Жизнь древнего Рима. URL: http://www.gumer.info/bibliotek_Buks/History/Serg/15.php
10. Ученые земледельцы древней Италии [Катон, Варрон, Колумелла, Плиний] / пер. М. Е. Сергеенко. М.: Наука. 1970. С. 114—198.

Научное издание

Актуальные проблемы науки и образования

Сборник научных статей

Под общей редакцией С. А. Ляшко

Подписано в печать 28.06.11. Формат 60×84/16.
Уч.-изд. л. 8,74. Усл.-печ. л. 9,75.
Тираж 110 экз. Заказ №

ИП «Николаев»,
г. Балашов, Саратовская обл., а/я 55.

Отпечатано с оригинал-макета,
изготовленного редакционно-издательским отделом
Балашовского института Саратовского университета.
412300, г. Балашов, Саратовская обл., ул. К. Маркса, 29.

Печатное агентство «Арья»,
ИП «Николаев», Лиц. ПЛД № 68-52.
412340, г. Балашов, Саратовская обл.,
ул. К. Маркса, 43.
E-mail: arya@balashov.san.ru

